

BESTRON®

AVC225W

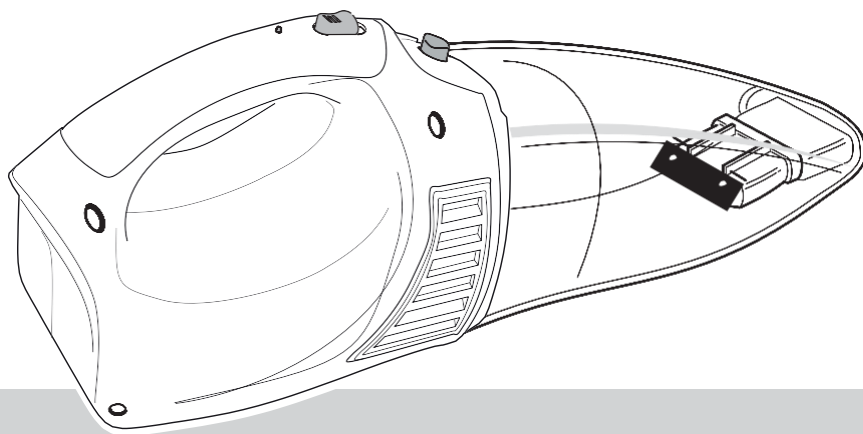

NL Handleiding accukruiemelzuiger met nat/
droogfunctie

DE Gebrauchsanweisung kabelloser akku-
sauger mit naß/trockenfunktion

FR mode d'emploi aspirateur pour poussières
humides et sèches

EN User's instructions wet/dry hand-held
vacuum cleaner

IT Istruzioni per l'uso aspiratrice con
funzione asciutto/bagnato

ES Manual del usuario aspiradora de
migas húmedas y seca



Battery 3,6V
Adapter input 100-240Vac ~ 50/60Hz
Adapter output 6Vdc 200mA





VeiligheidsVoorsCHRiften - Algemeen

- Lees de gebruiksaanwijzing goed door en bewaar deze zorgvuldig.
- Gebruik dit apparaat alleen zoals beschreven in deze gebruiksaanwijzing.
- Dit apparaat mag worden gebruikt door kinderen ouder dan 8 jaar en personen met verminderde lichamelijke, zintuiglijke of geestelijke vermogens of gebrek aan ervaring en kennis, maar alleen onder toezicht of als ze instructie hebben gekregen over het veilig gebruik van het apparaat en de mogelijke gevaren ervan begrijpen. Kinderen mogen niet spelen met het apparaat. Reiniging en onderhoud mogen niet worden gedaan door kinderen, tenzij onder toezicht.
- Kinderen moeten in de gaten gehouden worden om er zeker van te zijn dat ze niet met het apparaat spelen.
- Laat reparaties uitvoeren door een gekwalificeerde monteur. Probeer nooit zelf het apparaat te repareren.

VeiligheidsVoorsCHRiften - elektriciteit en warmte

- Controleer of de netspanning overeenkomt met de aangegeven netspanning op het typeplaatje van de adapter, voordat u de adapter gebruikt.
- Haal altijd de adapter uit het stopcontact nadat u klaar bent met opladen.
- Als u de adapter uit het stopcontact neemt, trek dan aan de adapter zelf, niet aan het snoer.
- Controleer regelmatig of het snoer van de adapter nog intact is. Gebruik de adapter niet als het snoer beschadigingen vertoont. Laat een beschadigd snoer vervangen door een gekwalificeerde monteur.
- Zorg ervoor dat de luchtopeningen van het apparaat vrij zijn.
- Zorg ervoor dat het apparaat, het oplaadstation en de adapter niet in aanraking komen met hittebronnen, zoals een hete kookplaat of open vuur.
- Zorg ervoor dat het apparaat, het oplaadstation en de adapter niet in aanraking komen met water.

VeiligheidsVoorsCHRiften - gebruik

- Gebruik het apparaat nooit in vochtige ruimten.
- Zorg ervoor dat uw handen droog zijn als u het apparaat of de adapter aanraakt.
- Gebruik het apparaat niet voor het opzuigen van de volgende voorwerpen:
 - gloeiende of brandende voorwerpen
 - glassplinters of andere scherpe voorwerpen
 - resten gips, cement, steen, roet en dergelijke
 - brandbare of agressieve vloeistoffen.
 Deze voorwerpen kunnen het apparaat en het filtersysteem ernstig beschadigen en het apparaat onveilig maken in gebruik.
- Steek nooit voorwerpen in de uitblaasopeningen.
- Zorg ervoor dat de uitblaasopeningen en het filter niet verstopt zijn. Verstoppingen veroorzaken oververhitting van het apparaat. Schakel bij oververhitting het apparaat uit! Als u de storing heeft verholpen, wacht dan totdat het apparaat helemaal is afgekoeld. Daarna kunt u het apparaat weer gebruiken.
- Schakel het apparaat uit als u tijdens het gebruik storingen ondervindt of als u het apparaat gaat legen, reinigen of opbergen.
- Dompel het apparaat, het oplaadstation en de adapter nooit onder in water of een andere vloeistof.
- Pak het oplaadstation niet op wanneer het in het water is gevallen. Trek direct de adapter uit het stopcontact. Gebruik de adapter niet meer.
- Laat een gereinigd filter goed drogen voordat u het terugplaatst in het apparaat.

Milieu



- Werp verpakkingsmateriaal zoals plastic en dozen in de daarvoor bestemde containers.
- Dit product aan het eind van de gebruiksduur niet inleveren als normaal huishoudelijk afval, maar bij een inzamelpunt voor hergebruik van elektrische en elektronische apparatuur. Let op het symbool op het product, de gebruiksaanwijzing of de verpakking.
- De materialen kunnen hergebruikt worden zoals aangegeven. Door uw hulp bij hergebruik, de verwerking van de materialen of ander vormen van de benutting van oude apparatuur levert u een belangrijke bijdrage aan de bescherming van ons milieu.
- Informeer bij de gemeente naar het juiste inzamelpunt bij u in de buurt.

Werking - Algemeen

Het apparaat is alleen bedoeld voor huishoudelijke doeleinden, niet voor professioneel gebruik.

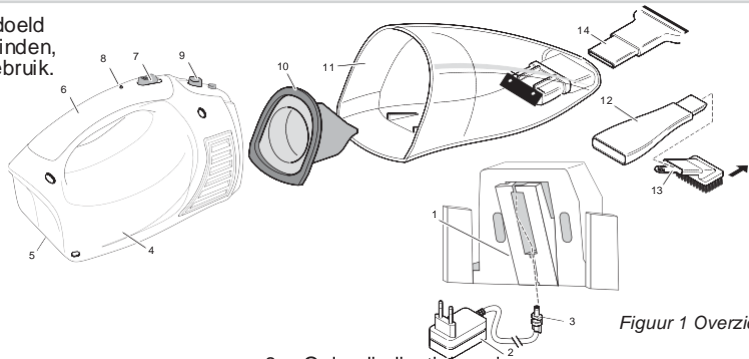

Figuur 1 Overzicht

- | | |
|-----------------------------------|--|
| 1. Opladstation | 8. Oplaadindicatielampje |
| 2. Netspanningsadapter | 9. Ontgrendelknop stof-/vloeistofreservoir |
| 3. Aansluitplug | 10. Uitneembare filter |
| 4. Motorhuis | 11. Stof-/vloeistofreservoir |
| 5. Aansluitcontact kruiemelzuiger | 12. Smal mondstuk voor kieren en hoeken |
| 6. Handgreep | 13. Mondstuk met borstel |
| 7. Aan/uit-schakelaar | 14. Mondstuk met rubber opzetstuk |

Werking - Voor het eerste gebruik

Haal het apparaat en alle onderdelen uit de verpakking.

Werking - Aansluitplug in opladstation plaatsen

1. Steek de aansluitplug (3) van de adapter (2) door de opening van het opladstation (1). Draai de aansluitplug vervolgens een kwartslag met de klok mee.

Werking - opladstation aan de wand bevestigen (optioneel)

U kunt het opladstation op een werkblad plaatsen, maar ook aan de wand bevestigen. Zo kunt u de kruiemelzuiger netjes op een vaste plek opbergen.

Figuur 2 Opladstation aan wand bevestigen

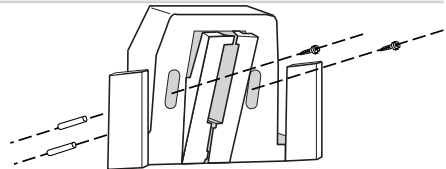

Werking - Accu opladen

1. Plaats de kruiemelzuiger op het opladstation.

Wanneer de kruiemelzuiger niet goed op het opladstation is geplaatst, kan hij er vanaf vallen, of functioneert het opladen niet of niet goed.

2. Steek de adapter in het stopcontact. Het oplaadindicatielampje (8) op de kruiemelzuiger gaat branden.
3. Laat de kruiemelzuiger minimaal 14 uur opladen. De adapter kan daarbij een beetje warm worden. Dit is normaal en duidt niet op een defect.
4. Neem de adapter uit het stopcontact.
5. Het apparaat is nu gereed voor gebruik.

Werking - droog stofzuigen

Gebruik de kruiemelzuiger alleen als de filter (10) op de juiste wijze is geplaatst (zie 'Filter reinigen'). Een beschadigd of niet goed geplaatst filter kan beschadigingen aan het apparaat veroorzaken.

1. Zorg ervoor dat de accu van de kruiemelzuiger opgeladen is (zie 'Accu opladen').
2. Plaats eventueel een hulpstuk op het apparaat (zie 'Hulpstuk plaatsen').

- Schakel het apparaat in door de aan/uit-schakelaar (7) naar voren te schuiven.
- Schakel het apparaat na gebruik uit door de aan/uit-schakelaar naar achter te schuiven.
- Plaats het apparaat na gebruik weer op het oplaadstation.

Werking - nat stofzuigen

- ⚠ • Gebruik de kruimelzuiger alleen als de filter op de juiste wijze is geplaatst (zie 'Filter reinigen'). Een beschadigd of niet goed geplaatst filter kan beschadigingen aan het apparaat veroorzaken.
- Gebruik het apparaat niet om gelijktijdig of achtereenvolgens stof en vloeistof op te zuigen.
 - Het niveau van de opgezogen vloeistof mag de aanduiding 'MAX.' op het stof-/vloeistofreservoir niet overschrijden.
 - Houd de kruimelzuiger niet rechtop en/of ondersteboven om te voorkomen dat vloeistof in het apparaat komt. Verwijder eerst de vloeistof uit het stof-/vloeistofreservoir (11) voordat u het apparaat weer op het oplaadstation plaatst.
- Zorg ervoor dat de accu van de kruimelzuiger opgeladen is (zie 'Accu opladen').
 - Plaats het rubber opzetstuk op het apparaat (zie 'Hulpstuk plaatsen').
 - Schakel het apparaat in door de aan/uit-schakelaar naar voren te schuiven
 - Schakel het apparaat na gebruik uit door de aan/uit-schakelaar naar achter te schuiven.
 - Verwijder de vloeistof uit het stof-/vloeistofreservoir
 - Plaats het apparaat na gebruik weer op het oplaadstation.

Werking - Hulpstuk plaatsen

De kruimelzuiger wordt met de volgende hulpstukken geleverd:

- een smal mondstuk (12) voor het reinigen van radiatoren, raamkozijnen, kieren, gaatjes en dergelijke;
- een mondstuk met borstel (13) voor het reinigen van tere of ongelijke oppervlakken;
- een mondstuk met rubber opzetstuk (14) voor het opzuigen van vloeistoffen.

Werking - smal mondstuk en mondstuk met borstel plaatsen

- Houd de kruimelzuiger vast bij de handgreep. Zorg ervoor dat u het apparaat niet per ongeluk kunt inschakelen.
- Schuif het smalle mondstuk in de zuigmond van het stof-/vloeistofreservoir van de kruimelzuiger.
- Schuif eventueel het mondstuk met borstel op het smalle mondstuk.

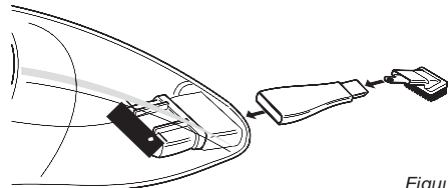

Figuur 3

Werking - Mondstuk met rubber opzetstuk plaatsen

- Houd de kruimelzuiger vast bij de handgreep. Zorg ervoor dat u het apparaat niet per ongeluk kunt inschakelen.
- Schuif het mondstuk met rubber opzetstuk in de zuigmond van het stof-/vloeistofreservoir van de kruimelzuiger.

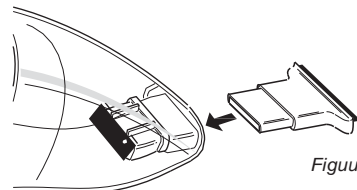

Figuur 4

Werking - Hulpstuk opbergen

U kunt de hulpstukken opbergen door ze op de houders van het oplaadstation te plaatsen.

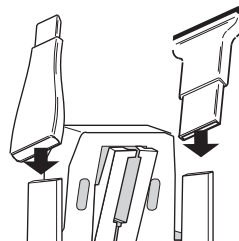

Figuur 5

reiniging en onderHoud - Buitenkant reinigen

Reinig de buitenkant van alle onderdelen met een vochtige doek en een reinigingsmiddel dat geschikt is voor kunststof. Zorg ervoor dat er geen vocht binnenin de kruimelzuiger komt.



- Dompel het apparaat, de oplaadstandaard en de adapter nooit onder in water.
- Gebruik geen agressieve of schurende schoonmaakmiddelen of scherpe voorwerpen (zoals messen of harde borstels) bij het reinigen.

reiniging en onderHoud - stof uit het stofreservoir verwijderen

Verwijder periodiek het stof uit het reservoir.

1. Druk op de ontgrendelknop (9) aan de bovenzijde van het apparaat en verwijder het reservoir van het motorhuis.
2. Verwijder de filterhouder (10) uit het reservoir.
3. Reinig het filter, indien nodig (zie 'Filter reinigen').
4. Gooi het stof in het reservoir weg in een vuilnisbak.
5. Plaats de filterhouder terug in het reservoir
6. Plaats het reservoir terug op het motorhuis.

reiniging en onderHoud - Vloeistof uit het stofreservoir verwijderen

Voordat u de kruimelzuiger weer terugplaatst op het oplaadstation, moet u altijd eerst de vloeistof uit het reservoir verwijderen.

1. Druk op de ontgrendelknop aan de bovenzijde van het apparaat en verwijder het reservoir van het motorhuis.



Houd het reservoir niet rechtop en/of ondersteboven om te voorkomen dat er vloeistof uit het reservoir lekt.

2. Verwijder de filterhouder uit het reservoir.
3. Reinig het filter, indien nodig (zie 'Filter reinigen').
4. Gooi de vloeistof in het reservoir weg in de wasbak.
5. Reinig de binnenkant van het reservoir en de filterhouder met water en een reinigingsmiddel dat geschikt is voor kunststof, en droog ze vervolgens grondig.
6. Plaats de filterhouder terug in het reservoir
7. Plaats het reservoir terug op het motorhuis.

reiniging en onderHoud - filter reinigen

Als het filter erg vuil is, moet u het reinigen. Doet u dit niet, dan vermindert de zuigkracht en kan uiteindelijk zelfs de motor beschadigen.

1. Verwijder het filter uit het stof-/vloeistofreservoir
2. Spoel het filter af met handwarm water.
3. Laat het filter goed drogen.
4. Plaats de filterhouder terug in het reservoir.
5. Plaats het reservoir terug op het motorhuis.



- Gebruik geen afwasmachine voor het reinigen van het filter.
- Gebruik geen apparaten zoals een haarföhn voor het drogen van het filter.

teCHnisChe gegeVens

Type:	AVC225W
Adapter:	Input 100-240Vac ~ 50/60Hz Output 6Vdc 200mA
Accu:	3,6V

gArAntieBepAlingen

De importeur geeft onder de volgende voorwaarden 60 maanden na aankoopdatum garantie op deze apparatuur tegen defecten die zijn ontstaan door fabricage- en/of materiaalfouten.

1. In de genoemde garantieperiode zullen geen kosten worden berekend voor arbeidsloon en materiaal.

- De onder garantie uitgevoerde reparatie verlengt de garantietermijn niet.
2. Defecte onderdelen of bij replace (omruiling) de defecte apparaten zelf, worden automatisch eigendom van de importeur.
 3. Elke aanspraak op garantie dient vergezeld te gaan van het aankoopbewijs van de firma.
 4. Aanspraken op garantie moeten worden gedaan bij de dealer waar het apparaat is gekocht of bij de importeur.
 5. De garantie is uitsluitend geldig voor de eerste koper en niet overdraagbaar.
 6. De garantie is niet geldig voor schade die is ontstaan door:
 - a. ongevallen, verkeerd gebruik, slijtage en/of verwaarlozing;
 - b. foutieve installatie en/of gebruik op een manier die in strijd is met de geldende wettelijke, technische of veiligheidsnormen;
 - c. aansluiting op een andere netspanning dan die op het typeplaatje staat vermeld;
 - d. een ongeautoriseerde wijziging;
 - e. een reparatie die is uitgevoerd door derden;
 - f. een onzorgvuldige transportwijze zonder geschikte verpakking respectievelijk bescherming.
 7. Op deze garantiebepalingen zal geen aanspraak gemaakt kunnen worden bij:
 - a. verliezen die zich tijdens het transport voordoen;
 - b. het verwijderen of wijzigen van het serienummer van het apparaat.
 8. Uitgezonderd van garantie zijn snoeren, lampen en glazen onderdelen.
 9. De garantie geeft geen enkel recht op vergoeding van eventuele schade, buiten de vervanging respectievelijk reparatie van de defecte onderdelen. De importeur kan nooit aansprakelijk gesteld worden voor eventuele vervolgschade of enigerlei andere consequenties die door of in relatie met de door hem geleverde apparatuur zijn ontstaan.
 10. Om aanspraak te maken op garantie kunt u zich wenden tot uw winkelier. Bestron biedt ook de mogelijkheid om het apparaat rechtstreeks ter reparatie aan te bieden aan de Bestron Service Dienst. Stuur echter nooit zomaar iets op. Het pakket kan dan namelijk geweigerd worden en eventuele kosten zijn voor uw rekening. Neem contact op met de Service Dienst en zij zullen u vertellen hoe u het apparaat moet inpakken en verzenden.
 11. Het apparaat is niet voor professioneel gebruik geschikt.

serViCe

Mocht zich onverhoopt een storing voordoen, dan kunt u zich in verbinding stellen met de BESTRON servicedienst: www.bestron.com/service

Ce-ConforMiteitsVerklAring

De adapter van dit product voldoet aan de bepalingen in de volgende Europese richtlijnen op het gebied van veiligheid:

- | | |
|--------------------------|------------|
| • EMC-richtlijn | 2014/30/EU |
| • Laagspanningsrichtlijn | 2014/35/EU |
| • RoHS – Richtlijn | 2011/65/EU |

r. neyman

Quality control

siCHerHeitsBestiMMungen - Allgemein

- Lesen Sie sich diese Bedienungsanleitung aufmerksam durch und bewahren Sie sie sorgfältig auf.
- Verwenden Sie das Gerät nur wie in dieser Bedienungsanleitung beschrieben.
- Dieses Gerät kann von Kinder ab 8 Jahren verwendet werden, und Personen mit Behinderungen körperlichen, sensorischen oder geistigen Fähigkeiten oder einem Mangel an Erfahrung und Wissen, es sei denn, sie wurden von einer für ihre Sicherheit verantwortlichen Person im Gebrauch des Gerätes unterrichtet oder bei dessen Gebrauch beaufsichtigt und die Gefahren beteiligt verstehen. Kinder dürfen nicht mit dem Gerät spielen. Reinigung und Benutzer-Wartung dürfen nicht durch Kinder ohne Beaufsichtigung durchgeführt werden.
- Kinder müssen beaufsichtigt werden, damit sie nicht mit dem Gerät spielen.
- Lassen Sie Reparaturen von einem qualifizierten Mechaniker ausführen. Versuchen Sie nie, das Gerät selbst zu reparieren.

siCHerHeitsBestiMMungen - elektrizität und Wärme

- Bevor Sie den Adapter verwenden, prüfen Sie, ob die Netzspannung mit der auf dem Typenschild des Adapters angegebenen Stromstärke übereinstimmt.
- Ziehen Sie immer den Adapter aus der Steckdose, wenn Sie mit dem Aufladen fertig sind.
- Ziehen Sie beim Entfernen des Adapters aus der Steckdose am Adapter und nicht am Kabel.
- Überprüfen Sie regelmäßig, ob das Adapterkabel noch intakt ist. Benutzen Sie den Adapter nicht, wenn das Kabel beschädigt ist. Lassen Sie ein beschädigtes Kabel von einem qualifizierten Wartungsdienst ersetzen.
- Sorgen Sie dafür, dass die Luftöffnungen des Geräts frei sind.
- Sorgen Sie dafür, dass das Gerät, die Ladestation und der Adapter nicht mit Hitzequellen wie heißen Kochplatten oder offenem Feuer in Berührung kommen.
- Sorgen Sie dafür, dass das Gerät, die Ladestation und der Adapter nicht mit Wasser in Berührung kommen.

siCHerHeitsBestiMMungen - Benutzung

- Benutzen Sie das Gerät nie in feuchten Räumen.
- Sorgen Sie dafür, dass Ihre Hände trocken sind, wenn Sie das Gerät oder den Adapter berühren.
- Benutzen Sie das Gerät nicht zum Aufsaugen der folgenden Gegenstände:
 - Glühende oder brennende Gegenstände
 - Glassplitter oder andere scharfe Gegenstände
 - Reste von Gips, Zement, Steinen, Ruß und dergleichen
 - Brennbare oder aggressive Flüssigkeiten.Diese Gegenstände können das Gerät und das Filtersystem schwer beschädigen und dazu führen, dass das Gerät bei der Benutzung nicht mehr sicher ist.
- Stecken Sie keinesfalls Gegenstände in die Ausblasöffnungen.
- Sorgen Sie dafür, dass die Ausblasöffnungen und der Filter nicht verstopft sind. Verstopfungen führen zu einer Überhitzung des Geräts. Schalten Sie das Gerät bei Überhitzung aus! Wenn Sie die Störung beseitigt haben, dann warten Sie bitte, bis das Gerät komplett abgekühlt ist. Danach können Sie es wieder benutzen.
- Schalten Sie das Gerät aus, wenn bei der Benutzung Störungen auftreten, Sie das Gerät leeren, reinigen oder verstauen wollen.
- Tauchen Sie das Gerät, die Ladestation und den Adapter nie unter Wasser oder in andere Flüssigkeiten.
- Nehmen Sie die Ladestation nicht auf, wenn sie ins Wasser gefallen ist. Ziehen Sie sofort den Adapter aus der Steckdose. Benutzen Sie den Adapter nicht mehr.
- Lassen Sie einen gereinigten Filter gut trocknen, bevor Sie diesen wieder in das Gerät einsetzen.

uMWelt



- Werfen Sie Verpackungsmaterial wie Kunststoff und Kartons in die dafür vorgesehenen Container.
- Geben Sie dieses Produkt am Ende der Nutzungsdauer nicht als normalen Haushaltsabfall ab, sondern bei einem Sammelpunkt für die Wiederverwendung elektrischer und elektronischer Geräte. Achten Sie auf das Symbol auf dem Produkt, der Gebrauchsanweisung oder der Verpackung.
- Die Materialien können wie angegeben wiederverwendet werden. Durch Ihre Hilfe bei der Wiederverwendung, der Verarbeitung der Materialien oder anderen Formen der Benutzung alter Geräte liefern Sie einen wichtigen Beitrag zum Schutz unserer Umwelt.
- Erkundigen Sie sich bei den Stadtverwaltungen nach dem richtigen Sammelpunkt in Ihrer Nähe.

funktion - Allgemein

Das Gerät ist nur für den Hausgebrauch professionelle Verwendung.



Abbildung 1 Übersicht

- | | |
|---|--|
| <ol style="list-style-type: none"> 1. Ladestation 2. Netzspannungsadapter 3. Anschlussstecker 4. Motorgehäuse 5. Anschlusskontakt des Tischesaugers 6. Griff 7. Ein/Aus-Schalter 8. Ladekontrollleuchte | <ol style="list-style-type: none"> 9. Entriegelungstaste des Staub-/Flüssigkeitsbehälters 10. Herausnehmbarer Filter 11. Staub-/Flüssigkeitsbehälter 12. Schmale Düse für Fugen und Ecken 13. Düse mit Bürste 14. Düse mit Gummidüse |
|---|--|

funktion - Vor der erste Verwendung

Nehmen Sie das Gerät und alle Zubehörteile aus der Verpackung.

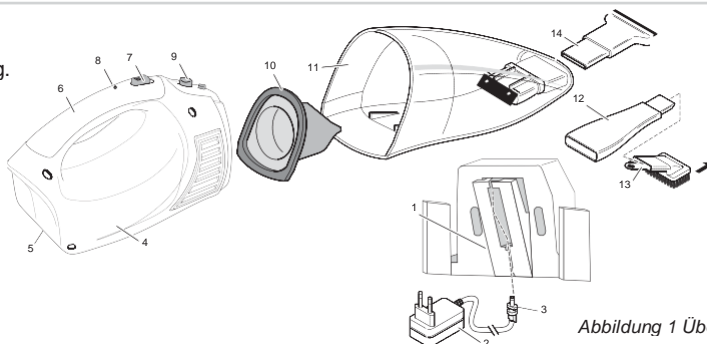
funktion - Anslusstecker in der ladestation anbringen

1. Stecken Sie den Anschlussstecker (3) des Adapters (2) durch die Öffnung an der Unterseite der Ladestation (1). Drehen Sie den Anschlussstecker danach eine Vierteldrehung im Uhrzeigersinn.

funktion - ladestation an der Wand befestigen (optional)

Sie können die Ladestation auf eine Arbeitsplatte stellen, aber auch an der Wand befestigen. So können Sie den Tischesauger ordentlich an einem festen Platz aufbewahren.

Abbildung 2 Ladestation an der Wand befestigen

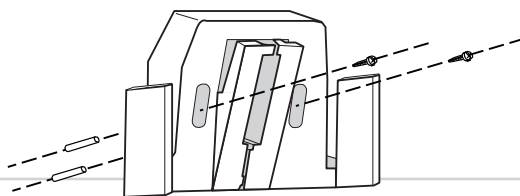

funktion - Akkus aufladen

1. Stellen Sie den Tischesauger auf die Ladestation.

- ⚠ Wenn der Tischesauger nicht richtig auf die Ladestation gestellt wurde, kann er herunterfallen, oder funktioniert das Ladesystem nicht oder nicht gut
2. Stecken Sie den Adapter in die Steckdose. Die Ladekontrollleuchte (8) beginnt zu leuchten.
3. Laden Sie den Tischesauger mindestens 16 Stunden auf. Der Adapter kann dabei etwas warm werden. Das ist normal und deutet auf keinen Schaden hin.
4. Ziehen Sie den Adapters aus der Steckdose.
5. Jetzt ist das Gerät einsatzbereit.

funktion - trocken staubsaugen

- ⚠ Verwenden Sie den Tischesauger nur, wenn der Filter (10) richtig angebracht ist (siehe 'Filter reinigen'). Ein beschädigter oder falsch eingesetzter Filter kann Beschädigungen am Gerät verursachen.

1. Sorgen Sie dafür, dass die Akku des Tischsaugers aufgeladen ist (siehe Akku aufladen).
2. Bringen Sie eventuell ein Zubehörteil am Gerät an (siehe Zubehörteil anbringen).
3. Schalten Sie das Gerät an, indem Sie den Ein/Aus-Schalter (7) nach vorn drücken.
4. Schalten Sie das Gerät nach Gebrauch aus, indem Sie den Ein/Aus-Schalter nach hinten drücken.
5. Stellen Sie das Gerät nach der Benutzung wieder auf die Ladestation zurück.

funktion - naß staubsaugen



- Verwenden Sie den Tischsauger nur, wenn der Filter richtig angebracht sind (siehe 'Filter reinigen'). Ein beschädigter oder falsch eingesetzter Filter kann Beschädigungen am Gerät verursachen.
- Verwenden Sie das Gerät nicht, um gleichzeitig oder nacheinander Staub und Flüssigkeiten aufzusaugen.
- Die Menge der aufgesaugten Flüssigkeit darf die Anzeige „MAX“ auf dem Staub-/ Flüssigkeitsbehälter nicht überschreiten.
- Um zu vermeiden, dass Flüssigkeit in das Gerät gelangt, sollten Sie den Tischsauger nicht aufrecht und/oder verkehrt herum halten. Entfernen Sie erst die Flüssigkeit aus dem Staub-/ Flüssigkeitsbehälter bevor Sie das Gerät wieder auf die Ladestation stellen.

1. Sorgen Sie dafür, dass die Akku des Tischsaugers aufgeladen ist (siehe Akkus aufladen).
2. Bringen Sie die Gummidüse am Gerät an (siehe Zubehörteil anbringen).
3. Schalten Sie das Gerät an, indem Sie den Ein/Aus-Schalter nach vorn drücken.
4. Schalten Sie das Gerät nach Gebrauch aus, indem Sie den Ein/Aus-Schalter nach hinten drücken.
5. Entfernen Sie die Flüssigkeit aus dem Staub-/Flüssigkeitsbehälter.
6. Stellen Sie das Gerät nach der Benutzung wieder auf die Ladestation zurück.

funktion - Zubehörteil anbringen

Der Tischsauger wird mit den folgenden Zubehörteilen geliefert:

- einer schmalen Düse (12) zum Reinigen von Heizkörpern, Fenstergardinen, Fugen, kleinen Löchern u. dgl.;
- einer Düse mit Bürste (13) für die Reinigung empfindlicher oder ungleichmäßiger Flächen;
- einer Gummidüse (14) für das Aufsaugen von Flüssigkeiten.

funktion - Anbringen der schmalen düse und der düse mit Bürste

1. Halten Sie den Tischsauger am Griff fest. Sorgen Sie dafür, dass Sie das Gerät nicht versehentlich einschalten können.
2. Schieben Sie die schmale Saugdüse in das Ansatzrohr des Staub-/Flüssigkeitsbehälters.
3. Schieben Sie eventuell die Düse mit Bürste auf die schmale Saugdüse.



Abbildung 3

funktion - Anbringen der gummidüse

1. Halten Sie den Tischsauger am Griff fest. Sorgen Sie dafür, dass Sie das Gerät nicht versehentlich einschalten können.
2. Schieben Sie die Gummidüse in das Ansatzrohr des Staub-/Flüssigkeitsbehälters.

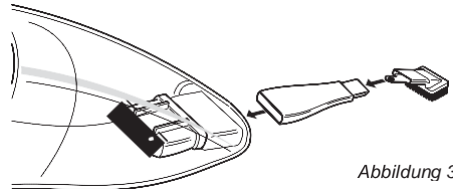

Abbildung 4

funktion - ABIAge der ZuBehÖrteile

Zur Ablage der Zubehörteile, können Sie diese auf die entsprechenden Halter der Aufladestation stecken.

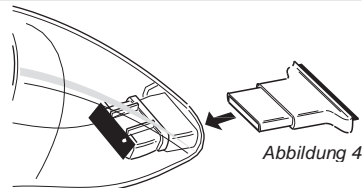

Abbildung 5

reinigung und WARTung - reinigen der Außenseite

Reinigen Sie die Außenseite aller Zubehörteile mit einem feuchten Tuch und einem Reinigungsmittel für Kunststoff. Achten Sie darauf, dass keine Feuchtigkeit ins Innere des Tischesaugers gelangt.

- ⚠ • Tauchen Sie das Gerät, die Ladestation und den Adapter nie unter Wasser.
- ⚠ • Verwenden Sie zur Reinigung keine aggressiven Reinigungs- oder Scheuermittel oder scharfen Gegenstände (wie Messer oder harte Bürsten).

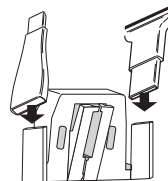
reinigung und WARTung - staub aus dem Behälter entfernen

Entfernen Sie regelmäßig den Staub aus dem Behälter.

1. Drücken Sie auf die an der Obenseite des Geräts befindliche Entriegelungstaste und nehmen Sie den Behälter vom Motorgehäuse herunter.
2. Nehmen Sie die Filter aus dem Behälter heraus.
3. Reinigen Sie falls erforderlich den Filter (zie 'Filter reinigen').
4. Entsorgen Sie den im Behälter befindlichen Staub in einen Abfalleimer.
5. Setzen Sie die Filterhalterung wieder in den Behälter ein.
6. Bringen Sie den Behälter wieder auf dem Motorgehäuse an.

reinigung und WARTung - flüssigkeit aus dem Behälter entfernen

Bevor Sie den Tischesauger wieder auf die Ladestation stellen, müssen Sie immer erst die Flüssigkeit aus dem Behälter entfernen.

1. Drücken Sie auf die an der Obenseite des Geräts befindliche Entriegelungstaste und nehmen Sie den Behälter vom Motorgehäuse herunter.

⚠ Um zu vermeiden, dass Flüssigkeit aus dem Behälter tropft, sollten Sie den Tischesauger nicht aufrecht und/oder verkehrt herum halten.

2. Nehmen Sie die Filterhalterung aus dem Behälter heraus.
3. Reinigen Sie falls erforderlich den Filter (zie 'Filter reinigen').
4. Gießen Sie die im Behälter befindliche Flüssigkeit in ein Waschbecken.
5. Reinigen Sie die Innenseite des Behälters und die Filterhalterung mit Wasser und Kunststoffreinigungsmittel. Trocknen Sie anschließend beides gut ab.
6. Setzen Sie die Filterhalterung wieder in den Behälter ein.
7. Bringen Sie den Behälter wieder auf dem Motorgehäuse an.

reinigung und WARTung - filter reinigen

Wenn der Filter sehr verschmutzt ist, müssen Sie ihn reinigen. Falls Sie das nicht tun, verringert sich die Saugkraft und letztendlich kann dadurch der Motor beschädigt werden.

1. Nehmen Sie den Filter aus dem Staub-/Flüssigkeitsbehälter heraus.
2. Spülen Sie den Filter mit lauwarmem Wasser ab.
3. Lassen Sie den Filter gut trocknen.
5. Setzen Sie die Filterhalterung wieder in den Behälter ein.
6. Bringen Sie den Behälter wieder auf dem Motorgehäuse an.

- ⚠ • Verwenden Sie zur Reinigung des Filters keinen Geschirrspüler.
- ⚠ • Verwenden Sie zum Trocknen des Filters keine Geräte wie beispielsweise einen Föhn.

teCHnisChe dAten

Type:	AVC225W
Adapter:	Input 100-240Vac ~ 50/60Hz Output 6,0 Vdc 200mA
Batterie:	3,6V

gArAntieBestiMMungen

Der Importeur gewährt für dieses Gerät unter den folgenden Bedingungen 60 Monate Garantie ab Kaufdatum auf Schäden, die aufgrund von Herstellungs- und/ oder Materialfehlern entstanden sind.

1. Innerhalb der genannten Garantiefrist werden keine Kosten für Arbeitslohn und Material berechnet. Die Garantiefrist wird durch die unter Garantie ausgeführte Reparatur nicht verlängert.

2. Schadhafte Teile oder, im Falle eines Umtauschs, die schadhafte Geräte selbst werden automatisch Eigentum des Importeurs.
3. Bei jedem Garantieanspruch muss ein Kaufbeleg der Firma vorgelegt werden.
4. Garantieansprüche müssen entweder beim Händler, bei dem das Gerät gekauft wurde, geltend gemacht werden oder beim Importeur.
5. Die Garantie gilt nur für den ersten Käufer und ist nicht übertragbar.
6. Die Garantie gilt nicht für Schäden, die entstanden sind durch:
 - a. Unfälle, verkehrte Benutzung, Abnutzung und/oder Verwahrlosung
 - b. falsche Montage und/oder Benutzung, die gegen die einschlägigen gesetzlichen und technischen Normen oder gegen Sicherheitsnormen verstößt
 - c. Anschluss an eine andere Netzspannung als die auf dem Typenschild angegebene
 - d. eine ungenehmigte Veränderung
 - e. eine Reparatur, die durch Dritte ausgeführt wurde
 - f. nachlässigen Transport ohne geeignete Verpackung bzw. ohne geeigneten Schutz
7. Auf diese Garantiebestimmungen kann kein Anspruch erhoben werden im Falle von:
 - a. Verlusten, die während des Transports auftreten
 - b. Entfernung oder Änderung der Geräteseriennummer
8. Ausgenommen von der Garantie sind Kabel, Lampen und Glasteile.
9. Außer einem Ersatz bzw. einer Reparatur der schadhafte Teile räumt die Garantie kein Recht auf Erstattung eines eventuellen Schadens ein. Der Importeur kann in keinem Fall für eventuelle Folgeschäden oder irgendwelche anderen Folgen haftbar gemacht werden, die durch das von ihm gelieferte oder in Verbindung mit dem von ihm gelieferten Gerät entstanden sind.
10. Um Garantieleistungen in Anspruch zu nehmen, wenden Sie sich direkt an Ihren Händler. Bestron bietet auch die Möglichkeit direkt mit dem Werkskundendienst abzuwickeln. Voraussetzung hierfür ist, dass Sie sich zunächst telefonisch, per Fax oder Mail an den Werkskundendienst wenden. Bitte schicken Sie keine Geräte unaufgefordert. Insbesondere dürfen Pakete niemals unfrei eingesendet werden. Sprechen Sie daher zuerst mit uns. Wir sagen Ihnen wie Sie Ihr Gerät an uns einsenden sollen.
11. Das Gerät eignet sich nicht für die professionelle Verwendung.

kundendienst

Sollte unerwartet eine Störung auftreten dann können Sie sich mit dem BESTRON-Kundendienst in Verbindung setzen: **www.bestron.com/service**

Ce-konformitätserklärung

Der Netzspannungsadapter dieses Produkt entspricht auf dem Gebiet der Sicherheit den Bestimmungen der folgenden europäischen Richtlinien:

- | | |
|--------------------------|------------|
| • EMC-richtlijn | 2014/30/EU |
| • Laagspanningsrichtlijn | 2014/35/EU |
| • RoHS – Richtlijn | 2011/65/EU |

r. neyman

Qualitätskontrolle

Consignes de séCuriTé - généralités

- Lisez soigneusement le mode d'emploi et conservez-le précieusement.
- Utilisez cet appareil uniquement suivant les instructions décrites dans le mode d'emploi.
- Cet appareil peut être utilisé par les enfants à partir de 8ans et les personnes ayant réduit les capacités physiques, sensorielles ou mentales ou manque d'expérience et de connaissances si elles ont été aidées ou instruites concernant l'utilisation de l'appareil en toute sécurité et comprennent les risques qu'il peut entraîner. En présence d'enfants, il est important de s'assurer qu'ils ne jouent pas avec l'appareil. Nettoyage et entretien ne doivent pas être effectués par les enfants, sauf s'ils sont supervisés.
- Cet appareil n'est pas un jouet. En présence d'enfants, il est important de s'assurer qu'ils ne jouent pas avec l'appareil.
- Faites effectuer les réparations par un technicien qualifié. Ne tentez jamais de réparer vous-même l'appareil.

Consignes de séCuriTé - électricité et chaleur

- Avant d'utiliser l'adaptateur, assurez-vous que la tension du réseau correspond à la tension du réseau indiquée sur la plaquette type de l'adaptateur.
- Retirez toujours l'adaptateur de la prise lorsque vous avez fini la recharge.
- Lorsque vous débranchez l'adaptateur, saisissez l'adaptateur lui-même; ne tirez pas sur le cordon.
- Vérifiez régulièrement que le cordon de l'adaptateur est intact. N'utilisez pas l'adaptateur si vous constatez que le cordon est endommagé. Faites remplacer le cordon endommagé par un technicien qualifié.
- Les prises d'air de l'appareil doivent toujours être dégagées.
- Assurez-vous que ni l'appareil, ni le socle de recharge, ni l'adaptateur, ni le cordon n'entre en contact avec une source de chaleur telle qu'une plaque électrique chaude ou une flamme.
- Assurez-vous que ni l'appareil, ni le socle de recharge, ni l'adaptateur n'entre en contact avec de l'eau.



Consignes de séCuriTé - pendant l'utilisation

- N'utilisez jamais l'appareil dans une pièce humide.
- Assurez-vous que vos mains sont sèches avant de toucher l'appareil ou l'adaptateur.
- N'utilisez pas l'appareil pour l'aspiration de :
 - substances ou objets incandescents ou enflammés
 - bris de verre ou autres objets acérés
 - débris de plâtres, ciment, pierre, suie etc.
 - liquides inflammables ou corrosifs
 Ces substances ou objets peuvent endommager gravement l'appareil et les filtres, et compromettre la sécurité d'utilisation.
- N'introduisez jamais d'objets dans les sorties d'air.
- Ne laissez jamais obstruer la sortie d'air ni le filtre. Les obstructions peuvent entraîner la surchauffe de l'appareil. En cas de surchauffe, éteignez l'appareil! Une fois que vous avez remédié au problème, attendez que l'appareil soit tout à fait refroidi. Ensuite, vous pouvez l'utiliser de nouveau.
- Éteignez l'appareil en cas de problème durant l'utilisation, pour le vider, le nettoyer, et dès que vous avez fini de l'utiliser.

données teCHniQues

Type:	AVC225W
Adaptateur:	Input 100-240Vac ~ 50/60Hz Output 6,0 Vdc 200mA
Batterie:	3,6V

enVironneMent

-  Jetez le matériel d'emballage, tel que le plastique et les boîtes, dans les conteneurs prévus à cet effet.
-  Lorsque l'appareil est usé, ne le mettez pas aux ordures ménagères, mais portez-le dans un centre de collecte agréé pour les appareils électriques et électroniques. Attention au symbole figurant sur le produit, le mode d'emploi ou l'emballage.
- Les matériaux peuvent être recyclés selon les indications. Votre collaboration au recyclage des appareils et/ou au retraitement des matériaux, sous quelle forme que ce soit, est une contribution précieuse à la sauvegarde de notre environnement.
- Les autorités de votre commune vous renseigneront sur le centre de collecte le plus proche.

fonCtionneMent - généralités

L'appareil est destiné uniquement à l'utilisation domestique, et non à l'usage professionnel.

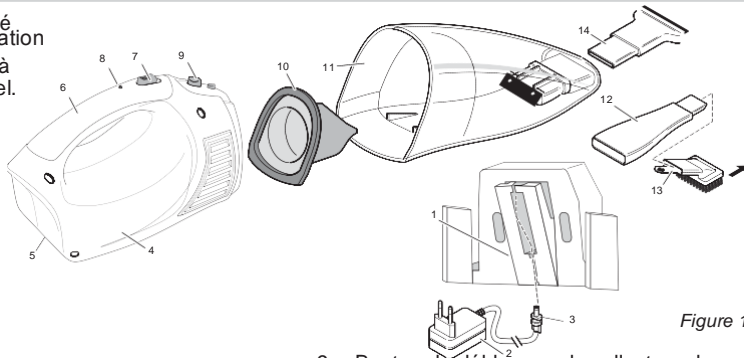

Figure 1 Aperçu

- | | |
|---|--|
| <ol style="list-style-type: none"> 1. Socle de recharge 2. Adaptateur de tension réseau 3. Connecteur 4. Bloc moteur 5. Connecteur de l'aspirateur de table 6. Poignée 7. Interrupteur marche/arrêt 8. Témoin de charge | <ol style="list-style-type: none"> 9. Bouton de déblocage du collecteur de poussière/liquide 10. Filtre amovible 11. Collecteur de poussière/liquide 12. Embout étroit pour fentes et angles 13. Embout avec brosse 14. Embout à brosse dure |
|---|--|

fonCtionneMent - Avant première utilisation

Sortez l'appareil de son emballage, avec toutes les pièces.

fonCtionneMent - placement du connecteur sur le socle de recharge

1. Introduire le connecteur (3) de charge (2) à travers l'ouverture dans la base du chargeur (1). tourner le connecteur d'un quart de tour dans le sens des aiguilles d'une montre.

fonCtionneMent - fixez le socle de recharge au mur (option)

Vous pouvez placer le socle de recharge debout sur un plan de travail, quand l'aspirateur à main n'est pas bien placé sur le socle de recharge, il ne fonctionnera pas bien ou pas du tout.

Figure 2 Fixation due socle de recharge au mur

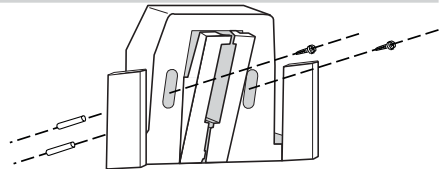

fonCtionneMent - Chargement des batteries

1. Placez l'aspirateur de table sur le socle de recharge.

- ⚠ Si l'aspirateur de table n'est pas placé comme il faut sur le socle de recharge, il peut tomber.
- 2. Branchez l'adaptateur sur la prise. Le témoin (8) de charge l'aspirateur s'allume.
- 3. Laissez l'aspirateur se recharger pendant au moins 16 heures. L'appareil peut s'échauffer légèrement. Ceci est normal et ne signifie pas de problème.
- 4. Débranchez de l'adaptateur.
- 5. L'appareil est maintenant prêt à l'usage.

fonCtionneMent - Aspiration à sec

⚠ Utilisez l'aspirateur uniquement si le filtre (10) est monté correctement, ainsi que son support (voir 'Nettoyage du filtre'). Un filtre endommagé ou mal monté peut endommager l'appareil.

1. Vérifiez que les batterie de l'aspirateur sont chargées (voir 'Chargement des batterie').
2. Montez l'accessoire voulu sur l'appareil (voir 'Montage d'un accessoire').

3. Mettez l'appareil en marche; pour ce faire, vous poussez l'interrupteur marche/ arrêt (7).
4. Quand vous avez fini, arrêtez l'appareil; pour ce faire, repoussez l'interrupteur.
5. Après l'utilisation, remplacez l'appareil sur le socle de recharge.

fonctionnement - Aspiration des liquides

- ⚠ • Utilisez l'aspirateur uniquement si le filtre est monté correctement, ainsi que son support (voir 'Nettoyage du filtre'). Un filtre endommagé ou mal monté peut endommager l'appareil.
- N'utilisez pas l'appareil pour aspirer poussière et liquide simultanément, ou directement l'un après l'autre.
- Le niveau du liquide aspiré ne doit jamais dépasser le niveau 'MAX.' marqué sur le collecteur de poussière/liquide.
- Ne tenez pas l'aspirateur de table à la verticale, ni à l'envers, pour éviter la pénétration de liquide dans l'appareil. Videz le collecteur de poussière/liquide avant de replacer l'appareil sur le socle de recharge.

1. Vérifiez que les batteries de l'aspirateur sont chargées (voir 'Chargement des batteries').
2. Montez l'embout à brosse dure sur l'appareil (voir 'Montage d'un accessoire').
3. Mettez l'appareil en marche; pour ce faire, vous poussez l'interrupteur marche/ arrêt (7).
4. Quand vous avez fini, arrêtez l'appareil; pour ce faire, repoussez l'interrupteur.
5. Videz le collecteur de poussière/liquide
6. Après l'utilisation, remplacez l'appareil sur le socle de recharge.

fonctionnement - Montage d'un accessoire

L'aspirateur de table est livré avec les accessoires suivants :

- un embout étroit destiné aux radiateurs (12), cadres de fenêtre, fentes, trous etc. ;
- un embout à brosse (13), destiné aux surfaces délicates ou bosselées.
- un embout à brosse dure pour l'aspiration de liquides (14)

fonctionnement - Montage de l'embout étroit et de l'embout à brosse

1. Tenez l'aspirateur de table par la poignée. Faites attention à ne pas mettre l'appareil en marche accidentellement.
2. Enfitez l'embout étroit sur l'embout d'aspiration du collecteur de poussière/liquide de l'aspirateur de table.
3. Si vous voulez utiliser l'embout à brosse, enfitez-le par-dessus l'embout étroit.

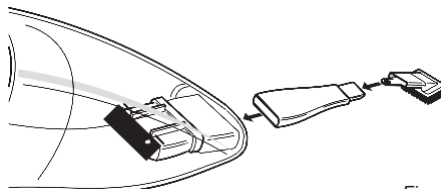

Figure 3

fonctionnement - Montage de l'embout étroit à brosse

1. Tenez l'aspirateur de table par la poignée. Faites attention à ne pas mettre l'appareil en marche accidentellement.
2. Enfitez l'embout à brosse dure sur l'embout d'aspiration du collecteur de poussière/liquide de l'aspirateur de table.

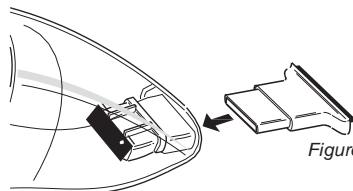

Figure 4

fonctionnement - rangement d'accessoires

Vous pouvez ranger les accessoires en les mettant sur le porteur du socle de recharge

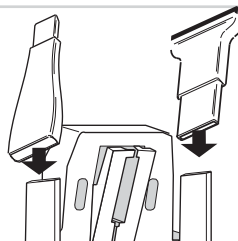

Figure 5

nettoyAge et entretien - nettoyage extérieur

Nettoyez l'extérieur de l'appareil avec un chiffon humide et un produit convenant aux matières plastiques. Ne laissez pas l'humidité pénétrer à l'intérieur de l'aspirateur.



- N'immergez jamais l'appareil, le socle de recharge ni l'adaptateur dans l'eau.
- N'utilisez pas de détergents agressifs ou décapants ni d'objets tranchants (tels que couteaux ou brosses dures) pour le nettoyage.

nettoyAge et entretien - Vidange du collecteur - poussière

Videz régulièrement la poussière du collecteur.

1. Appuyez sur le bouton de déblocage sur le dessus de l'appareil et détachez le collecteur du bloc moteur.
2. Détachez le support du filtre du collecteur.
3. Nettoyez le filtre, si nécessaire (voir 'Nettoyage du filtre').
4. Videz le collecteur dans une poubelle.
5. Remettez à sa place le support du filtre dans le collecteur.
6. Remontez le collecteur sur l'appareil.

nettoyAge et entretien - Vidange de collecteur - liquides

Videz toujours le liquide du collecteur de poussière/liquide avant de replacer l'appareil sur le socle de recharge.

1. Appuyez sur le bouton de déblocage sur le dessus de l'appareil et détachez le collecteur du bloc moteur.



Ne tenez pas le collecteur à la verticale, ni à l'envers, pour éviter que le liquide ne s'écoule.

2. Détachez le support du filtre du collecteur.
3. Nettoyez le filtre, si nécessaire (voir 'Nettoyage du filtre').
4. Videz dans l'évier le liquide du collecteur.
5. Nettoyez l'intérieur du collecteur et le support du filtre avec de l'eau et un détergent convenant aux matières plastiques, et séchez-les à fond.
6. Remettez à sa place le support du filtre dans le collecteur.
7. Remontez le collecteur sur l'appareil.

nettoyAge et entretien - nettoyage du filtre

Lorsque le filtre est encrassé, vous devez le nettoyer. Sinon, la puissance d'aspiration diminuera, et à la longue, le moteur peut subir des dommages.

1. Sortez le filtre du collecteur de poussière/liquide
2. Rincez le filtre à l'eau tiède.
3. Laissez le filtre sécher à fond.
5. Remettez à sa place le support du filtre dans le collecteur.
6. Remontez le collecteur sur l'appareil.



- Ne mettez jamais le filtre au lave-vaisselle.
- Ne séchez jamais le filtre à l'aide d'appareils tels qu'un sèche-cheveux.

Conditions de gArantie

À compter de la date d'achat de cet appareil, l'importateur donne, aux conditions suivantes, 60 mois de garantie couvrant tous les défauts consécutifs à des défauts de pièce et main d'œuvre.

1. Pendant la période de garantie aucun frais ne sera facturé pour les pièces et la main d'œuvre. Les réparations effectuées sous garantie ne prolongent pas le délai de garantie.
2. En cas d'échange, les pièces défectueuses ou les appareils défectueux deviennent automatiquement la propriété de l'importateur.
3. Toute demande de garantie doit être assortie de la preuve d'achat de l'entreprise.
4. Toute demande de garantie doit être faite auprès du revendeur où l'appareil a été acheté ou auprès de l'importateur.

5. La garantie est uniquement valable pour le premier acheteur et ne peut être transférée.
6. La garantie ne couvre pas les dommages causés par:
 - a. les accidents, l'utilisation impropre, l'usure et / ou la négligence ;
 - b. l'installation incorrecte et/ou une utilisation contraire aux normes de sécurité, aux normes techniques ou aux dispositions légales en vigueur ;
 - c. le branchement sur un réseau d'une tension autre que celle figurant sur la plaquette type ;
 - d. toute modification non autorisée ;
 - e. toute réparation effectuée par des tiers ;
 - f. le transport sans précautions suffisantes, telles que la protection et l'emballage appropriés.
7. Les présentes conditions de garantie ne peuvent pas être invoquées dans les cas suivants:
 - a. pertes survenues pendant le transport;
 - b. effacement ou modification du numéro de série de l'appareil.
8. Les cordons, ampoules et pièces en verre ne sont pas couverts par la garantie.
9. La garantie ne donne aucun droit d'indemnisation pour des dommages éventuels, autres que le remplacement ou la réparation de pièces défectueuses. L'importateur ne peut être tenu responsable d'aucun dommage indirect, ni d'aucune conséquence quelle qu'elle soit, causé par ou ayant un quelconque rapport avec l'appareil qu'il a fourni.
10. Pour pouvoir faire appel à la garantie, vous pouvez vous adresser à votre revendeur. Bestron offre aussi la possibilité de faire réparer l'appareil directement par le service après-vente de Bestron. Toutefois, n'envoyez jamais rien sans avoir reçu d'instructions au préalable. Le colis pourrait en effet être refusé et les frais éventuels seraient à votre charge. Prenez contact avec le service après-vente qui vous expliquera comment vous devez emballer et expédier l'appareil.
11. L'appareil n'est pas destiné à l'usage professionnel.

MAIntenAnCe

Si, par malheur, une panne se produisait, veuillez contacter le service de maintenance de BESTRON:
www.bestron.com/service

déCIArAtion de ConforMité Ce

L'adaptateur de tension réseau répond aux dispositions des directives européennes suivantes en matière de sécurité.

- | | |
|----------------------------------|------------|
| • Directive EMC | 2014/30/EU |
| • Directive sur la basse tension | 2014/35/EU |
| • RoHS – Directive | 2011/65/EU |

r. neyman

Contrôle de la qualité

sAfeTy instruCtions - general

- Please read these instructions carefully, and retain them for future reference.
- Use this appliance solely in accordance with these instructions.
- This appliance can be used by children older than 8 years and persons with reduced physical, sensory or mental capabilities or lack of experience and knowledge, but only if they have been given supervision or instruction concerning use of the appliance in a safe way and understand the hazards involved. Children shall not play with the appliance. Cleaning and user maintenance shall not be made by children without supervision.
- Children should be supervised to ensure that they do not play with the appliance.
- Have any repairs carried out solely by a qualified electrician. Never try to repair the appliance yourself.

sAfeTy instruCtions - electricity and heat

- Verify that the mains voltage is the same as that indicated on the type plate on the adapter before using the adapter.
- Always remove the adapter from the wall socket when you have finished charging the appliance.
- Always remove the adapter's plug from the wall socket by pulling on the adapter, not the cord.
- Check the adapter's cord regularly to make sure it is not damaged. Do not use the adapter if the cord is damaged. A damaged cord must be replaced by a qualified electrician.
- Make sure the appliance's air vents are not covered or blocked.
- Make sure that the appliance, the charging holder and the adapter do not come in contact with sources of heat, such as a hot hob or naked flame.
- Make sure that the appliance, the charging holder and the adapter do not come in contact with water.

sAfeTy instruCtions - during use

- Never use the appliance in a humid room.
- Make sure that your hands are dry before touching the appliance or the adapter.
- Do not use the appliance to suck up the following objects:
 - glowing or burning objects
 - glass splinters or other sharp objects
 - residues of plaster, cement, stone, soot, and similar
 - flammable or corrosive liquids.These objects could cause serious damage to the appliance and the filter system, and make it unsafe to use.
- Never insert objects in the air-exhaust vents.
- Make sure that the exhaust openings are open, and that the filter is not blocked. Blockages will cause the appliance to overheat. Switch off the appliance if it overheats! Once you have remedied the problem, wait until the appliance has cooled down completely. It will then be ready for use again.
- Switch off the appliance in the event of a malfunction during use, and before emptying, cleaning, or storing the appliance.
- Never immerse the appliance, the charging holder or the adapter in water or other liquid.
- Do not pick up the charging holder if it falls into water. Remove the adapter from the wall socket immediately. Do not use the adapter any more.
- After washing the filter make sure it is thoroughly dry before returning it to the appliance.

teCHniCAI inforMAtion

Type:	AVC225W
Adapter:	Input 100-240Vac ~ 50/60Hz Output 6,0 Vdc 200mA
Battery:	3,6V

tHe enVironMent

-  Dispose of packaging material, such as plastic and boxes, in the appropriate waste containers.
- When this product reaches the end of its useful life do not dispose of it by putting it in a dustbin; hand it in at a collection point for the reuse of electrical and electronic equipment. Please refer to the symbols on the product, the user's instructions or the packaging.
- The materials can be re-used as indicated. Your help in the re-use, recycling or other means of making use of old electrical equipment will make an important contribution to the protection of the environment.
- Contact your municipality for the address of the appropriate collection point in your neighbourhood.

operAtion - general

The appliance is intended only for domestic use, not for professional use.

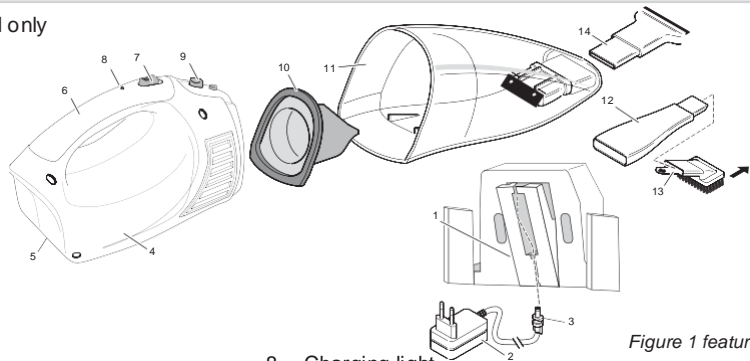

Figure 1 features

- | | |
|---|---|
| <ol style="list-style-type: none"> 1. Charging holder 2. Mains adapter 3. Connection plug 4. Motor housing 5. Connection contacts for handheld vacuum cleaner 6. Handle 7. On/Off switch | <ol style="list-style-type: none"> 8. Charging light 9. Dust/liquid-receptacle release button 10. Removable filter 11. Dust/liquid receptacle 12. Crevice tool, for crevices and corners 13. Nozzle with brush 14. Nozzle with Rubber attachment |
|---|---|

Before use for the first time

Remove the appliance and all accessories from the packaging

operAtion - fitting the connection plug to the charging holder

1. Insert the adapter's (2) charging plug (3) through the opening in the base of the charging holder (1). Turn the connection plug clockwise through 90 degrees.

operAtion - Mounting the charging holder to a wall (optional)

You can put the charging holder on a worktop; you can also mount it on a wall. This will enable you stow the hand-held vacuum cleaner neatly in a permanent storage place.

Figure 2 Mounting the charging holder to a wall

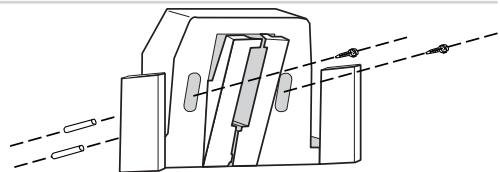

operAtion - Charging the batteries

1. Fit the hand-held vacuum cleaner to the charging holder.

- ⚠ The hand-held vacuum cleaner could fall off the charging holder or the charging system could fail if it is not positioned correctly.
- 2. Put the adapter into the wall socket. The charging light (8) of the vacuum cleaner will now illuminate.
- 3. Allow the hand-held vacuum cleaner to charge for at least 16 hours. The adapter may become slightly warm whilst it is charging. This is normal, and does not indicate that the appliance is defective.
- 4. Remove the adapter from the mains socket.
- 5. The appliance is now ready for use.

operAtion - dry vacuum cleaning

- ⚠ Use the hand-held vacuum cleaner only when the filter (10) is correctly fitted (see 'Cleaning the filter'). A damaged or incorrectly-fitted filter can cause damage to the appliance.

English

1. Make sure the hand-held vacuum cleaner's batteries are charged (see Charging the batteries).
2. If so required, fit an accessory to the appliance (see 'Fitting the accessories').
3. Switch on the appliance by sliding the On/Off switch (7) forwards.
4. Switch off the appliance after use by sliding the On/Off switch back.
5. After use, return the appliance to the charging holder.

operAtion - Wet vacuum cleaning

- ! • Use the hand-held vacuum cleaner only when the filter holder is correctly fitted (see 'Cleaning the filter'). A damaged or incorrectly-fitted filter can cause damage to the appliance.
- Do not use the appliance to suck up solids and liquids either at the same time or after each other.
 - The level of liquid in the dust-liquid receptacle may not rise above the 'MAX.' level.
 - Do not hold the hand-held vacuum cleaner vertically upright or downwards, to prevent liquid from entering the appliance. Empty any liquid in the dust/liquid receptacle before returning the appliance to the charging holder.

1. Make sure the hand-held vacuum cleaner's batteries are charged (see Charging the batteries).
2. Fit the rubber attachment to the appliance (see 'Fitting the accessories').
3. Switch on the appliance by sliding the On/Off switch (7) forwards.
4. Switch off the appliance after use by sliding the On/Off switch back.
5. Empty the liquid from the dust/liquid receptacle
6. After use, return the appliance to the charging holder.

operAtion - fitting the asseccories

The hand-held vacuum cleaner is supplied with the following accessories:

- a crevice tool (12), which you can use to clean radiators, window frames, crevices, small openings, and similar;
- a nozzle with brush (13), which you can use to clean delicate or irregular surfaces;
- a nozzle with Rubber attachment (14), which you can use to suck up liquids.

operAtion - fitting the fitting the crevice tool and nozzle with brush

1. Hold the hand-held vacuum cleaner by the handle. Make sure you cannot accidentally switch on the appliance.
2. Slide the small nozzle into the nozzle of the hand-held vacuum cleaner's dust/liquid receptacle.
3. If so required, slide the nozzle with the brush onto the crevice tool.

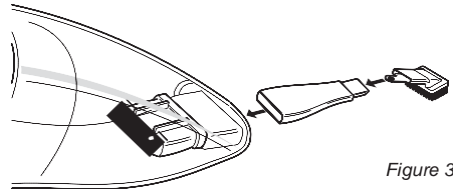

Figure 3

operAtion - fitting the fitting the nozzle with rubber attachment

1. Hold the hand-held vacuum cleaner by the handle. Make sure you cannot accidentally switch on the appliance.
2. Slide the nozzle with the Rubber attachment into the nozzle of the hand-held vacuum cleaner's dust/liquid receptacle.

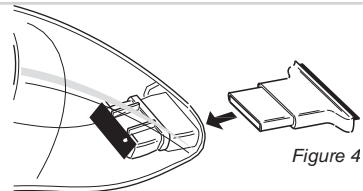

Figure 4

operAtion - storing the asseccories

You can store the asseccories by placing them on the holders of the charging station.

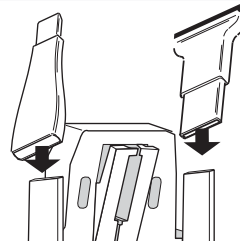

Figure 5

CleAnIng And MAIntenAnCe - Cleaning the exterior

Clean the outer surface of all parts with a damp cloth and a cleaner suitable for plastics. Make sure no moisture gets into the hand-held vacuum cleaner.

- ⚠ • Never immerse the appliance, charging stand or adapter in water.
- ⚠ • Never use corrosive or scouring cleaning agents or sharp objects (such as knives or hard brushes) to clean the appliance.

CleAnIng And MAIntenAnCe - removing the dust from the dust receptacle

Remove the dust from the receptacle at periodic intervals.

1. Press the release button on the upperside of the appliance, and remove the receptacle from the motor housing.
2. Remove the filter holder from the receptacle.
3. Clean the filter, if necessary (see 'Cleaning the filter').
4. Dispose of the dust from the receptacle in a dustbin.
5. Return the filter holder to the receptacle.
6. Fit the receptacle to the motor housing.

CleAnIng And MAIntenAnCe - removing liquid from the dust receptacle

You must always empty any liquid in the receptacle before returning the hand-held vacuum cleaner to the charging holder.

1. Press the release button on the upperside of the appliance, and remove the receptacle from the motor housing.

⚠ Do not hold the receptacle vertically upright, to prevent liquid from leaking from the receptacle.

2. Remove the filter holder from the receptacle.
3. Clean the filter, if necessary (see 'Cleaning the filter').
4. Empty the liquid in the receptacle in a washbasin.
5. Clean the interior of the receptacle and the filter holder with water and a cleaner suitable for plastic, and dry thoroughly.
6. Return the filter holder to the receptacle.
7. Fit the receptacle to the motor housing.

CleAnIng And MAIntenAnCe - Cleaning the filter

You will need to clean the filter when it is severely fouled. Failure to do so can result in reduced suction, and may even cause damage to the motor.

1. Remove filter from the dust/liquid receptacle
2. Rinse the filter in lukewarm water.
3. Allow the filter to dry thoroughly.
5. Return the filter holder to the receptacle.
6. Fit the receptacle to the motor housing.

- ⚠ • Do not clean the filter in a dishwasher.
- ⚠ • Do not use appliances such as a hairdryer to dry the filter.

guArAntee terMs

The importer guarantees the appliance against defects caused by manufacturing and/or material faults for 60 months from the date of purchase, subject to the following conditions.

1. No charges will be made for labour costs or materials during the warranty period. Any repairs carried out during the warranty period do not extend the warranty period.
2. The importer automatically becomes the owner of any faulty parts that he replaces or a faulty appliance (in the event of replacement of the appliance).
3. All claims submitted under warranty must be accompanied by the original bill of sale.
4. Claims under warranty must be submitted to the dealer where the appliance was purchased or to the importer.
5. The warranty is issued solely to the first purchaser and cannot be transferred.

6. The warranty does not cover damage caused by:
 - a. Accidents, incorrect use, wear and/or neglect.
 - b. Faulty installation and/or use in a manner contravening the prevailing legal, technical or safety regulations.
 - c. Connection to a mains voltage other than the voltage specified on the type plate.
 - d. Unauthorized modifications.
 - e. Repairs carried out by third parties.
 - f. Careless transport, i.e. without suitable packaging materials or protection.
7. No claims may be made under this warranty for:
 - a. Losses incurred during transport.
 - b. The removal or changing of the appliance's serial number.
8. The guarantee does not cover power cords, lamps or glass parts.
9. No claims can be submitted under this warranty for damage other than the repair or replacement of faulty parts. The importer can never be held responsible for any consequential loss or damage or any other consequences, resulting either directly or indirectly from the appliance supplied by the importer.
10. In case of claims under guarantee you can contact your dealer where the appliance is purchased. Bestron offers you also the possibility to send the appliance directly to our Service Department. Do not send your appliance without consulting us. The package may be refused and any any costs will be for your account. Please contact the Service Department and they will tell you how to pack and send the appliance.
11. This appliance is not suitable for professional use.

serViCe

If a fault should occur please contact the BESTRON service department www.bestron.com/service

Ce deClArAtion of ConforMity

The adapter of this product conforms to the essential requirements of the following EU safety directives:

- | | |
|-------------------------|------------|
| • EMC Directive | 2014/30/EU |
| • Low Voltage Directive | 2014/35/EU |
| • RoHS – Directive | 2011/65/EU |

r. neyman
Quality control

presCrizioni di siCureZZA - generalità

- Leggere attentamente le presenti istruzioni per l'uso e conservarle con cura.
- Utilizzare l'apparecchio esclusivamente secondo le modalità descritte nelle presenti istruzioni.
- Questo apparecchio può essere utilizzato da bambini di età da 8 anni e di sopra e persone con ridotte capacità fisiche, sensoriali o mentali o mancanza di esperienza e conoscenza se esse sono state date supervisione o istruzioni riguardanti l'uso dell'apparecchio in modo sicuro e capire i rischi coinvolti. I bambini vanno sorvegliati per accertarsi che non si mettano a giocare con l'apparecchio. Pulizia e manutenzione non dovrebbe essere fatto da bambini, tranne e sorvegliati.
- I bambini vanno sorvegliati per accertarsi che non si mettano a giocare con l'apparecchio.
- Fare eseguire le riparazioni da personale qualificato. Non tentare mai di riparare da soli l'apparecchio.

presCrizioni di siCureZZA - elettricità e calore

- Verificare che la tensione di rete corrisponda a quella indicata sulla targhetta di identificazione dell'alimentatore prima di utilizzarlo.
- Scollegare sempre l'alimentatore dalla presa una volta terminata la ricarica.
- Per scollegare l'alimentatore dalla presa, afferrare direttamente l'alimentatore stesso evitando di tirarlo dal cavo.
- Verificare regolarmente l'integrità del cavo dell'alimentatore. Non utilizzare l'alimentatore qualora il cavo risultasse danneggiato. Fare sostituire il cavo danneggiato da un tecnico qualificato.
- Assicurarsi che i fori e le fessure per la ventilazione dell'apparecchio non risultino mai ostruiti.
- Assicurarsi che l'apparecchio, il supporto di ricarica e l'alimentatore non entrino a contatto con fonti di calore quali per es. piani di cottura caldi o fiamme libere.
- Accertarsi che l'apparecchio, il supporto di ricarica e l'alimentatore non entrino a contatto con acqua.

presCrizioni di siCureZZA - durAnte l'uso

- Non utilizzare l'apparecchio in ambienti umidi.
- Assicurarsi di avere le mani asciutte prima di toccare l'apparecchio o l'alimentatore.
- Non utilizzare l'apparecchio per aspirare i seguenti oggetti:
 - oggetti incandescenti o ardenti
 - schegge di vetro o altri oggetti taglienti
 - residui di gesso, cemento, pietra, fuliggine e simili
 - liquidi combustibili o aggressivi.
 Tali oggetti possono danneggiare gravemente l'apparecchio e il sistema di filtrazione e rendere l'apparecchio insicuro per l'utilizzo.
- Non inserire oggetti all'interno delle fessure di sbocco dell'aria.
- Assicurarsi che le fessure di sbocco dell'aria e il filtro non siano ostruiti. Eventuali ostruzioni possono causare un surriscaldamento dell'apparecchio. Disattivare sempre l'apparecchio in caso di surriscaldamento. Una volta eliminata la causa del malfunzionamento, attendere fino a quando l'apparecchio non si sia completamente raffreddato. Sarà quindi possibile utilizzare nuovamente l'apparecchio.
- Spegner l'apparecchio se durante l'uso si verificano malfunzionamenti e quando si svuota, pulisce o ripone l'apparecchio.
- Non immergere mai l'apparecchio, il supporto di ricarica e l'alimentatore in acqua o in altri liquidi.
- Non tentare di recuperare il supporto di ricarica nel caso in cui sia caduto in acqua. Scollegare direttamente l'alimentatore dalla presa elettrica e non utilizzare più l'alimentatore.
- Lasciare asciugare bene il filtro precedentemente lavato prima di reinserirlo nell'apparecchio.

speCifiChe teCniChe

Modello:	AVC225W
Adattatore:	Ingresso 100-240Vac ~ 50/60Hz Uscita 6,0 Vdc 200mA
Batteria:	3,6V

tutela dell'AMbiente

-  Gettare il materiale di imballaggio, come plastica e cartone, negli appositi contenitori.
- Una volta raggiunta la durata massima del prodotto, non smaltirlo alla stregua dei rifiuti generali, ma portarlo presso un punto di raccolta per il riciclo di apparecchiature elettriche ed elettroniche. Prestare attenzione al simbolo sul prodotto, alle istruzioni per l'uso o all'imballaggio.
- I materiali possono essere riutilizzati come indicato. Grazie al riciclaggio, la trasformazione di materiali o altri metodi di utilizzo di vecchie apparecchiature contribuiscono in modo essenziale alla salvaguardia dell'ambiente.
- Rivolgersi al proprio comune per informazioni sul punto di raccolta più vicino.

funZionAMento - Avvertenze general

l'apparecchio è inteso soltanto per consumo interno, non per uso professionale.



Figura 1

- | | |
|---|--|
| <ol style="list-style-type: none"> 1. Supporto di ricarica 2. Alimentatore 3. Spinotto di collegamento 4. Vano motore 5. Presa di collegamento dell'alimentatore 6. Impugnatura 7. Interruttore di acceso/spento 8. Spia luminosa di ricarica | <ol style="list-style-type: none"> 9. Pulsante di sblocco contenitore raccogli-polvere/raccogli-liquidi 10. Filtro estraibile 11. Contenitore raccogli-polvere/raccogli-liquidi 12. Bocchetta speciale per fessure e angoli 13. Bocchetta con spazzola 14. Bocchetta con raschiatore |
|---|--|

funZionAMento - operazioni preliminari al primo utilizzo

Scollegare l'unità e tutti i componenti dalla confezione.

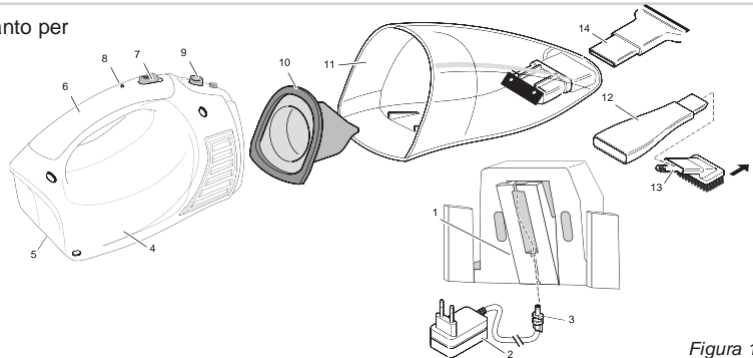
funZionAMento - spina di collegamento in sede di ricarica

1. Inserire lo spinotto di collegamento dell'alimentatore nell'apposita fessura situata nella parte inferiore del supporto di ricarica. Ruotare quindi lo spinotto di collegamento di un quarto di giro in senso orario.

funZionAMento - frissare il supporto di ricarica alla parete (opzionale)

È possibile posizionare il supporto di ricarica sul piano di lavoro oppure fissarlo alla parete. In questo modo è possibile riporre facilmente l'aspirabriciole in un punto fisso.

Figura 2 Fissaggio del supporto di ricarica alla parete

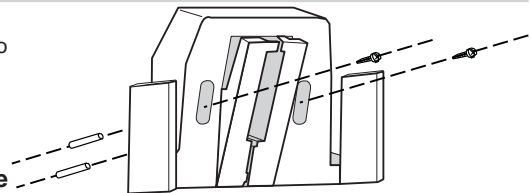
funZionAMento - ricarica delle batterie

1. Posizionare l'aspirabriciole sul supporto di ricarica.

Il portatile aspirapolvere potrebbe cadere il titolare di carica o il sistema di tariffazione potrebbe non riuscire se non è posizionato correttamente.

2. Inserire l'alimentatore nella presa. La spia luminosa di aspirapolvere di ricarica si attiverà.
3. Lasciare in carica l'aspirabriciole per almeno 16 ore. Durante la ricarica l'apparecchio potrebbe surriscaldarsi leggermente. Si tratta di un fenomeno normale e non di un difetto dell'apparecchio.
4. Estrarre dell'alimentatore dalla presa.
5. L'apparecchio è ora pronto per l'uso.

funZionAMento - Aspirazione di solidi

Assicurarsi di avere inserito correttamente il portafiltro e il filtro prima di procedere all'utilizzo dell'aspirabriciole (vedere la sezione "Pulizia del filtro"). Se il filtro è danneggiato o non inserito in modo corretto, ciò può recare danni all'apparecchio.

1. Assicurarsi che le batterie dell'aspirabriciole siano state ricaricate (vedere la sezione "Ricarica delle batterie").
2. Inserire eventualmente un accessorio nell'apparecchio (vedere la sezione "Montaggio degli accessori").
3. Accendere l'apparecchio premendo in avanti l'interruttore di acceso/spento e mantenendolo in questa posizione.
4. Spegnerne l'apparecchio dopo l'uso rilasciando l'interruttore di acceso/spento.
5. Ricollocare l'apparecchio dopo l'uso sul supporto di ricarica

funZionAMento - Aspirazione di liquidi

- ⚠ • Assicurarsi di avere inserito correttamente il portafiltro e il filtro prima di procedere all'utilizzo dell'aspirabriciole (vedere la sezione "Pulizia del filtro"). Se il filtro è danneggiato o non inserito in modo corretto, ciò può recare danni all'apparecchio.
- Non utilizzare l'apparecchio per aspirare contemporaneamente o in successione sostanze solide e liquide.
 - Il livello del liquido aspirato non deve superare l'indicatore di livello massimo "MAX" presente sul contenitore raccogli-polvere/raccogli-liquidi.
 - Non portare in posizione verticale e/o capovolgere l'aspirabriciole per evitare che penetrino liquidi all'interno dell'apparecchio. Prima di riposizionare l'apparecchio sul supporto di ricarica rimuovere il liquido dal contenitore raccogli-polvere/ raccogli-liquidi.

1. Assicurarsi che le batterie dell'aspirabriciole siano state ricaricate (vedere la sezione "Ricarica delle batterie").
2. Inserire l'accessorio dotato di raschiatore nell'apparecchio (vedere la sezione "Montaggio degli accessori").
3. Accendere l'apparecchio premendo in avanti l'interruttore di acceso/spento e mantenendolo in questa posizione.
4. Spegnerne l'apparecchio dopo l'uso rilasciando l'interruttore di acceso/spento.
5. Rimuovere il liquido dal contenitore raccogli-polvere/raccogli-liquidi
6. Ricollocare l'apparecchio dopo l'uso sul supporto di ricarica.

funZionAMento - Montaggio degli accessori

La dotazione dell'aspirabriciole è costituita dai seguenti accessori:

- una bocchetta speciale per la pulizia di radiatori, infissi di finestre, spazi ristretti e simili;
- una bocchetta dotata di spazzola per la pulizia di superfici delicate o irregolari;
- una bocchetta dotata di raschiatore per l'aspirazione dei liquidi.

funZionAMento - inserimento della bocchetta speciale e della bocchetta botata di spazzola

1. Reggere l'aspirabriciole dall'impugnatura. Assicurarsi di non accendere inavvertitamente l'apparecchio.
2. Inserire la bocchetta speciale nella bocca aspirante del contenitore raccogli-polvere/raccogli-liquidi dell'aspirabriciole.
3. Inserire eventualmente la bocchetta dotata di spazzola nella bocchetta speciale.



Figura 3

funZionAMento - inserimento della bocchetta botata di raschiatore

1. Reggere l'aspirabriciole dall'impugnatura. Assicurarsi di non accendere inavvertitamente l'apparecchio.
2. Inserire la bocchetta dotata di raschiatore nella bocca aspirante del contenitore raccogli-polvere/ raccogli-liquidi dell'aspirabriciole.

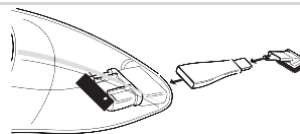

Figura 4

funzionamento - stoccaggio di accessori

È possibile stoccaggio ai titolari del tubo della stazione di ricarica.

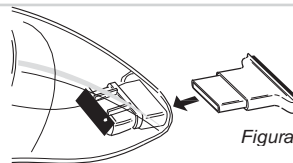

Figura 5

pulizia e Manutenzione - pulizia esterna dell'apparecchio

Pulire la parte esterna dei componenti con un panno umido e un detergente adatto alla plastica. Assicurarsi che non penetrino liquidi all'interno dell'aspirabriciole.

- ⚠ • Non immergere mai l'apparecchio, il supporto di ricarica e l'alimentatore in acqua.
- Non utilizzare detergenti aggressivi o abrasivi né utensili taglienti o acuminati (come coltelli o spazzole dure) per eseguire la pulizia.

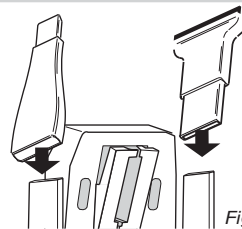
pulizia e Manutenzione - rimozione dello sporco dal contenitore raccogli-polvere

Rimuovere periodicamente la sporcizia dal contenitore raccogli-polvere.

1. Premere il pulsante di sblocco situato sulla parte superiore dell'apparecchio e rimuovere il contenitore dal vano motore.
2. Rimuovere il filtro dal contenitore.
3. Pulire il filtro, se necessario (vedere la sezione "Pulizia del filtro").
4. Gettare il contenuto del contenitore raccogli-polvere in una pattumiera.
5. Reinserire il filtro nel portafiltro.
6. Ricollocare il portafiltro nel contenitore.
7. Ricollocare il contenitore sul vano motore.

pulizia e Manutenzione - rimozione del liquido dal contenitore raccogli-liquidi

Prima di riposizionare l'aspirabriciole sul supporto di ricarica, rimuovere sempre il liquido dal contenitore raccogli-liquidi.

1. Premere il pulsante di sblocco situato sulla parte superiore dell'apparecchio e rimuovere il contenitore dal vano motore.

⚠ Non portare in posizione verticale e/o capovolgere il contenitore per evitare che ne fuoriesca del liquido.

2. Rimuovere il filtro dal contenitore.
3. Pulire il filtro, se necessario (vedere la sezione "Pulizia del filtro").
4. Gettare il contenuto del contenitore raccogli-liquidi in un lavandino.
5. Pulire l'interno del contenitore e il portafiltro con acqua e detergente adatto alla plastica, quindi asciugare a fondo.
6. Reinserire il filtro nel portafiltro.
7. Ricollocare il portafiltro nel contenitore.
8. Ricollocare il contenitore sul vano motore.

pulizia e Manutenzione - pulizia del filtro

Se il filtro è molto sporco, sarà necessario provvedere alla sua pulizia. In caso contrario la forza di aspirazione si ridurrebbe con il conseguente pericolo, a lungo termine, di un danneggiamento del motore.

1. Rimuovere il filtro dal contenitore raccogli-polvere/raccogli-liquidi
2. Lavare il filtro in acqua tiepida.
3. Lasciare asciugare bene il filtro.
5. Ricollocare il portafiltro nel contenitore.
6. Ricollocare il contenitore sul vano motore.

- ⚠ • Il filtro non deve essere lavato in lavastoviglie.
- Non utilizzare apparecchi come asciugacapelli e simili per asciugare il filtro.

Condizioni di gArAnZia

Di seguito sono riportate le condizioni alle quali l'importatore fornisce la garanzia per il presente apparecchio per un periodo di 60 mesi a decorrere dalla data d'acquisto, a copertura dei difetti di materiale e/o di fabbricazione.

1. Durante la validità di tale periodo di garanzia non verrà addebitato alcun costo di manodopera o di materiale. Le riparazioni effettuate nel corso di validità della garanzia non prolungano la durata della stessa.
2. Le parti difettose o, in caso di sostituzione (cambio), l'apparecchio difettoso stesso divengono automaticamente proprietà dell'importatore.
3. Qualsiasi ricorso alla garanzia dovrà essere accompagnato dalla prova d'acquisto dell'azienda rivenditrice.
4. I ricorsi alla garanzia devono essere eseguiti presso il rivenditore ove l'apparecchio è stato acquistato o presso l'importatore.
5. La garanzia è valida esclusivamente per il primo acquirente e non è trasferibile.
6. La garanzia non si applica ai danni derivanti da:
 - a. incidenti, uso improprio, usura e/o negligenza;
 - b. errona installazione e/o utilizzo in contrasto con le disposizioni normative, tecniche o di sicurezza vigenti;
 - c. collegamento del prodotto a una tensione di rete diversa da quella indicata nella targhetta di identificazione;
 - d. modifiche non autorizzate;
 - e. riparazioni eseguite da terzi;
 - f. trasporto eseguito in modo improprio privo dell'imballaggio o delle protezioni idonee.
7. Le presenti condizioni di garanzia non si applicano inoltre in caso di:
 - a. perdite che si verificano durante il trasporto;
 - b. rimozione o modifica del numero di serie dell'apparecchio.
8. Sono esclusi dalla garanzia i cavi, le spie luminose, le lampade e i componenti in vetro.
9. La garanzia non riconosce alcun diritto al risarcimento di eventuali danni al di là della mera sostituzione o riparazione delle parti difettose. In nessun caso l'importatore potrà essere ritenuto responsabile per eventuali danni consequenziali o per conseguenze di altro tipo verificatesi a causa delle apparecchiature da questi fornite o a esse correlate.
10. Per reclamare la garanzia, potete rivolgervi al vostro negoziante. Bestron offre anche la possibilità di far riparare l'apparecchio direttamente dal Centro assistenza Bestron. Tuttavia, non spedite mai l'apparecchio senza aver fatto le dovute considerazioni. Il pacco può infatti essere respinto e le eventuali spese sono a vostro carico. Contattate il Centro assistenza e vi diranno come imballare e spedire l'apparecchio.
11. L'apparecchio non è concepito per l'uso professionale.

serViZio

Qualora dovesse verificarsi un guasto è possibile mettersi in contatto con il servizio clienti BESTRON:
www.bestron.com/service

diCHiArAZione di ConforMità Ce

Le alimentatore soddisfa i requisiti e le seguenti norme europee nel campo della sicurezza:

- Direttiva EMC 2014/30/EU
- Direttiva sulla bassa tensione 2014/35/EU
- RoHS – Direttiva 2011/65/EU

r. neyman
Controllo qualità

normAs de seguridAd - general

- Lea detenidamente las instrucciones de uso y guárdelas donde no pueda perderlas.
- Utilice este aparato únicamente en la forma que se describe en las instrucciones.
- Este aparato puede ser utilizado por niños de 8 años y arriba y personas con reducidas capacidades físicas, sensoriales o mentales o falta de experiencia y conocimiento si han tenido supervisión o instrucciones relativas al uso del aparato de forma segura y entender los riesgos que conllevan. Es preciso vigilar que los niños no jueguen con el aparato. Limpieza y mantenimiento se hará no por niños sin supervisión.
- Es preciso vigilar que los niños no jueguen con el aparato.
- Haga reparar el aparato únicamente por personal cualificado. No intente nunca repararlo usted mismo.

normAs de seguridAd - electricidad y calor

- Antes de utilizar el adaptador, verifique que la tensión de la red corresponda a la tensión indicada en la placa.
- Retire siempre el adaptador de la toma de alimentación después de que haya terminado de cargar el aparato.
- Al retirar el adaptador de la toma, asegúrese de tirar del adaptador y no del cable.
- Verifique regularmente que el cable del adaptador esté en buenas condiciones. No use el adaptador si el cable está averiado. Haga sustituir el cable deteriorado por un técnico de servicio cualificado.
- Asegúrese de que las boquillas de ventilación del aparato están libres.
- Procure que ni el aparato, ni la estación de carga, ni el adaptador entren en contacto con fuentes de calor, por ejemplo, con una placa caliente de la estufa o con fuego abierto.
- Asegúrese de que ni el aparato, ni la estación de carga, ni el adaptador están en contacto con el agua.

normAs de seguridAd - uso

- No utilice el aparato nunca en lugares húmedos.
- Asegúrese de tener las manos secas cuando manipule el aparato o el adaptador.
- No use este aparato para aspirar los siguientes objetos:
 - objetos incandescentes o encendidos
 - astillas de vidrio u otros objetos afilados
 - restos de yeso, cemento, piedras, hollín y similares.
 - líquidos inflamables o agresivos.
 Estos objetos pueden llegar a estropear la aspiradora y el sistema de filtración de tal forma que sería peligroso utilizar el aparato.
- No introduzca ningún objeto en los orificios de la salida de aire.
- Asegúrese de que los orificios de ventilación y el filtro no estén obstruidos. Las obstrucciones causan el sobrecalentamiento del aparato. En caso de sobrecalentamiento ¡apague el aparato! Después de reparar la avería espere hasta que el aparato se haya enfriado completamente. Después podrá volver a utilizarlo.
- Apague el aparato si se presentan fallos durante el uso, cuando quiera vaciarlo, limpiarlo o después de usarlo.
- No sumerja nunca el aparato, ni la estación de carga, ni el adaptador en agua o en otro líquido.
- No recoja la estación de carga si ésta ha caído en el agua. Retire inmediatamente el adaptador de la toma de pared. No vuelva a utilizar el adaptador.
- Deje secar bien el filtro limpio antes de volver a colocarlo en el aparato.

fiCHA téCniCA

Tipo:	AVC225W
Adaptador:	Entrada 100-240Vac ~ 50/60Hz Salida de 6,0 Vdc 200mA
Batería:	3,6V

Medio AMBIente

-  Tire el material de embalaje, como plástico y cajas, en los contenedores destinados para ello.
- No tire este producto al final de su vida útil con los residuos domésticos normales, en su lugar llévelo a un centro de recolección para reutilización de aparatos eléctricos y electrónicos. Tenga en cuenta el símbolo que aparece en el aparato, el manual de instrucciones o el embalaje.
- Los materiales pueden reutilizarse como se ha indicado. Su ayuda para reutilización, procesamiento de materiales u otras formas de utilización de aparatos viejos es una contribución importante a la conservación de nuestro medio ambiente.
- Infórmese con las autoridades sobre los puntos de recolección en su localidad.

funCionAMiento - generalidades

Este aparato está concebido únicamente para uso doméstico, no para uso profesional.



Figura 1

- | | |
|--|--|
| <ol style="list-style-type: none"> 1. Estación de carga 2. Adaptador de corriente 3. Conector 4. Alojamiento del motor 5. Punto de contacto para conectar la aspiradora 6. Empuñadura 7. Interruptor de encendido/apagado 8. Piloto indicador de carga | <ol style="list-style-type: none"> 9. Botón para sacar el depósito de recolección de polvo/líquidos 10. Filtro removible 11. Depósito para recoger polvo/líquidos 12. Boquilla pequeña para intersticios y esquinas 13. Boquilla con cepillo 14. Boquilla con fregador |
|--|--|

funCionAMiento - uso por primera vez

Saque el aparato y todas sus partes del embalaje.

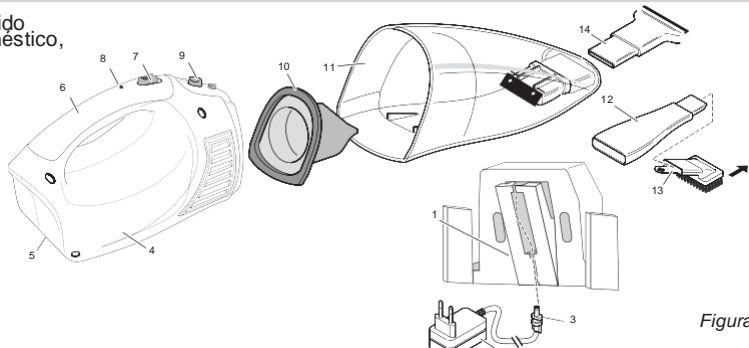
funCionAMiento - enchufe del conector a la estación de carga

1. Pase el conector del adaptador a través del orificio que trae por debajo la estación de carga. A continuación, gire el conector un cuarto de vuelta en el sentido de las agujas del reloj.

funCionAMiento - fije la estación de carga a la pared (opcional)

Puede colocar la estación de carga sobre una mesa o fijarla a la pared. Así puede guardar la aspiradora ordenadamente en un lugar fijo.

Figura 2 Fijación de la estación de carga a la pared

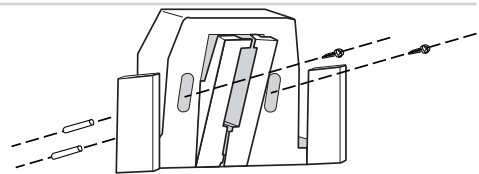
funCionAMiento - Carga de la batería

1. Coloque la aspiradora de mano en la estación de carga.

- ⚠ La aspiradora de mano se puede caer del titular de la carga o el sistema de carga puede fallar si no está colocado correctamente.
- 2. Introduzca el enchufe en la toma de alimentación. La luz indicadora del nivel de carga se encenderá.
- 3. Deje cargar la aspiradora de mano de 16 horas como mínimo. Durante el proceso de carga, el aparato puede calentarse un poco. Esto es normal y no indica ningún defecto.
- 4. Retire del adaptador de la toma de pared.
- 5. El aparato está listo para ser utilizado.

funCionAMiento - Aspirado en seco

- ⚠ Use la aspiradora de mano únicamente si el filtro y el portafiltro están colocados en la forma correcta (véase 'Limpieza del filtro'). Los filtros dañados o no instalados en la forma correcta pueden ocasionar daños al aparato.

1. Asegúrese de que la batería de la aspiradora están cargadas (véase 'Carga de la batería').
2. Instálele, eventualmente, un accesorio al aparato (véase 'Colocación de los accesorios').
3. Ponga en marcha el aparato empujando hacia adelante el interruptor de encendido/apagado. Sostega el interruptor en esta posición.
4. Apague el aparato después de usarlo soltando el interruptor de encendido/apagado.
5. Después de usar el aparato, vuelva a colocarlo en la estación de carga.

funCionAMiento - Aspirado en húmedo

- ⚠ • Use la aspiradora de mano únicamente si el filtro y el portafiltro están colocados en la forma correcta (véase 'Limpieza del filtro'). Los filtros dañados o no instalados en la forma correcta pueden ocasionar daños al aparato.
- No use el aparato para aspirar simultánea o sucesivamente polvo y líquidos.
 - El nivel de líquido aspirado no debe sobrepasar la marca 'MÁX' que viene indicada en el depósito de polvo/líquidos.
 - No sostenga la aspiradora en posición horizontal o invertida para evitar que entre líquido al aparato. Antes de volver a colocar la aspiradora en la estación de carga, tire el líquido contenido en el depósito.
1. Asegúrese de que la batería de la aspiradora están cargadas (véase 'Carga de la batería').
 2. Instálele, la boquilla con fregador al aparato (véase 'Colocación de los accesorios').
 3. Ponga en marcha el aparato empujando hacia adelante el interruptor de encendido/apagado. Sostega el interruptor en esta posición.
 4. Apague el aparato después de usarlo soltando el interruptor de encendido/ apagado.
 5. Tire el líquido contenido en el depósito de polvo/líquido
 6. Después de usar el aparato, vuelva a colocarlo en la estación de carga.

funCionAMiento - Colocación de los accesorios

La aspiradora de mano se suministra con los siguientes accesorios:

- una boquilla pequeña para la limpieza de radiadores, marcos de ventanas, intersticios, orificios y otros similares;
- una boquilla con cepillo para la limpieza de superficies delicadas o irregulares;
- una boquilla con fregador para aspirar líquidos.

funCionAMiento - Colocación de la boquilla pequeña y de boquilla con cepillo

1. Sostenga bien la aspiradora por la empuñadura. Asegúrese de que el aparato no pueda ponerse en marcha por accidente.
2. Introduzca la boquilla pequeña en el orificio del depósito para recoger polvo/líquidos de la aspiradora.
3. Introduzca, eventualmente, la boquilla con cepillo en la boquilla pequeña



Figura 3

funCionAMiento - Colocación de la boquilla con fregador

1. Sostenga bien la aspiradora por la empuñadura. Asegúrese de que el aparato no pueda ponerse en marcha por accidente.
2. Introduzca la boquilla con fregador en el orificio del depósito para recoger polvo/líquidos de la aspiradora.

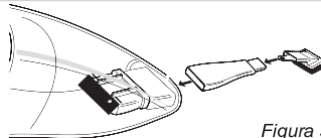

Figura 4

funCionAMiento - Almacenamiento de accesorios

Se pueden almacenar en los soportes del tubo de la estación de carga.

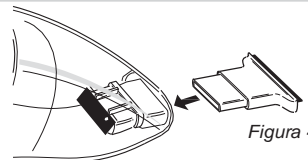

Figura 5

liMpieZA y MAnteniMiento - limpieza externa

Limpie el exterior de todas las partes con un paño húmedo y un detergente apropiado para materiales plásticos. Asegúrese de que la humedad no entra al interior del aparato.

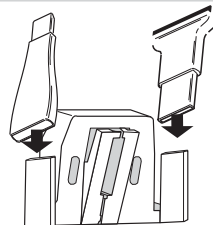

- No sumerja nunca el aparato, ni la estación de carga, ni el adaptador en agua.
- No use limpiadores fuertes ni abrasivos, ni objetos con filo (como cuchillos o cepillos con cerdas duras) para limpiar el aparato.

liMpieZA y MAnteniMiento - Vaciado del depósito para recoger el polvo

Elimine regularmente el polvo que se haya recogido en el depósito.

1. Presione el botón que viene en la parte superior del aparato y separe el depósito de la unidad donde va alojado el motor.
2. Retire el portafiltros del depósito.
3. Si es necesario, limpie el filtro (véase 'Limpieza del filtro').
4. Vacíe el depósito en una basurera.
5. Vuelva a colocar el filtro en el portafiltros.
6. Vuelva a colocar el portafiltros en el depósito.
7. Vuelva a acoplar el depósito a la unidad del motor.

liMpieZA y MAnteniMiento - Vaciado del líquido del depósito

Antes de volver a colocar la aspiradora en la estación de carga debe tirar primero el líquido contenido en el depósito.

1. Presione el botón que viene en la parte superior del aparato y separe el depósito de la unidad donde va alojado el motor.



No sostenga el depósito en posición horizontal o invertida para evitar que el líquido se derrame

2. Retire el portafiltros del depósito.
3. Si es necesario, limpie el filtro (véase 'Limpieza del filtro').
4. Vacíe el líquido del depósito en un lavabo.
5. Limpie la parte interior del depósito y el portafiltros con agua y un detergente adecuado para materiales plásticos. A continuación, séquelos bien.
6. Vuelva a colocar el filtro en el portafiltros.
7. Vuelva a colocar el portafiltros en el depósito.
8. Vuelva a acoplar el depósito a la unidad del motor.

liMpieZA y MAnteniMiento - limpieza del filtro

Si el filtro está muy sucio, debe limpiarlo. No hacerlo reduce la potencia de aspirado del aparato y puede llegar a ocasionar daños al motor.

1. Retire el filtro del depósito de polvo/líquido
2. Lave el filtro con agua tibia.
3. Déjelo secar completamente.
5. Vuelva a colocar el portafiltros en el depósito.
6. Vuelva a acoplar el depósito a la unidad del motor.



- No lave el filtro en el lavaplatos eléctrico.
- No use ninguna clase de aparatos, ni secadores de pelo para secar el filtro.

disposiCiones de gArAntíA

Bajo las siguientes condiciones, y durante un período de 60 meses contado a partir de la fecha de compra, el importador otorgará garantía de este aparato por defectos ocasionados por deficiencias en la fabricación o en los materiales.

1. Durante el período de garantía mencionado no se cobrarán los costes de la mano de obra ni el material. Una reparación que tenga lugar durante el período de garantía no prolonga dicho período.
2. En caso de reemplazo, las piezas defectuosas o los aparatos defectuosos mismos pasarán automáticamente a propiedad del importador.
3. Toda reclamación por garantía deberá ir acompañada de la factura de compra de la empresa.

4. Toda reclamación por garantía deberá hacerse al distribuidor donde ha sido comprado el aparato o al importador.
5. La garantía es válida únicamente para el comprador y no es susceptible de transferencia.
6. La garantía no cubre los daños ocasionados por:
 - a. accidentes, mala utilización, desgaste y/o descuido;
 - b. mala instalación y/o uso en contradicción con las normas técnicas o de seguridad legales vigentes;
 - c. conexión a una red eléctrica cuyo voltaje no corresponde al voltaje indicado en la placa;
 - d. una modificación no autorizada;
 - e. una reparación ejecutada por terceros;
 - f. negligencia en el transporte del aparato sin el embalaje o protección adecuados.
7. No podrá apelarse a estas disposiciones de garantía en los siguientes casos:
 - a. pérdida ocurrida durante el transporte;
 - b. remoción o modificación del número de serie del aparato.
8. La garantía no cubre los cables, las bombillas, ni las partes de cristal.
9. La garantía no concede derecho a reclamar indemnización alguna por daños, diferente a la sustitución o reparación, respectivamente, de las partes defectuosas. El importador no podrá ser responsabilizado por daños consecuenciales o por cualquier otra clase de efectos causados por el aparato suministrado por él o que guarden relación con el mismo.
10. Para hacer valer la garantía. Puede acudir a la tienda donde compró el producto. Bestron también ofrece la posibilidad de entregar el aparato directamente al servicio técnico Bestron para su reparación. Pero no podrá enviarlo de cualquier manera. El paquete podría ser rechazado y los costes asociados correrían de su cuenta. Póngase en contacto con el servicio técnico, donde le indicarán cómo debe embalar y enviar el aparato.
11. Este aparato no es apto para uso profesional.

serViCio

Si se presenta un fallo inesperado, puede ponerse en contacto con el departamento de servicios de BESTRON: www.bestron.com/service

CertiFICACión de ConforMidAd (Ce)

El adaptador de corriente satisface las disposiciones de las siguientes directivas de la Unión Europea en el marco de la seguridad:

- | | |
|--|------------|
| • Directiva de compatibilidad electromagnética | 2014/30/EU |
| • Directiva de bajo voltaje | 2014/35/EU |
| • RoHS – Directiva | 2011/65/EU |

r. neyman

Control de calidad







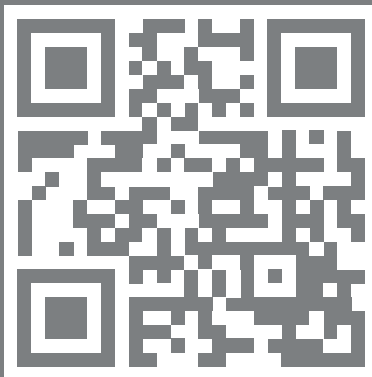

Bestron Customer
Service WhatsApp
bestron.com/whatsapp