

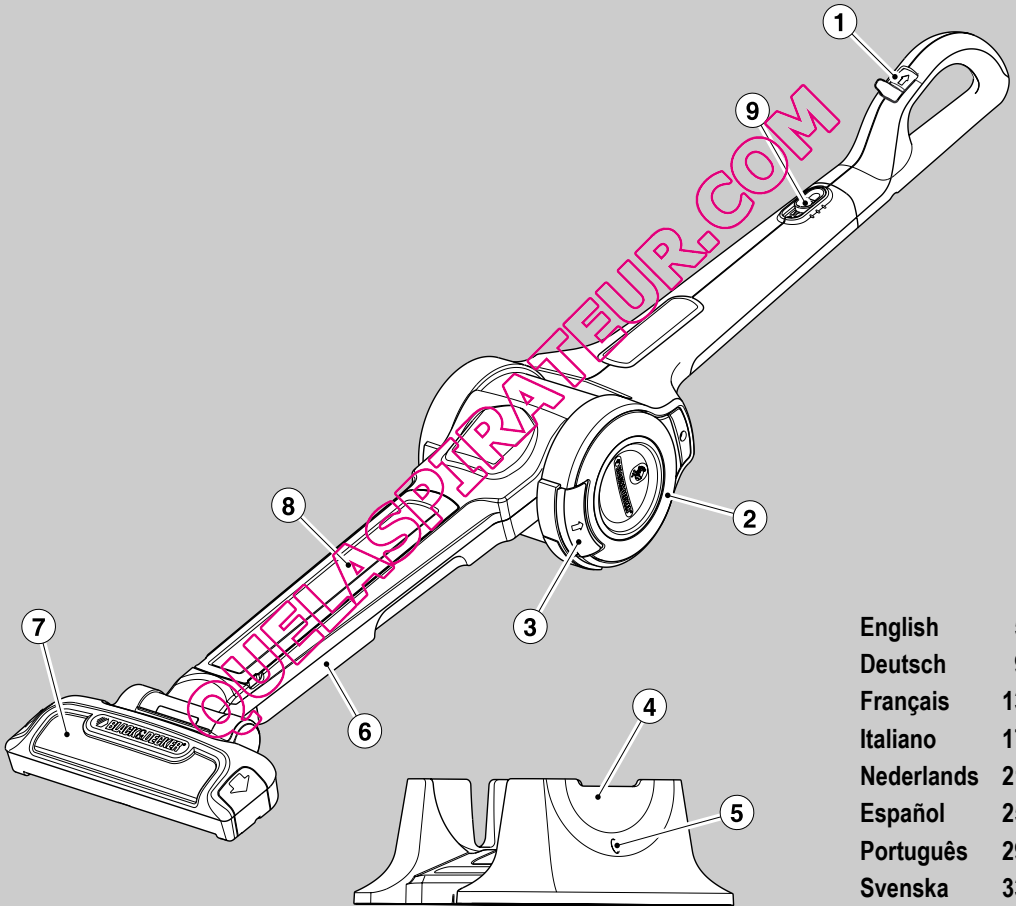

BLACK & DECKER®

www.blackanddecker.eu



English	5
Deutsch	9
Français	13
Italiano	17
Nederlands	21
Español	25
Português	29
Svenska	33
Norsk	37
Dansk	41
Suomi	45
Ελληνικά	49
Türkçe	54

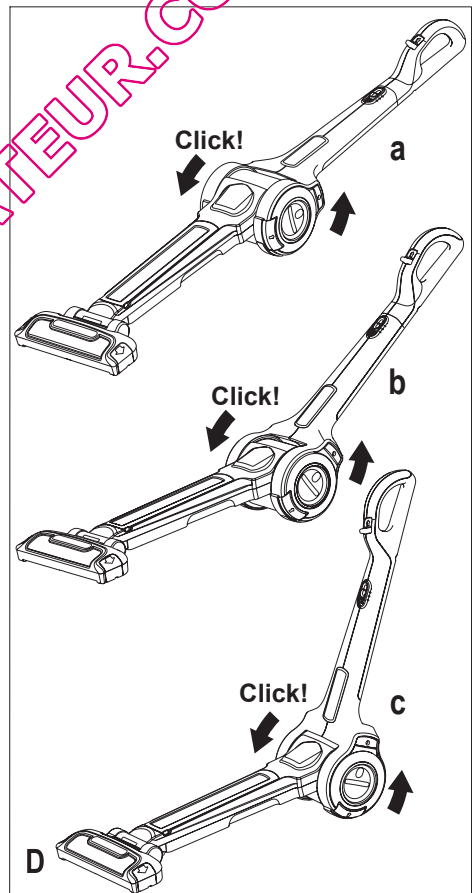
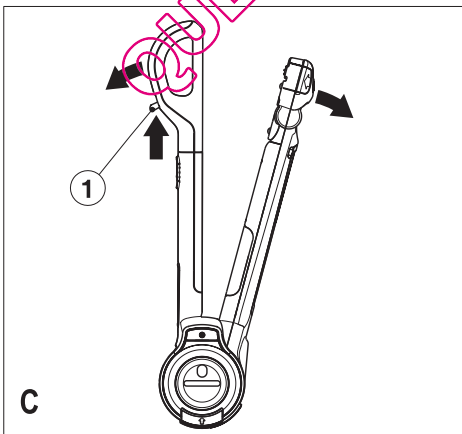
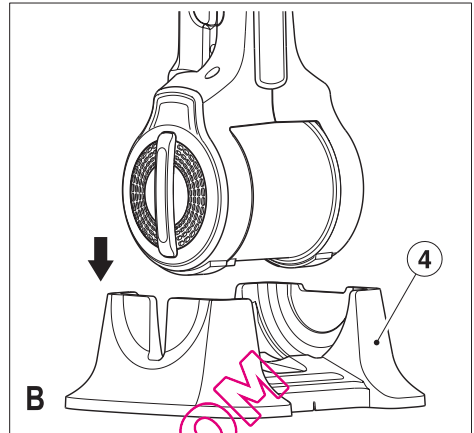
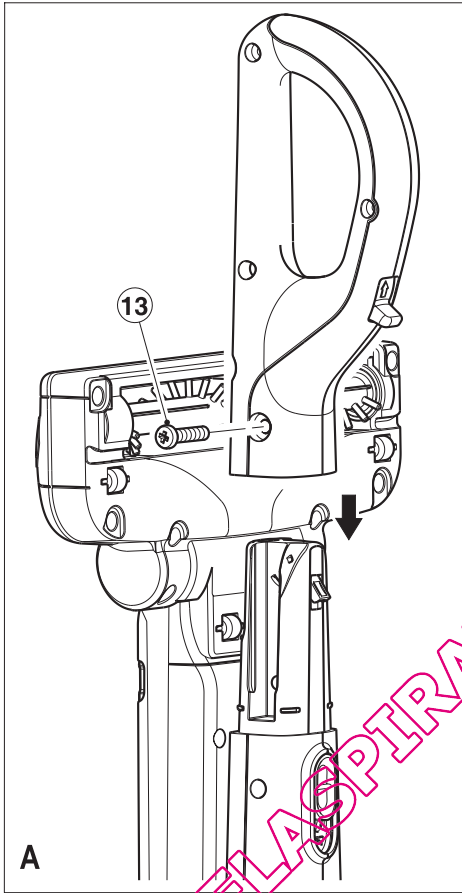

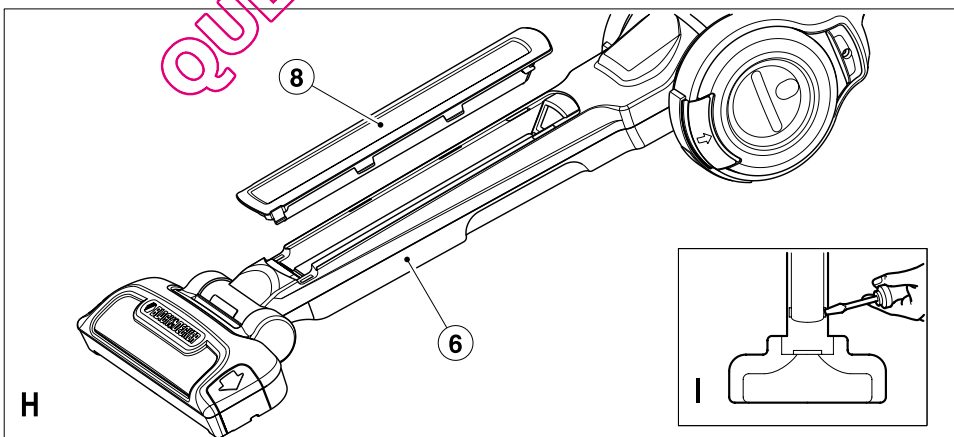
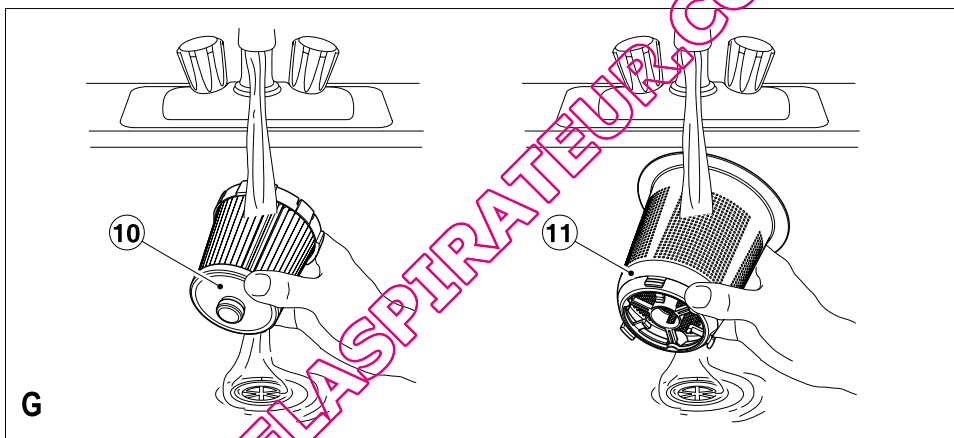
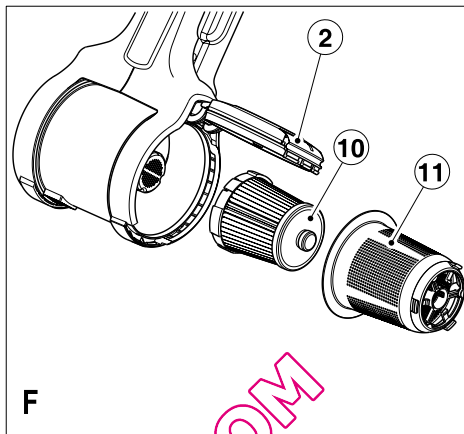
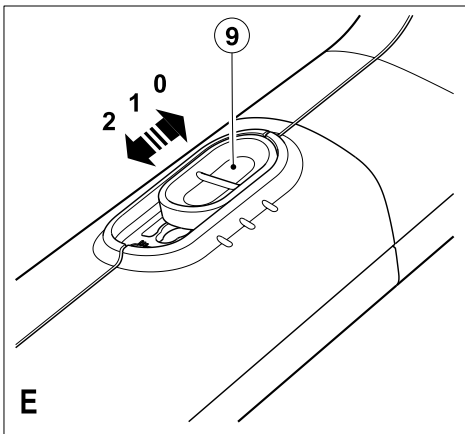

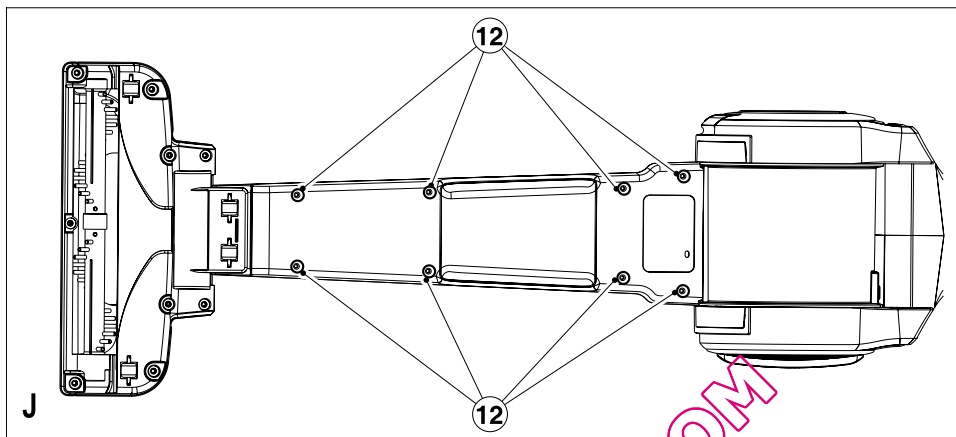

QUEL'ASPIRATEUR.COM

Intended use

Your Black & Decker Pivot Plus® slim vac has been designed for light dry vacuum cleaning purposes. This appliance is intended for household use only.

Safety instructions

Warning! When using battery-powered appliances, basic safety precautions, including the following, should always be followed to reduce the risk of fire, leaking batteries, personal injury and material damage.

- ◆ Read all of this manual carefully before using the appliance.
- ◆ The intended use is described in this manual. The use of any accessory or attachment or the performance of any operation with this appliance other than those recommended in this instruction manual may present a risk of personal injury.
- ◆ Retain this manual for future reference.

Using your appliance

- ◆ Do not use the appliance to pick up liquids or any materials that could catch fire.
- ◆ Do not immerse the appliance in water.
- ◆ Never pull the charger lead to disconnect the charger from the socket. Keep the charger lead away from heat, oil and sharp edges.
- ◆ This appliance is not intended for use by young or infirm persons without supervision. Children must be supervised to ensure they do not play with the appliance.

After use

- ◆ Unplug the charger before cleaning the charger or charging base.
- ◆ When not in use, the appliance should be stored in a dry place.
- ◆ Children should not have access to stored appliances.

Inspection and repairs

- ◆ Before use, check the appliance for damaged or defective parts. Check for breakage of parts, damage to switches and any other conditions that may affect its operation.
- ◆ Do not use the appliance if any part is damaged or defective.
- ◆ Have any damaged or defective parts repaired or replaced by an authorized repair agent.
- ◆ Regularly check the charger lead for damage. Replace the charger if the lead is damaged or defective.
- ◆ Never attempt to remove or replace any parts other than those specified in this manual.

Additional safety instructions for batteries and chargers

Battery and charger

- ◆ Never attempt to open for any reason.
- ◆ Do not expose the battery to water.
- ◆ Do not short circuit the charging terminals on the vacuum cleaner bowl or the charging unit.
- ◆ Do not store in locations where the temperature may exceed 40°C.
- ◆ Charge only at ambient temperatures between 10°C and 40°C.
- ◆ Do not incinerate the battery.
- ◆ When disposing of batteries, follow the instructions given in the section "Protecting the environment".
- ◆ Have defective cords replaced immediately.
- ◆ Do not expose the charging base to water.
- ◆ Do not open the charging base.
- ◆ Do not probe the charger.

Electrical safety

Your charger has been designed for a specific voltage. Always check that the mains voltage corresponds to the voltage on the rating plate. Never attempt to replace the charger unit with a regular mains plug.



The charger is intended for indoor use only.



Read the instruction manual before use.



The charger automatically shuts off if the ambient temperature becomes too high. As soon as the ambient temperature has cooled down, the charger will resume operating.



Charge only at ambient temperatures between 10°C and 40°C.



Charging.

Features

1. Pivot lock trigger
2. Dust container door
3. Release latch (for dust container door)
4. Charging base
5. Charging indicator
6. Pivoting arm
7. Beater bar/vac head
8. Maintenance access panel
9. Beater bar/vac On/Off switch

Installation

Attaching the handle to the appliance (fig. A)

- ◆ Align the D-handle with the main body of the unit and push it down until it is fully seated.
- ◆ Remove the phillips head screw from the plastic bag.
- ◆ Insert the screw (13) into the hole.
- ◆ Tighten the screw (13) using a phillips screwdriver.

Charging base (fig. B)

Place the charging base (4) on the floor, convenient to an electrical outlet. The Pivot Plus® slim vac is stored and charged in the base whenever it is not in use.

Warning! Falling/tripping hazard. Do not place the charging base on any elevated surface. The appliance is designed to be placed into and removed from the charging base when it is sitting on the floor convenient to an electrical outlet.

Use

Before first use, the battery must be charged for at least 16 hours.

- ◆ Place the appliance on the charging base (4) whenever it is not in use.

You may need to charge the appliance many times initially in order to achieve the best running time performance.

Charging the battery (fig. B)

Warning! Do not charge the battery at ambient temperatures below 10°C or above 40°C.

- ◆ Make sure that the appliance is switched off.

The battery will not be charged with the beater bar/vac On/Off switch (9) in the on position.

- ◆ Place the appliance on the charging base (4) as shown.
- ◆ Plug in the charger. Switch on at the mains.

The charging indicator (5) will be lit.

- ◆ For the first charging, leave the appliance to charge for at least 16 hours.

While charging, the charger may become warm. This is normal and does not indicate a problem.

The appliance can be left connected to the charger indefinitely. The charging indicator (5) will be lit as long as the appliance is connected to the plugged-in charger.

Opening the appliance (fig B, C and D)

- ◆ To open the appliance for use, lift it from the charging base (4) (fig. B).
- ◆ Pull back the pivot lock trigger (1) on the handle and rotate the vacuum head (fig. C).
- ◆ Release the pivot lock trigger (1) to lock the appliance in any of the three different working positions a, b and c (fig. D).

Switching on and off (fig. E)

- ◆ To switch the appliance on, slide the beater bar/vac On/Off switch (9) forward to position 1 (vacuum only).
- ◆ For vacuuming with the beater bar operation, slide the switch (9) forward to position 2.
- ◆ To switch the appliance off, slide the switch (9) back to position 0.

Troubleshooting

If the product does not work, check the following:

- ◆ The charger was correctly plugged in for recharge (it feels slightly warm to the touch).
- ◆ The charger cord is not damaged and is correctly attached to the base.
- ◆ The charger is plugged into a working electrical outlet.

If the unit does not charge, check the following:

- ◆ Make sure that the beater bar/vac On/Off switch (9) is at position 0. The appliance will not charge if the appliance is switched ON.

Cleaning and maintenance

Warning! Regularly clean the filters.

Cleaning the dust container and filters (fig. F and G)

The filters are re-usable and should be cleaned regularly.

- ◆ Press the release latch (3) and open the container door (2).
- ◆ Remove the filters (10 and 11).
- ◆ Empty the dust container.
- ◆ Brush any loose dust off the filters.
- ◆ Wash the filters in warm, soapy water (fig. G).

Warning! Do not immerse the appliance in water. A damp cloth and soapy water should be used to clean the exterior of the appliance. Always make sure that the appliance is completely dry before re-use or storing.

- ◆ Make sure that the filters (10 and 11) are dry.
- ◆ Refit the filters (10 and 11).
- ◆ Close the container door (2). Make sure that the release latch (3) clicks into place.

Warning! Never use the appliance without the filters.

Optimum dust collection will only be achieved with clean filters.

Maintenance access (Fig. H and I)

The maintenance access panel (8) from the pivot arm (6) can be removed to aid cleaning should the appliance become blocked, resulting in a loss of suction.

- ◆ Remove the maintenance access panel (8) using a flat bladed screwdriver (fig. I) to release the front clip features.
- ◆ Once released, the section will pivot free of the main assembly to give access for cleaning.

Replacing the filters

The filters should be replaced every 6 to 9 months and whenever worn or damaged. Replacement filters are available from your Black & Decker dealer (cat. no. FVF90):

- ◆ Remove the old filters as described above.
- ◆ Fit the new filters as described above.

Protecting the environment



Separate collection. This product must not be disposed of with normal household waste.

Should you find one day that your Black & Decker product needs replacement, or if it is of no further use to you, do not dispose of it with household waste. Make this product available for separate collection.



Separate collection of used products and packaging allows materials to be recycled and used again. Re-use of recycled materials helps prevent environmental pollution and reduces the demand for raw materials.

Local regulations may provide for separate collection of electrical products from the household, at municipal waste sites or by the retailer when you purchase a new product.

Black & Decker provides a facility for the collection and recycling of Black & Decker products once they have reached the end of their working life. To take advantage of this service please return your product to any authorised repair agent who will collect them on our behalf.

You can check the location of your nearest authorised repair agent by contacting your local Black & Decker office at the address indicated in this manual. Alternatively, a list of authorised Black & Decker repair agents and full details of our after-sales service and contacts are available on the Internet at: www.2helpU.com.

Batteries



Black & Decker batteries can be recharged many times. At the end of their useful life, discard batteries with due care for our environment.:

If you want to dispose of the product yourself, the battery must be removed as described below and disposed of in accordance with local regulations.

- ◆ Discharge the battery by operating the appliance until the motor stops.
- ◆ Open the appliance to get access to the eight screws (12) securing the two housing halves (fig. J).
- ◆ Remove the eight screws (12).
- ◆ Pull the cover away from the appliance.
- ◆ Disconnect the battery pack.

- ◆ Place the battery in a suitable packaging to ensure that the terminals cannot be short-circuited.

NiHM batteries are recyclable. Take them to any authorised repair agent or a local recycling station.

Technical data

	FV1205N	FV1805N
Voltage	Vdc 12.0	18.0
Weight	kg 3.4	3.7

Charger

Input voltage	Vac 230
Approx. charging time	h 16
Weight	kg 0.6

EC declaration of conformity

FV1205N, FV1805N

Black & Decker declares that these products conform to:

2006/95/EEC, EN60335

Level of sound pressure:

≤70 dB(A) according to EN 60704)

The undersigned is responsible for compilation of the technical file and makes this declaration on behalf of
Black & Decker

Kevin Hewitt

Director of Consumer Engineering
Spennymoor, County Durham, DL16 6JG

United Kingdom

04-06-2008

Guarantee

Black & Decker is confident of the quality of its products and offers an outstanding guarantee. This guarantee statement is in addition to and in no way prejudices your statutory rights. The guarantee is valid within the territories of the Member States of the European Union and the European Free Trade Area.

If a Black & Decker product becomes defective due to faulty materials, workmanship or lack of conformity, within 24 months from the date of purchase, Black & Decker guarantees to replace defective parts, repair products subjected to fair wear and tear or replace such products to make sure of the minimum inconvenience to the customer unless:

- ◆ The product has been used for trade, professional or hire purposes.
- ◆ The product has been subjected to misuse or neglect.

- ◆ The product has sustained damage through foreign objects, substances or accidents.
- ◆ Repairs have been attempted by persons other than authorised repair agents or Black & Decker service staff.

To claim on the guarantee, you will need to submit proof of purchase to the seller or an authorised repair agent. You can check the location of your nearest authorised repair agent by contacting your local Black & Decker office at the address indicated in this manual. Alternatively, a list of authorised Black & Decker repair agents and full details of our after-sales service and contacts are available on the Internet at:

www.2helpU.com

Please visit our website **www.blackanddecker.co.uk** to register your new Black & Decker product and to be kept up to date on new products and special offers. Further information on the Black & Decker brand and our range of products is available at **www.blackanddecker.co.uk**.

QUEL'ASPIRATEUR.COM

Bestimmungsgemäße Verwendung

Ihr Staubsauger Pivot Plus® von Black & Decker wurde zum Saugen von leichtem, trockenem Schmutz entwickelt. Dieses Gerät ist nicht für den gewerblichen Einsatz vorgesehen.

Sicherheitshinweise

Achtung! Beachten Sie beim Umgang mit akku- oder batteriebetriebenen Geräten stets die grundlegenden Sicherheitshinweise, einschließlich der folgenden. Dadurch verhindern Sie so weit wie möglich das Entstehen von Bränden, das Auslaufen von Batterien oder Akkus sowie Sach- und Personenschäden.

- ◆ Lesen Sie diese Anleitung vollständig und aufmerksam durch, bevor Sie das Gerät zum ersten Mal verwenden.
- ◆ Der vorgesehene Verwendungszweck ist in dieser Anleitung beschrieben. Bei Verwendung von Zubehör oder Anbauteilen, die nicht in dieser Anleitung empfohlen sind, sowie bei der Bedienung des Geräts in Abweichung von den in dieser Anleitung beschriebenen Verfahren besteht Verletzungsgefahr.
- ◆ Heben Sie diese Anleitung auf.

Verwendung des Geräts

- ◆ Benutzen Sie das Gerät nicht zum Aufsaugen entzündlicher Flüssigkeiten oder Materialien.
- ◆ Tauchen Sie das Gerät nicht in Wasser.
- ◆ Ziehen Sie das Ladegerät nicht am Kabel aus der Netzsteckdose. Achten Sie darauf, dass das Kabel des Ladegeräts nicht in Kontakt mit starker Hitze, Öl oder scharfen Gegenständen kommt.
- ◆ Dieses Gerät darf ohne Aufsicht nicht von Jungen oder schwachen Personen verwendet werden. Kinder müssen beaufsichtigt werden, um sicherzustellen, dass sie nicht mit dem Gerät spielen.

Nach dem Gebrauch

- ◆ Ziehen Sie das Ladegerät aus der Netzsteckdose, bevor Sie das Ladegerät oder die Ladestation reinigen.
- ◆ Bewahren Sie das Gerät bei Nichtgebrauch an einem trockenen Ort auf.
- ◆ Kinder sollten keinen Zugang zu aufbewahrten Geräten haben.

Inspektion und Reparaturen

- ◆ Prüfen Sie das Gerät vor der Verwendung auf beschädigte oder defekte Teile. Prüfen Sie, ob Teile gebrochen sind, Schalter beschädigt sind oder ob andere Bedingungen vorliegen, die die Funktion beeinträchtigen könnten.
- ◆ Betreiben Sie das Gerät nicht, wenn ein Teil beschädigt oder defekt ist.

- ◆ Lassen Sie beschädigte oder defekte Teile in einer Vertragswerkstatt reparieren oder austauschen.
- ◆ Überprüfen Sie das Ladekabel in regelmäßigen Abständen auf Beschädigungen. Tauschen Sie das Ladegerät aus, wenn das Kabel beschädigt oder defekt ist.
- ◆ Ersetzen oder entfernen Sie keine Teile, für die in dieser Anleitung keine entsprechende Beschreibung enthalten ist.

Zusätzliche Sicherheitshinweise für Akkus und Ladegeräte

Akku und Ladegerät

- ◆ Auf keinen Fall öffnen.
- ◆ Achten Sie darauf, dass der Akku nicht mit Wasser in Berührung kommt.
- ◆ Achten Sie darauf, dass die Ladekontakte am Auffangbehälter oder dem Ladegerät nicht kurzgeschlossen werden.
- ◆ Nicht bei Temperaturen über 40 °C lagern.
- ◆ Laden Sie den Akku bei Umgebungstemperaturen von 10 °C bis 40 °C.
- ◆ Werfen Sie den Akku nicht ins Feuer.
- ◆ Bei der Entsorgung von Batterien die Hinweise im Abschnitt „Umweltschutz“ beachten.
- ◆ Lassen Sie beschädigte Kabel sofort austauschen.
- ◆ Achten Sie darauf, dass die Ladestation nicht mit Wasser in Berührung kommt.
- ◆ Versuchen Sie nicht, die Ladestation zu öffnen.
- ◆ Nehmen Sie am Ladegerät keine Veränderungen vor.

Elektrische Sicherheit

Das Ladegerät ist für eine bestimmte Spannung ausgelegt. Stellen Sie sicher, dass die Netzspannung der auf dem Typenschild des Geräts angegebenen Spannung entspricht. Ersetzen Sie das Ladegerät keinesfalls durch ein normales Netzkabel.



Das Ladegerät darf nur im Innenbereich verwendet werden.



Vor Gebrauch die Anleitung lesen



Das Ladegerät schaltet sich automatisch aus, wenn die Raumtemperatur zu hoch ist. Sobald die Raumtemperatur sinkt, nimmt das Ladegerät den Betrieb wieder auf.



Laden Sie den Akku bei Umgebungstemperaturen von 10 °C bis 40 °C.



Laden.

Merkmale

1. Entriegelungstaste für Gelenkarretierung
2. Staubbehälterklappe
3. Entriegelung (der Staubbehälterklappe)
4. Ladestation
5. Ladeanzeige
6. Gelenkarm
7. Klopffwalze/Staubsaugerdüse
8. Abdeckung für den Wartungszugriff
9. Ein-/Ausschalter für Klopffwalze/Staubsauger

Installation

Anbringen des Griffs (Abb. A)

- ◆ Richten Sie den D-förmigen Griff an der Griffhalterung aus, und schieben Sie den Griff vollständig auf die Halterung, bis er einrastet.
- ◆ Nehmen Sie die Kreuzschlitzschraube aus der Verpackung.
- ◆ Stecken Sie die Schraube (13) in das Loch.
- ◆ Ziehen Sie die Schraube (13) mit einem Kreuzschlitzschraubendreher fest.

Ladestation (Abb. B)

Stellen Sie die Ladestation (4) auf den Fußboden, in die Nähe einer Steckdose. Setzen Sie den Pivot Plus® Staubsauger immer in die Ladestation ein, wenn Sie ihn nicht verwenden bzw. wenn er aufgeladen werden soll.

Achtung! Fall- und Stolpergefahr! Stellen Sie die Ladestation nicht auf eine erhöhte Ebene. Das Gerät ist so konstruiert, dass es bequem in die Ladestation gestellt und daraus entnommen werden kann, wenn die Ladestation auf dem Fußboden in der Nähe einer Steckdose steht.

Gebrauch

Vor der erstmaligen Verwendung des Geräts muss der Akku mindestens 16 Stunden lang aufgeladen werden.

- ◆ Setzen Sie das Gerät in die Ladestation (4) ein, wenn Sie es nicht verwenden.

Unter Umständen müssen Sie das Gerät am Anfang mehrmals aufladen, um die beste Betriebsleistung zu erreichen.

Laden des Akkus (Abb. B)

Achtung! Laden Sie den Akku nicht, wenn die Umgebungstemperatur unter 10 °C oder über 40 °C liegt.

- ◆ Vergewissern Sie sich, dass das Gerät ausgeschaltet ist.

Wenn sich der Ein-/Ausschalter (9) für Klopffwalze/Staubsauger in der Stellung „Ein“ befindet, wird der Akku nicht geladen.

- ◆ Setzen Sie das Gerät wie in der Abbildung gezeigt in die Ladestation (4) ein.
- ◆ Schließen Sie das Ladegerät an eine Netzsteckdose an. Schalten Sie ggf. die Netzstromversorgung ein.

Die Ladeanzeige (5) leuchtet.

- ◆ Warten Sie mindestens 16 Stunden, damit der Akku vollständig aufgeladen wird.

Das Ladegerät kann sich während des Aufladens erwärmen. Dies ist normal.

Das Ladegerät kann beliebig lange am Gerät angeschlossen bleiben. Die Ladeanzeige (5) leuchtet so lange, wie das Gerät an das in die Netzsteckdose eingesteckte Ladegerät angeschlossen ist.

Aufklappen des Geräts (Abb. B, C und D)

- ◆ Damit Sie das Gerät verwenden können, müssen Sie es aufklappen. Heben Sie dazu das Gerät aus der Ladestation (4) (Abb. B).
- ◆ Ziehen Sie die Entriegelungstaste (1) auf dem Griff zurück, und klappen Sie die Staubsaugerdüse nach unten (Abb. C).
- ◆ Lassen Sie die Entriegelungstaste (1) für die Gelenkarretierung wieder los, um das Gerät in einer der drei Arbeitspositionen a, b und c (Abb. D) zu arretieren.

Ein- und Ausschalten (Abb. E)

- ◆ Zum Einschalten des Geräts schieben Sie den Ein-/Ausschalter (9) nach vorn in Position 1 (nur Staubsaugen).
- ◆ Damit beim Staubsaugen auch die Klopffwalze eingesetzt wird, schieben Sie den Ein-/Ausschalter (9) nach vorn in Position 2.
- ◆ Zum Ausschalten des Geräts schieben Sie den Ein-/Ausschalter (9) zurück in Position 0.

Problembehebung

Wenn das Gerät nicht funktioniert, überprüfen Sie die nachfolgenden Punkte.

- ◆ Das Ladegerät sollte ordnungsgemäß eingesteckt sein (es müsste sich etwas warm anfühlen).
- ◆ Das Kabel des Ladegeräts darf nicht beschädigt sein und muss ordnungsgemäß an die Ladestation angeschlossen sein.
- ◆ Das Ladegerät muss an eine stromführende Steckdose angeschlossen sein.

Überprüfen Sie Folgendes, wenn das Gerät nicht geladen wird:

- ◆ Stellen Sie sicher, dass der Ein-/Ausschalter für Klopfwalze/Staubsauger auf die Position "0" eingestellt ist. Das Gerät wird nicht geladen, wenn es eingeschaltet ist.

Reinigung und Pflege

Achtung! Reinigen Sie die Filter in regelmäßigen Abständen.

Reinigen des Staubbehälters und der Filter (Abb. F und G)

Die Filter sind wieder verwendbar und sollten regelmäßig gereinigt werden.

- ◆ Drücken Sie die Entriegelung (3), und öffnen Sie die Behälterklappe (2).
- ◆ Entfernen Sie die Filter (10 und 11).
- ◆ Leeren Sie den Staubbehälter.
- ◆ Entfernen Sie mit Hilfe einer Bürste losen Staub von den Filtern.
- ◆ Spülen Sie die Filter in warmer Seifenlauge aus (Abb. G).

Achtung! Tauchen Sie das Gerät nicht in Wasser. Reinigen Sie die Geräteoberfläche mit einem feuchten Tuch und Seifenlauge. Wischen Sie die Geräteoberfläche sorgfältig trocken, bevor Sie das Gerät erneut verwenden oder aufbewahren.

- ◆ Lassen Sie die Filter (10 und 11) vollständig trocknen.
- ◆ Bringen Sie die Filter (10 und 11) wieder an.
- ◆ Schließen Sie die Behälterklappe (2). Die Entriegelung (3) muss hörbar einrasten.

Achtung! Betreiben Sie das Gerät nie ohne Filter. Die beste Reinigungswirkung erzielen Sie bei sauberen Filtern.

Wartungszugriff (Abb. H und I)

Die Abdeckung für den Wartungszugriff (8) kann vom Gelenkarm (6) entfernt werden, um das Gerät besser reinigen zu können, falls es blockiert sein sollte und die Saugleistung reduziert ist.

- ◆ Entfernen Sie die Abdeckung (8) mit einem flachen Schraubendreher (Abb. I), um die Halterung zu lösen.
- ◆ Wenn die Halterung gelöst ist, kann der Abschnitt gedreht werden, um ungehinderten Zugang zum Reinigen zu ermöglichen.

Ersetzen der Filter

Die Filter sollten alle 6 bis 9 Monate ersetzt werden, bei sichtbaren Verschleißspuren oder Beschädigungen auch früher. Ersatzfilter erhalten Sie im Black & Decker Fachhandel (Katalognr. FVF90):

- ◆ Entfernen Sie die verbrauchten Filter, wie oben beschrieben.
- ◆ Bringen Sie die neuen Filter an, wie oben beschrieben.

Umweltschutz



Getrennte Entsorgung. Dieses Produkt darf keinesfalls mit dem Hausmüll entsorgt werden.

Wenn Sie Ihr Black & Decker Produkt durch ein neues Gerät ersetzen möchten oder keine Verwendung mehr dafür haben, entsorgen Sie es nicht mit dem Hausmüll. Führen Sie das Produkt einer getrennten Sammlung zu.



Durch die separate Sammlung von ausgedienten Produkten und Verpackungsmaterialien können Rohstoffe recycelt und wieder verwendet werden. Die Wiederverwendung aufbereiteter Materialien trägt zur Vermeidung der Umweltverschmutzung bei und senkt den Rohstoffbedarf.

Die Verordnung zur Abfallentsorgung Ihrer Gemeinde sieht möglicherweise vor, dass Elektrogeräte getrennt vom Hausmüll gesammelt, an der örtlichen Abfallentsorgungseinrichtung abgegeben oder beim Kauf eines neuen Produkts vom Fachhandel zur Entsorgung angenommen werden müssen.

Black & Decker nimmt Ihre ausgedienten Black & Decker Geräte gern zurück und sorgt für eine umweltfreundliche Entsorgung bzw. Wiederverwertung. Um diese Dienstleistung in Anspruch zu nehmen, geben Sie das Gerät bitte bei einer autorisierten Reparaturwerkstatt ab, die für uns die Einsammlung übernimmt.

Die Adresse der zuständigen Niederlassung von Black & Decker steht in dieser Anleitung. Diese teilt Ihnen gerne die nächstgelegene Vertragswerkstatt mit. Außerdem ist eine Liste der Vertragswerkstätten und aller Kundendienststellen von Black & Decker sowie der zuständigen Ansprechpartner im Internet zu finden unter: www.2helpU.com.

Batterien



Black & Decker Akkus können viele Male geladen werden. Denken Sie bei der Entsorgung von verbrauchten Akkus an unsere Umwelt.

Wenn Sie das Gerät selbst entsorgen, müssen Sie den Akku wie unten beschrieben herausnehmen und ihn gemäß der Abfallentsorgungssatzung Ihrer Gemeinde entsorgen.

- ◆ Sorgen Sie dafür, dass der Akku vollständig entladen wird. Schalten Sie dazu das Gerät ein, und warten Sie, bis der Motor zum Stillstand kommt.
- ◆ Klappen Sie das Gerät auseinander, um so auf die acht Schrauben (12) zugreifen zu können, die die zwei Gehäusehälften sichern (Abb. J).
- ◆ Drehen Sie die acht Schrauben (12) heraus.
- ◆ Entfernen Sie die Abdeckung vom Gerät.

- ◆ Entfernen Sie den Akku aus dem Gerät.
- ◆ Verpacken Sie die Batterie in einem geeigneten Behälter, sodass die Batteriekontakte nicht kurzgeschlossen werden können.

NiMH-Akkus können recycelt werden. Bringen Sie diese Akkus zu einer autorisierten Vertragswerkstatt oder zu einer Rücknahmestelle in Ihrer Nähe.

Technische Daten

	FV1205N	FV1805N
Spannung	VDC 12,0	18,0
Gewicht	kg 3,4	3,7

Ladegerät

Eingangsspannung	VAC 230
Ungefähre Dauer des Ladevorgangs	Std 16
Gewicht	kg 0,6

EU-Konformitätserklärung

FV1205N, FV1805N

Black & Decker erklärt, dass diese Produkte den folgenden Normen entsprechen:
 2006/95/EWG, EN60335
 Schalldruckpegel:
 <70 dB(A) gemäß EN 60704

Der Unterzeichnende ist verantwortlich für die Zusammenstellung der technischen Daten und gibt diese Erklärung im Namen von Black & Decker ab.



Kevin Hewitt
 Director of Consumer Engineering
 Spennymoor, County Durham, DL16 6JG
 Vereinigtes Königreich
 04.06.2008

Garantie

Black & Decker vertraut auf die Qualität der eigenen Geräte und bietet dem Käufer eine außergewöhnliche Garantie. Diese Garantiezusage versteht sich unbeschadet der gesetzlichen Gewährleistungsansprüche und schränkt diese keinesfalls ein. Sie gilt in sämtlichen Mitgliedsstaaten der Europäischen Union und der Europäischen Freihandelszone EFTA.

Tritt innerhalb von 24 Monaten ab Kaufdatum an einem Gerät von Black & Decker ein auf Material- oder Verarbeitungsfehler zurückzuführender Mangel auf, garantiert Black & Decker den Austausch defekter Teile, die Reparatur von Geräten mit üblichem Verschleiß bzw. den Austausch eines mangelhaften Geräts, ohne dass dem Kunden dabei mehr als unvernünftig Unannehmlichkeiten entstehen, allerdings vorbehaltlich folgender Ausnahmen:

- ◆ wenn das Gerät gewerblich, beruflich oder im Verleihgeschäft benutzt wurde;
- ◆ wenn das Gerät missbräuchlich verwendet oder mit mangelnder Sorgfalt behandelt wurde;
- ◆ wenn das Gerät durch irgendwelche Fremdeinwirkung beschädigt wurde;
- ◆ wenn ein unbefugter Reparaturversuch durch anderes Personal als das einer Vertragswerkstatt oder des Black & Decker Kundendienstes unternommen wurde.

Zur Inanspruchnahme dieser Garantie ist dem Verkäufer bzw. der Vertragswerkstatt ein Kaufnachweis vorzulegen. Die Adresse der zuständigen Niederlassung von Black & Decker steht in dieser Anleitung. Diese teilt Ihnen gerne die nächstgelegene Vertragswerkstatt mit. Außerdem ist eine Liste der Vertragswerkstätten und aller Kundendienststellen von Black & Decker sowie der zuständigen Ansprechpartner im Internet zu finden unter:

www.2helpU.com

Bitte besuchen Sie unsere Webseite **www.blackanddecker.de**, um Ihr neues Black & Decker-Produkt zu registrieren. Dort erhalten Sie auch Informationen über neue Produkte und Sonderangebote. Weitere Informationen über die Marke Black & Decker und unsere Produkte finden Sie unter **www.blackanddecker.de**.

Utilisation

Votre aspirateur Pivot Plus® de Black & Decker est conçu pour les petits travaux de nettoyage. Il est destiné à une utilisation exclusivement domestique.

Consignes de sécurité

Attention ! De simples précautions de sécurité sont à prendre pour l'utilisation d'appareil alimenté par batterie. Les conseils suivants doivent toujours être appliqués, ceci afin de réduire le risque d'incendie, les fuites de batterie, les blessures et les dommages matériels.

- ◆ Lisez attentivement et entièrement le manuel avant d'utiliser l'appareil.
- ◆ Ce manuel décrit comment utiliser cet appareil. L'utilisation d'un accessoire ou d'une fixation, ou bien l'utilisation de cet appareil à d'autres fins que celles recommandées dans ce manuel d'instruction peut présenter un risque de blessures.
- ◆ Gardez ce manuel pour référence ultérieure.

Utilisation de votre appareil

- ◆ N'utilisez pas cet appareil pour aspirer des liquides ou des matériaux qui pourraient prendre feu.
- ◆ Ne plongez pas l'appareil dans l'eau.
- ◆ Ne tirez jamais sur le fil du chargeur pour le débrancher. Maintenez le fil du chargeur éloigné de toute source de chaleur, de zones grasses et de bords tranchants.
- ◆ Cet appareil n'est pas destiné à être utilisé par des personnes jeunes ou déficientes sans surveillance. Afin d'éviter que les enfants jouent avec cet appareil, ne le laissez pas sans surveillance.

Après l'utilisation

- ◆ Débranchez le chargeur pour le nettoyer ou pour nettoyer son support.
- ◆ Quand il n'est pas utilisé, l'appareil doit être rangé dans un endroit sec.
- ◆ Les enfants ne doivent pas avoir accès aux appareils rangés.

Vérification et réparations

- ◆ Avant l'utilisation, vérifiez si l'appareil est en bon état ou si aucune pièce ne manque. Recherchez des pièces cassées, des boutons endommagés et d'autres anomalies susceptibles de nuire au bon fonctionnement de l'appareil.
- ◆ N'utilisez pas l'appareil si une pièce est endommagée ou défectueuse.
- ◆ Faites réparer ou remplacer les pièces défectueuses ou endommagées par un réparateur agréé.
- ◆ Vérifiez régulièrement l'état du fil du chargeur. Si le fil est endommagé ou défectueux, remplacez le chargeur.

- ◆ Ne tentez jamais de retirer ou de remplacer des pièces autres que celles citées dans ce manuel.

Consignes de sécurité supplémentaires concernant les batteries et les chargeurs

Batterie et chargeur

- ◆ En aucun cas, n'essayez d'ouvrir l'appareil.
- ◆ Ne mettez pas la batterie en contact avec l'eau.
- ◆ Ne court-circuitez pas les bornes de charge sur le récipient de l'aspirateur ou sur l'appareil de charge.
- ◆ Ne le rangez pas dans des endroits où la température peut dépasser 40 °C.
- ◆ Ne chargez qu'à température ambiante comprise entre 10 °C et 40 °C.
- ◆ Ne jetez pas la batterie au feu.
- ◆ Pour jeter les batteries, suivez les instructions données dans la section « Protection de l'environnement ».
- ◆ Remplacez immédiatement les fils électriques endommagés.
- ◆ Ne mettez pas le support de charge en contact avec l'eau.
- ◆ Ne démontez pas le support de charge.
- ◆ Ne testez pas le chargeur.

Sécurité électrique

Votre chargeur doit être utilisé avec une tension précise. Vérifiez toujours si le voltage indiqué sur la plaque signalétique de l'appareil correspond à la tension de secteur. N'essayez jamais de remplacer le chargeur par une prise secteur.



Le chargeur ne peut être utilisé qu'à l'intérieur. Lisez le manuel d'instruction avant l'utilisation de l'appareil.



Le chargeur est automatiquement mis hors service si la température ambiante devient trop élevée. Dès que la température ambiante baisse, le chargeur reprend la charge.



Ne chargez qu'à température ambiante comprise entre 10 °C et 40 °C.



En charge.

Caractéristiques

1. Déclencheur de verrouillage
2. Couverture du récipient à poussière
3. Système de verrouillage (couverture du récipient à poussière)
4. Support de charge
5. Témoin de charge
6. Bras pivotant
7. Tête de l'aspirateur/batteur
8. Panneau d'accès pour entretien
9. Bouton Marche/Arrêt – aspirateur/batteur

Installation

Fixation de la poignée à l'appareil (figure A)

- ◆ Alignez la poignée avec l'ensemble de l'appareil et poussez-la vers la bas jusqu'à ce qu'elle soit installée.
- ◆ Retirez la vis cruciforme du sac en plastique.
- ◆ Insérez la vis (13) dans le trou.
- ◆ Serrez la vis (13) avec le tournevis cruciforme.

Support de charge (figure B)

Placez le support de charge (4) sur le sol, près d'une prise électrique. L'aspirateur Pivot Plus® est rangé et chargé sur le support de charge dès qu'il n'est pas utilisé.

Attention ! Coupure/déclenchement. Ne placez pas le support de charge sur une surface élevée. L'appareil est conçu pour être sur le support de charge et retiré à partir de là quand il est au sol près d'une prise.

Utilisation

Avant la première utilisation, la batterie doit être chargée pendant au moins 16 heures.

- ◆ Placez l'appareil sur le support de charge (4) dès qu'il n'est pas utilisé.

Il est probable que vous ayez à charger l'appareil plusieurs fois avant de pouvoir l'utiliser au maximum de sa capacité.

Charge de la batterie (figure B)

Attention ! Ne chargez pas la batterie si la température ambiante est inférieure à 10°C ou supérieure à 40°C.

- ◆ Assurez-vous que l'appareil est débranché.

La batterie ne se recharge pas si le bouton Marche/Arrêt – aspirateur/batteur (9) est en position de marche.

- ◆ Placez l'appareil sur le support de charge (4), comme indiqué.
- ◆ Branchez le chargeur. Branchez au secteur.

Le témoin de charge (5) clignote.

- ◆ Pour le premier chargement, laissez l'appareil en charge pendant au moins 16 heures.

Pendant le chargement, le chargeur peut chauffer. Ceci est un phénomène normal qui ne représente aucun problème.

L'appareil peut rester branché au chargeur en permanence. Le témoin de charge (5) clignote aussi longtemps que l'appareil est branché au chargeur.

Ouverture de l'appareil (figure B, C et D)

- ◆ Pour ouvrir l'appareil, soulevez-le du support de charge (4) (figure B).
- ◆ Tirez le déclencheur de verrouillage (1) sur la poignée et tournez la tête de l'aspirateur (figure C).
- ◆ Relâchez le déclencheur (1) pour verrouiller l'appareil dans une des trois positions a, b et c (figure D).

Mise en marche et arrêt (figure E)

- ◆ Pour mettre l'appareil en marche, glissez le bouton Marche/Arrêt – aspirateur/batteur (9) en position 1 (aspiration uniquement).
- ◆ Pour aspirer avec le batteur, glissez le bouton (9) vers la position 2.
- ◆ Pour arrêter l'appareil, repassez le bouton (9) en position 0.

Dépannage

Si l'appareil ne fonctionne pas, vérifiez ce qui suit :

- ◆ Le chargeur est correctement branché pour être rechargé (il est légèrement tiède au toucher).
- ◆ Le cordon du chargeur n'est pas endommagé et est correctement attaché à la base.
- ◆ Le chargeur est branché dans une prise qui fonctionne.

Si l'appareil ne se charge pas, vérifiez ce qui suit :

- ◆ Assurez-vous que le bouton marche/arrêt - aspirateur/batteur (9) est en position 0. L'appareil ne se charge pas s'il est en position Marche.

Nettoyage et entretien

Attention ! Nettoyez régulièrement les filtres.

Nettoyage du récipient de poussière et des filtres (figures F et G)

Les filtres sont réutilisables et doivent être nettoyés régulièrement.

- ◆ Appuyez sur le système de verrouillage (3) et ouvrez le couvercle du boîtier de filtre (2).
- ◆ Retirez les filtres (10 et 11).
- ◆ Videz la poussière.
- ◆ Brossez la poussière déposée sur les filtres.
- ◆ Nettoyez les filtres à l'eau chaude et au savon (figure G).

Attention ! Ne plongez pas l'appareil dans l'eau. Pour nettoyer l'extérieur de l'outil, utilisez de l'eau de savonneuse et un chiffon humide. L'appareil doit être complètement sec avant de le ranger ou de le réutiliser.

- ◆ Les filtres doivent être secs (10 et 11).
- ◆ Réinstallez les filtres (10 et 11).
- ◆ Fermez le couvercle du boîtier (2). Enclenchez bien le dispositif de verrouillage (3).

Attention ! N'utilisez jamais l'appareil sans les filtres. Pour récupérer le maximum de poussière, utilisez toujours les filtres propres.

Entretien (figure H et I)

Le panneau d'accès pour l'entretien (8) sur le bras pivotant (6) peut être retiré pour nettoyer l'appareil, s'il n'aspire plus correctement.

- ◆ Retirez le panneau (8) avec le bout plat d'un tournevis (figure I) pour dégager les fixations avant.
- ◆ Une fois dégagées, le panneau pivote. L'accès est alors possible pour l'entretien.

Remplacement des filtres

Les filtres doivent être remplacés tous les 6 à 9 mois et chaque fois qu'ils sont usés ou endommagés. Vous trouverez des filtres de rechange chez votre revendeur Black & Decker (cat. N° FVF90) :

- ◆ Retirez les filtres usés, comme décrit ci-dessus.
- ◆ Installez les filtres neufs, comme décrit ci-dessus.

Protection de l'environnement



Recyclage. Cet appareil ne doit pas être jeté avec les déchets ménagers.

Si votre appareil Black & Decker doit être remplacé ou si vous n'en avez plus l'usage, ne le jetez pas avec les ordures ménagères.



La collecte séparée des produits et des emballages usagés permet de recycler et de réutiliser des matériaux. La réutilisation de matériaux recyclés évite la pollution de l'environnement et réduit la demande de matières premières.

Des réglementations locales peuvent stipuler la collecte séparée des produits électriques et des produits ménagers, dans des déchetteries municipales ou par le revendeur lorsque vous achetez un nouveau produit.

Black & Decker offre une solution permettant de recycler les produits Black & Decker lorsqu'ils ont atteint la fin de leur cycle de vie. Pour pouvoir profiter de ce service, veuillez retourner votre produit à un réparateur agréé qui se chargera de le collecter pour nous.

Pour connaître l'adresse du réparateur agréé le plus proche de chez vous, contactez le bureau Black & Decker à l'adresse indiquée dans ce manuel. Vous pourrez aussi trouver une liste de réparateurs agréés de Black & Decker et de plus amples détails concernant notre service après-vente sur le site Internet : www.2helpU.com.

Batteries



Les batteries Black & Decker peuvent être rechargées à n'importe quel moment. Quand elles sont hors d'usage, jetez-les en respectant les normes de protection de l'environnement.

Si vous jetez l'appareil, vous devez retirer la batterie, comme décrit ci-dessous, et la mettre au rebut conformément aux réglementations locales.

- ◆ Déchargez complètement la batterie jusqu'à l'arrêt du moteur de l'appareil.
- ◆ Ouvrez l'appareil pour accéder aux huit vis (12) fixant les deux motifs.
- ◆ Retirez des huit vis (12).
- ◆ Tirez le couvercle de l'appareil.
- ◆ Débranchez le bloc-batteries.
- ◆ Placez la batterie dans un emballage approprié pour éviter un court-circuit des bornes.

Les batteries NiHM sont recyclables. Déposez-les chez un technicien d'entretien agréé ou dans un centre de recyclage local.

Caractéristiques techniques

	FV1205N	FV1805N
Tension	V c.c. 12,0	18,0
Poids	kg 3,4	3,7

Chargeur

Tension d'entrée	V c.a. 230
Charge approximative	h 16
Poids	kg 0,6

Déclaration de conformité CE

FV1205N, FV1805N

Black & Decker déclare que ces produits sont conformes à :

2006/95/EEC, EN60335

Niveau de pression sonore :

<70 dB(A) selon la norme EN 60704)

Visitez notre site Web www.blackanddecker.fr pour enregistrer votre nouveau produit Black & Decker et être informé des nouveaux produits et des offres spéciales. Pour plus d'informations concernant la marque Black & Decker et notre gamme de produits, consultez notre site www.blackanddecker.fr.

Le soussigné est responsable des données de la fiche technique et fait cette déclaration au nom de Black & Decker



Kevin Hewitt
 Directeur Ingénierie Client
 Spennymoor, County Durham, DL16 6JG
 Royaume-Uni
 04-06-2008

Garantie

Black & Decker vous assure la qualité de ses produits et vous offre une garantie très étendue. Ce certificat de garantie est un document supplémentaire et ne peut en aucun cas se substituer à vos droits légaux. La garantie est valable sur tout le territoire des États Membres de l'Union Européenne et de la Zone de Libre Échange Européenne.

Si un produit Black & Decker s'avère défectueux en raison de matériaux en mauvais état, d'une erreur humaine, ou d'un manque de conformité dans les 24 mois suivant la date d'achat, Black & Decker garantit le remplacement des pièces défectueuses, la réparation des produits usés ou cassés ou remplace ces produits à la convenance du client, sauf dans les circonstances suivantes :

- ◆ Le produit a été utilisé dans un but commercial, professionnel, ou a été loué.
- ◆ Le produit a été mal utilisé ou avec négligence.
- ◆ Le produit a subi des dommages à cause de corps étrangers, de substances ou d'accidents.
- ◆ Des réparations ont été tentées par des techniciens ne faisant pas partie du service technique de Black & Decker.

Pour avoir recours à la garantie, il est nécessaire de fournir une preuve d'achat au vendeur ou à un réparateur agréé.

Pour connaître l'adresse du réparateur agréé le plus proche de chez vous, contactez le bureau Black & Decker à l'adresse indiquée dans ce manuel. Vous pourrez aussi trouver une liste de réparateurs agréés de Black & Decker et de plus amples détails sur notre service après-vente sur le site Internet à l'adresse suivante :

www.2helpU.com

Uso previsto

L'aspirapolvere sottile Black&Decker Pivot Plus® è stato progettato per la pulizia leggera e a secco esclusivamente per uso domestico.

Istruzioni di sicurezza

Attenzione! Quando si usano elettrodomestici alimentati a batteria, osservare sempre le normali precauzioni di sicurezza per ridurre il rischio di incendio, di perdita di liquido dalle batterie, di lesioni personali e di danni materiali.

- ◆ Leggere attentamente il presente manuale prima di usare l'elettrodomestico.
- ◆ L'uso previsto è descritto nel presente manuale. Se questo elettrodomestico viene usato con accessori o per usi diversi da quelli raccomandati nel presente manuale d'uso, si potrebbero verificare lesioni personali.
- ◆ Conservare il presente manuale per futura consultazione.

Utilizzo dell'elettrodomestico

- ◆ Non usare l'elettrodomestico per aspirare liquidi o materiali che potrebbero incendiarsi.
- ◆ Non immergere l'elettrodomestico in acqua.
- ◆ Non tirare mai il filo per scollegare l'alimentatore dalla presa. Tenere il filo dell'alimentatore lontano da calore, olio e bordi taglienti.
- ◆ L'elettrodomestico non deve essere utilizzato da ragazzi o persone inabili senza la supervisione di un adulto. Controllare i bambini per evitare che giochino con l'elettrodomestico.

Dopo l'impiego

- ◆ Scollegare l'alimentatore dalla spina prima di pulire l'alimentatore o la base di ricarica.
- ◆ Quando non è usato, l'elettrodomestico deve essere conservato in un luogo asciutto.
- ◆ Gli elettrodomestici non devono essere riposti alla portata dei bambini.

Ispezione e riparazioni

- ◆ Prima dell'impiego, controllare che l'elettrodomestico non sia danneggiato e non presenti parti difettose. Controllare che non vi siano parti rotte, che gli interruttori non siano danneggiati e che non vi siano altre condizioni che potrebbero avere ripercussioni sulle prestazioni.
- ◆ Non usare l'elettrodomestico se alcune parti sono danneggiate o difettose.
- ◆ Far riparare o sostituire le parti danneggiate o difettose da un tecnico autorizzato.

- ◆ Controllare a intervalli regolari che il filo dell'alimentatore non sia danneggiato. Sostituire l'alimentatore se il filo è danneggiato o difettoso.
- ◆ Non tentare di smontare o sostituire qualsiasi parte ad eccezione di quelle specificate nel presente manuale.

Istruzioni di sicurezza aggiuntive per batterie e alimentatori

Batteria e alimentatore

- ◆ Non tentare di aprirle per qualsiasi ragione.
- ◆ Evitare che la batteria si bagni.
- ◆ Non cortocircuitare i morsetti di carica sul vano dell'aspirapolvere o sull'alimentatore.
- ◆ Non riporle in luoghi dove la temperatura potrebbe superare i 40 °C.
- ◆ Caricare solo a temperature ambiente tra 10 °C e 40 °C.
- ◆ Non incenerire la batteria.
- ◆ Quando si smaltiscono le batterie, seguire le istruzioni riportate al capitolo "Protezione dell'ambiente".
- ◆ Fare sostituire immediatamente i fili di alimentazione difettosi.
- ◆ Non lasciare che la base di ricarica si bagni.
- ◆ Non aprire la base di ricarica.
- ◆ Non collegare l'alimentatore a sonde.

Sicurezza elettrica

L'alimentatore è stato progettato per una tensione specifica. Controllare sempre che la tensione di rete corrisponda alla tensione indicata sulla targhetta dati. Non tentare mai di sostituire l'alimentatore con una normale spina di rete.



L'alimentatore può solo essere usato all'interno. Leggere il presente manuale d'uso prima dell'impiego.



L'alimentatore si spegne automaticamente, se la temperatura ambiente aumenta eccessivamente. Non appena la temperatura ambiente diminuisce, l'alimentatore riprende a funzionare.



Caricare solo a temperature ambiente tra 10 °C e 40 °C.



Carica

Caratteristiche

1. Pulsante di sgancio snodo
2. Sportello contenitore raccogli-polvere
3. Dispositivo di apertura (per sportello contenitore raccogli-polvere)
4. Base di ricarica
5. Indicatore di carica
6. Braccio snodato
7. Rullo di raccolta/testa di aspirazione
8. Pannello di accesso per la manutenzione
9. Interruttore di accensione rullo di raccolta/aspirazione

Montaggio**Attacco del manico all'elettrodomestico (fig. A)**

- ◆ Allineare il manico a D al corpo principale dell'elettrodomestico e premerlo fino a quando si insedia completamente.
- ◆ Prendere la vite con intaglio a croce dal sacchetto di plastica.
- ◆ Inserire la vite (13) nel foro.
- ◆ Serrare la vite (13) con un cacciavite per viti con intaglio a croce.

Base di ricarica (fig. B)

Appoggiare la base di ricarica (4) sul pavimento, vicino a una presa di corrente. L'aspirapolvere sottile Pivot Plus® viene conservato e ricaricato nell'apposita base quando non è in uso.

Attenzione! Pericolo di caduta/inciampamento. Non appoggiare la base di ricarica su superfici sovraelevate. L'elettrodomestico è stato progettato per essere messo e tolto dalla base di ricarica quando si trova su pavimento vicino a una presa di corrente.

Utilizzo

Prima dell'utilizzo, caricare la batteria per almeno 16 ore.

- ◆ Appoggiare sempre l'elettrodomestico sulla base di ricarica (4) quando non è utilizzato.

Inizialmente, è possibile che si debba ricaricare varie volte l'elettrodomestico per ottenere la durata ottimale della batteria.

Ricarica della batteria (fig. B)

Attenzione! Non caricare la batteria a temperature ambiente inferiori a 10°C o superiori a 40°C.

- ◆ Accertarsi che l'elettrodomestico sia spento.

La batteria non si ricarica se l'interruttore di accensione del rullo di raccolta/testa di aspirazione (9) è regolato su acceso.

- ◆ Appoggiare l'elettrodomestico sulla base di ricarica (4) come illustrato.
- ◆ Collegare l'alimentatore. Accendere l'alimentazione di rete.

L'indicatore di carica (5) si accende.

- ◆ Per la prima ricarica, lasciare che l'elettrodomestico si ricarichi per almeno 16 ore.

Durante la ricarica, l'alimentatore potrebbe riscaldarsi.

Si tratta di un fatto normale che non indica che vi è un problema.

L'elettrodomestico può essere lasciato collegato indefinitamente all'alimentatore. L'indicatore di carica (5) si accende se l'elettrodomestico è montato sull'alimentatore collegato a una presa elettrica.

Apertura dell'elettrodomestico (figg B, C e D)

- ◆ Per aprire l'elettrodomestico e usarlo, estrarlo dalla base di ricarica (4) (fig. B).
- ◆ Tirare indietro il pulsante di sgancio dello snodo (1) sul manico e ruotare la testa di aspirazione (fig. C).
- ◆ Rilasciare il pulsante di sgancio dello snodo (1) per bloccare l'elettrodomestico in una delle tre diverse posizioni di lavoro: a, b e c (fig. D).

Accensione e spegnimento (fig. E)

- ◆ Per accendere l'elettrodomestico, far scorrere in avanti l'interruttore di accensione del rullo di raccolta/testa aspirante (9) verso la posizione 1 (solo aspirazione).
- ◆ Per l'aspirazione con il rullo di raccolta, far scorrere l'interruttore (9) in avanti sulla posizione 2.
- ◆ Per spegnere l'elettrodomestico, far scorrere l'interruttore di accensione (9) verso la posizione 0.

Ricerca guasti

Se l'elettrodomestico non funziona, controllare i seguenti punti.

- ◆ L'alimentatore è correttamente collegato alla presa di corrente per la ricarica (è leggermente caldo al tatto.)
- ◆ Il filo dell'alimentatore è correttamente collegato alla base.
- ◆ L'alimentatore è collegato a una presa di corrente funzionante.

Se l'elettrodomestico non si carica, controllare quanto segue.

- ◆ Accertarsi che l'interruttore di accensione del rullo di raccolta/testa di aspirazione (9) sia regolato su spento (0). L'elettrodomestico non si carica se è acceso.

Pulizia e manutenzione

Attenzione! Pulire regolarmente i filtri.

Pulizia del contenitore raccogli-polvere e dei filtri (figg. F e G)

I filtri sono riutilizzabili e devono essere puliti regolarmente.

- ◆ Premere il dispositivo di apertura (3) e aprire lo sportello del contenitore (2).
- ◆ Estrarre i filtri (10 e 11).

- ◆ Svuotare il contenitore raccogli-polvere.
- ◆ Spazzolare via l'eventuale polvere presente sui filtri.
- ◆ Lavare i filtri in acqua calda e insaponata (fig. G).

Attenzione! Non immergere l'elettrodomestico in acqua.

Per pulire l'esterno dell'elettrodomestico, usare un panno umido e acqua insaponata. Verificare sempre che l'elettrodomestico sia completamente asciutto prima di riutilizzarlo o di riporlo.

- ◆ Verificare che i filtri (10 e 11) siano asciutti.
- ◆ Rimontare i filtri (10 e 11).
- ◆ Chiudere lo sportello del contenitore (2). Verificare che il dispositivo di apertura (3) si agganci in sede.

Attenzione! Non usare mai l'elettrodomestico senza i filtri.

La raccolta ottimale della polvere si ottiene solo con i filtri puliti.

Accesso per la manutenzione (figg. H e I)

Il pannello di accesso per la manutenzione (8) situato sul braccio snodato (6) può essere estratto per facilitare la pulitura, se l'elettrodomestico dovesse intasarsi con conseguente perdita della forza aspirante.

- ◆ Staccare il pannello di accesso per la manutenzione (8) usando un cacciavite a lama piatta (fig. I) per sganciare il fermo anteriore.
- ◆ Quando il fermo è sganciato, questa sezione si snoda, staccandosi dal corpo principale, lasciando così spazio per eseguire la pulitura.

Sostituzione dei filtri

I filtri devono essere sostituiti ogni 6 - 9 mesi e quando sono usurati o danneggiati. I filtri di ricambio sono reperibili presso il rivenditore Black & Decker (n. cat. FVF90).

- ◆ Estrarre i vecchi filtri come descritto in precedenza.
- ◆ Inserire i nuovi filtri come descritto qui sopra.

Protezione dell'ambiente



Raccolta differenziata. Questo prodotto non deve essere smaltito con i normali rifiuti domestici.

Nel caso in cui l'elettrodomestico debba essere sostituito o comunque non sia più necessario, non smaltirlo con i normali rifiuti domestici. Metterlo da parte affinché possa essere smaltito separatamente.



La raccolta differenziata dei prodotti e degli imballaggi utilizzati consente il riciclaggio dei materiali e il loro continuo utilizzo. Il riutilizzo dei materiali riciclati favorisce la protezione dell'ambiente prevenendo l'inquinamento e riduce il fabbisogno di materie prime.

Seguire la regolamentazione locale per la raccolta differenziata dei prodotti elettrici che può prevedere punti di raccolta o la consegna dell'elettrodomestico al rivenditore presso il quale viene acquistato un nuovo prodotto.

Black & Decker offre ai suoi clienti la possibilità di riciclare i prodotti Black & Decker che hanno esaurito la loro vita di servizio. Per usufruire di tale servizio, è sufficiente restituire il prodotto a qualsiasi tecnico autorizzato, incaricato della raccolta per conto dell'azienda.

Per individuare il tecnico autorizzato più vicino, rivolgersi alla sede Black & Decker locale, presso il recapito indicato nel presente manuale. In alternativa, un elenco completo di tutti i tecnici autorizzati Black & Decker e i dettagli completi sui contatti e i servizi post-vendita sono disponibili su Internet presso: www.2helpU.com.

Batterie



Le batterie Black & Decker possono essere ricaricate molte volte. Alla fine della loro vita utile, smaltire in conformità alle norme ambientali.

Se si desidera smaltire il prodotto personalmente, estrarre la batteria come descritto di seguito e smaltirla in base ai regolamenti in vigore.

- ◆ Lasciare che la batteria si scarichi del tutto facendo funzionare l'elettrodomestico fino a quando il motore si ferma.
- ◆ Aprire l'elettrodomestico per raggiungere le otto viti (12) che fissano le due metà dell'alloggiamento (fig. J).
- ◆ Estrarre le otto viti (12)
- ◆ Staccare il coperchio dall'elettrodomestico.
- ◆ Scollegamento del battery pack:
- ◆ Imballare la batteria in modo idoneo per evitare che i terminali possano essere cortocircuitati.

Le batterie NiHM sono riciclabili. Portarle presso un tecnico autorizzato o il centro di riciclaggio di zona.

Dati tecnici

	FV1205N	FV1805N
Tensione	V c.c. 12,0	18,0
Peso	kg 3,4	3,7

Alimentatore

Tensione in ingresso	V c.a. 230
Tempo di ricarica approssimativo	h 16
Peso	kg 0,6

Dichiarazione CE di conformità

FV1205N, FV1805N

Black & Decker dichiara che i presenti prodotti sono conformi a:

2006/95/EEC, EN60335

Livello di pressione sonora:
<70 dB(A) in base a EN 60704)

I clienti che desiderano registrare il nuovo prodotto Black & Decker e ricevere gli aggiornamenti sui nuovi prodotti e le offerte speciali, sono invitati a visitare il sito Web (www.blackanddecker.it). Ulteriori informazioni sul marchio e la gamma di prodotti Black & Decker sono disponibili all'indirizzo www.blackanddecker.it.

Il sottoscritto è responsabile della redazione di questo documento tecnico e rilascia questa dichiarazione per conto di Black & Decker



Kevin Hewitt
Direttore tecnico prodotti di consumo
Spennymoor, County Durham DL16 6JG
Regno Unito
04-06-2008

Garanzia

Certa della qualità dei suoi prodotti, Black & Decker offre una garanzia eccezionale. Il presente certificato di garanzia è complementare ai diritti legali e non li pregiudica in alcun modo. La garanzia è valida entro il territorio degli Stati membri dell'Unione Europea e dell'EFTA (European Free Trade Area).

Se un prodotto Black & Decker risulta difettoso per qualità del materiale, della costruzione o per mancata conformità entro 24 mesi dalla data di acquisto, Black & Decker garantisce la sostituzione delle parti difettose, provvede alla riparazione dei prodotti se ragionevolmente usurati oppure alla loro sostituzione, in modo da ridurre al minimo il disagio del cliente a meno che:

- ◆ Il prodotto non sia stato destinato ad usi commerciali, professionali o al noleggio;
- ◆ Il prodotto non sia stato usato in modo improprio o scorretto;
- ◆ Il prodotto non abbia subito danni causati da oggetti o sostanze estranee oppure incidenti;
- ◆ Il prodotto non abbia subito tentativi di riparazione non effettuati da tecnici autorizzati né dall'assistenza Black & Decker.

Per attivare la garanzia è necessario esibire la prova comprovante l'acquisto al venditore o al tecnico autorizzato. Per individuare il tecnico autorizzato più vicino, rivolgersi alla sede Black & Decker locale, presso il recapito indicato nel presente manuale. Altrimenti un elenco completo di tutti i tecnici autorizzati Black & Decker e i dettagli completi sui contatti e i servizi post-vendita sono disponibili su Internet presso:

www.2helpU.com

Beoogd gebruik

Deze Black & Decker Pivot Plus® is ontworpen als stofzuiger in de vorm van een stok voor lichte, droge stofzuigwerkzaamheden. Het apparaat is uitsluitend bestemd voor huishoudelijk gebruik.

Veiligheidsinstructies

Waarschuwing! Bij apparaten voor gebruik op accu's moeten bepaalde elementaire voorzorgsmaatregelen, waaronder de navolgende, altijd in acht worden genomen om het gevaar voor brand, lekkende accu's, persoonlijk letsel en materiële schade tot een minimum te beperken.

- ◆ Lees deze handleiding zorgvuldig door voordat u het apparaat in gebruik neemt.
- ◆ In deze handleiding wordt ingegaan op het beoogde gebruik. Het gebruik van andere accessoires of hulpstukken dan wel de uitvoering van andere handelingen dan in deze gebruikershandleiding worden aanbevolen, kan tot persoonlijk letsel leiden.
- ◆ Bewaar deze handleiding zorgvuldig zodat u deze altijd nog eens kunt raadplegen.

Gebruik van het apparaat

- ◆ Gebruik het apparaat nooit voor het opzuigen van vloeistoffen of materialen die vlam kunnen vatten.
- ◆ Dompel het apparaat niet onder in water.
- ◆ Trek de oplader nooit aan het snoer uit het stopcontact. Houd de oplader uit de buurt van warmtebronnen, olie en scherpe randen.
- ◆ Dit apparaat mag niet zonder supervisie worden gebruikt door jonge of lichamelijk zwakke mensen. Houd toezicht op kinderen om ervoor te zorgen dat zij niet met het apparaat gaan spelen.

Na gebruik

- ◆ Neem de lader uit het stopcontact voordat u de lader of laadhouder schoonmaakt.
- ◆ Bewaar het apparaat na gebruik op een droge plaats.
- ◆ Zorg dat het bewaarde apparaat niet toegankelijk is voor kinderen.

Inspectie en reparaties

- ◆ Controleer het apparaat vóór gebruik op beschadigingen en defecten. Controleer het vooral op gebroken onderdelen, schade aan de schakelaars en andere omstandigheden die de werking ervan kunnen beïnvloeden.
- ◆ Gebruik het apparaat niet in geval van een of meer beschadigde of defecte onderdelen.
- ◆ Laat beschadigde of defecte onderdelen door een van onze servicecentra repareren of vervangen.

- ◆ Controleer het snoer van de lader regelmatig op beschadigingen. Vervang de lader als het snoer beschadigd of defect is.
- ◆ Probeer nooit andere onderdelen te verwijderen of vervangen dan in deze handleiding zijn vermeld.

Aanvullende veiligheidsinstructies voor accu's en laders

Accu en lader

- ◆ Probeer accu's niet te openen, om welke reden ook.
- ◆ Stel de accu niet bloot aan water.
- ◆ Zorg ervoor dat er geen kortsluiting ontstaat bij de oplaadpunten op het stofzuigercompartiment of de oplaadunit.
- ◆ Bewaar deze niet op locaties met temperaturen van meer dan 40 °C.
- ◆ Laad de accu's alleen op bij een omgevingstemperatuur van 10-40 °C.
- ◆ Verbrand de accu niet.
- ◆ Gooi lege accu's weg volgens de instructies in het gedeelte "Milieu".
- ◆ Een defect snoer moet direct worden vervangen.
- ◆ Stel de laadhouder niet bloot aan water.
- ◆ Open de laadhouder niet.
- ◆ Prik nooit met een scherp voorwerp in de lader.

Elektrische veiligheid

De lader is ontworpen voor een specifieke spanning. Controleer altijd de netspanning overeenkomstig met de waarde op het typeplaatje. Probeer nooit om de oplaadeenheid door een normale netstekker te vervangen.



De lader is uitsluitend bestemd voor binnengebruik.



Lees voor gebruik deze gebruikershandleiding.



De lader wordt automatisch uitgeschakeld als de omgevingstemperatuur te ver oploopt. Wanneer de temperatuur is gedaald, wordt de lader automatisch weer ingeschakeld.



Laad de accu's alleen op bij een omgevingstemperatuur van 10-40 °C.



Bezig met opladen.

Onderdelen

1. Scharniergegrendeling
2. Stofcompartimentdeur
3. Ontgrendeling (voor stofcompartimentdeur)
4. Laadhouder
5. Oplaadindicator
6. Draaibare arm
7. Klopstang/stofzuigermond
8. Onderhoudspaneel
9. Aan-uitschakelaar voor klopstang/stofzuiger

Installatie

Het handvat bevestigen (fig. A)

- ◆ Lijn het D-vormige handvat uit met het apparaat en schuif het handvat naar beneden tot het vastzit.
- ◆ Haal de kruiskopschroef uit het plastic zakje.
- ◆ Plaats de schroef (13) in het schroefgat.
- ◆ Draai de schroef (13) vast met een kruiskopschroevendraaier.

Laadhouder (fig. B)

Plaats de laadhouder (4) op de grond in de buurt van een stopcontact. Als u de Pivot Plus[®] niet gebruikt, dient de laadhouder voor de opslag en het laden van het apparaat.

Waarschuwing! Gevaar bij vallen/struikelen. Plaats de laadhouder niet op een verhoogd oppervlak. Het apparaat is ontworpen voor plaatsing in een laadhouder die op de vloer is geplaatst, in de buurt van een stopcontact.

Gebruik

Laad de accu vóór het eerste gebruik gedurende ten minste 16 uur op.

- ◆ Plaats het apparaat op de laadhouder (4) als dit niet wordt gebruikt.

Voor de beste prestaties moet het apparaat in het begin een groot aantal keren worden geladen.

De accu laden (fig. B)

Waarschuwing! Laad de accu niet op bij omgevingstemperaturen onder 10° C of boven 40° C.

- ◆ Zorg ervoor dat het apparaat uitgeschakeld is.
- De accu wordt niet opgeladen als de aan-uitschakelaar (9) voor de klopstang/stofzuiger in de stand Aan staat.
- ◆ Plaats het apparaat zoals weergegeven op de laadhouder (4).
 - ◆ Plaats de lader in het stopcontact. Schakel zonodig de netspanning in.

De oplaadindicator (5) gaat branden.

- ◆ Wanneer u het apparaat voor de eerste keer oplaadt, laadt u het apparaat ten minste 16 uur opladen.

Tijdens het opladen kan de lader warm worden.

Dit is normaal en wijst niet op een probleem.

Het apparaat kan voor onbepaalde tijd met de lader verbonden blijven. De oplaadindicator (5) blijft branden zo lang het apparaat zich op de laadhouder bevindt en de lader op het stopcontact is aangesloten.

Apparaat openen (fig. B, C en D)

- ◆ Als u het apparaat wilt openen voor gebruik, neemt u het apparaat van de laadhouder (4) (fig. B).
- ◆ Trek de scharniergegrendeling (1) op het handvat naar achteren en draai de stofzuigermond (fig. C).
- ◆ Laat de scharniergegrendeling (1) los om het apparaat vast te zetten in een van de drie functionele standen a, b en c (fig. D).

In- en uitschakelen (fig. E)

- ◆ Schuif de aan-uitschakelaar (9) voor de klopstang/stofzuiger naar voren in stand 1 (alleen stofzuiger) om het apparaat in te schakelen.
- ◆ Schuif de aan-uitschakelaar (9) naar voren in stand 2 om de stofzuiger samen met de klopstang te laten werken.
- ◆ Schuif de aan-uitschakelaar (9) in stand 0 om het apparaat uit te schakelen.

Problemen oplossen

Controleer de volgende punten als het product niet goed functioneert:

- ◆ De lader is goed aangesloten, zodat het apparaat is opgeladen (de lader voelt enigszins warm aan.)
- ◆ De laadkabel is niet beschadigd en correct aangesloten op het laadstation.
- ◆ De lader is aangesloten op een werkend stopcontact.

Controleer de volgende punten als het apparaat niet goed oplaadt:

- ◆ Zorg ervoor dat de aan-uitschakelaar (9) van de roterende borstel/stofzuiger in de stand 0 staat. Het apparaat laadt niet op indien het is ingeschakeld.

Reiniging en onderhoud

Waarschuwing! Reinig de filters regelmatig.

Stofcompartiment en filters reinigen (fig. F en G)

De filters zijn herbruikbaar en moeten regelmatig worden gereinigd.

- ◆ Druk op de ontgrendeling (3) en open de compartimentdeur (2).
- ◆ Verwijder de filters (10 en 11).
- ◆ Maak het stofcompartiment leeg.
- ◆ Borstel al het losse stof van de filters.
- ◆ Was de filters in een warm soepje uit (fig. G).

Waarschuwing! Dompel het apparaat niet onder in water. Reinig de buitenkant van het apparaat met een vochtige doek en een milde reinigingsoplossing. Zorg ervoor dat het apparaat helemaal droog is voordat u het apparaat op de netspanning aansluit of opbergt.

- ◆ Zorg ervoor dat de filters (10 en 11) droog zijn.
- ◆ Plaats de filters (10 en 11) terug in het apparaat.
- ◆ Sluit de compartimentdeur (2). Zorg ervoor dat de ontgrendeling (3) vastklikt.

Waarschuwing! Gebruik het apparaat nooit zonder de filters. Het apparaat werkt alleen optimaal bij schone filters.

Onderhoudspaneel (fig. H en I)

U kunt het onderhoudspaneel (8) van de draaibare arm (6) verwijderen, zodat u het apparaat gemakkelijker kunt schoonmaken wanneer het verstopt raakt en niet meer goed zuigt.

- ◆ Maak de lipjes aan de voorzijde van het onderhoudspaneel (8) los met behulp van een platte schroevendraaier (fig. I)
- ◆ Nadat u het paneel hebt losgemaakt kunt u het eenvoudig wegnemen, zodat u het apparaat beter kunt reinigen.

Filters vervangen

De filters moeten om de 6 à 9 maanden of bij tussentijdse slijtage of beschadiging worden vervangen. Vervangende filters zijn verkrijgbaar via uw Black & Decker-leverancier (cat. nr. FVF90):

- ◆ Verwijder de oude filters op de hiervoor beschreven wijze.
- ◆ Plaats de nieuwe filters op de hiervoor beschreven wijze.

Milieu



Aparte inzameling. Dit product mag niet met normaal huishoudelijk afval worden weggegooid.

Mocht u op een dag constateren dat het apparaat aan vervanging toe is of dat u het apparaat niet meer nodig hebt, gooi dit product dan niet weg met normaal huishoudelijk afval. Zorg ervoor dat dit product op milieuvriendelijke wijze wordt afgevoerd.



Gescheiden inzameling van gebruikte producten en verpakkingsmaterialen maakt het mogelijk materialen te recyclen en opnieuw te gebruiken. Hergebruik van gerecycleerde materialen zorgt voor minder milieuvuiling en dringt de vraag naar grondstoffen terug.

Plaatselijke verordeningen kunnen voorzien in gescheiden inzameling van huishoudelijke elektrische producten via gemeentelijke stortplaatsen of via de leverancier bij wie u een nieuw product aanschaft.

Black & Decker biedt de mogelijkheid tot het recyclen van afgedankte Black & Decker-producten. Om gebruik te maken van deze service, dient u het product naar een van onze servicecentra te sturen, die de inzameling voor ons verzorgen.

U kunt het adres van het dichtstbijzijnde servicecentrum opvragen via de adressen op de achterzijde van deze handleiding. U kunt ook een lijst van onze servicecentra en meer informatie over onze klantenservice vinden op het volgende internetadres: www.2helpU.com.

Accu's



Black & Decker-accu's kunnen veelvuldig worden herladen. Gooi afgedankte accu's op verantwoorde wijze weg:

Als u het product zelf wilt afvoeren, moet u de accu op de hierna beschreven wijze verwijderen en conform de geldende voorschriften afvoeren.

- ◆ Laat het apparaat werken tot de motor stopt om de accu te ontladen.
- ◆ Open het apparaat om toegang te krijgen tot de acht schroeven (12) waarmee de beide helften van de behuizing zijn vastgezet (fig. J).
- ▶ Verwijder de acht schroeven (12).
- ◆ Haal de kap van het apparaat.
- ◆ Maak de accu los.
- ◆ Plaats de accu in een geschikte verpakking om ervoor te zorgen dat er geen kortsluiting tussen de polen kan ontstaan.

NiHM-batterijen kunnen worden gerecycled. Breng ze naar een servicecentrum of een inzamellocatie in uw woonplaats.

Technische gegevens

	FV1205N	FV1805N
Spanning	Vdc 12,0	18,0
Gewicht	kg 3,4	3,7

Lader

Ingangsspanning	Vac 230
Oplaadtijd ca.	u 16
Gewicht	kg 0,6

EG-conformiteitsverklaring

FV1205N, FV1805N

Black & Decker verklaart dat deze producten
in overeenstemming zijn met:
2006/95/EEC, EN60335
Geluidsrukniveau:
<70 dB(A) gemeten volgens EN 60704)

Ondergetekende is verantwoordelijk voor de compilatie
van het technische bestand en doet deze verklaring
namens Black & Decker



Kevin Hewitt
Director of Consumer Engineering
Spennymoor, County Durham DL16 6JG
Verenigd Koninkrijk
04-06-2008

Garantie

Black & Decker heeft vertrouwen in haar producten en biedt een uitstekende garantie. Deze garantiebepalingen vormen een aanvulling op uw wettelijke rechten en beperken deze niet. De garantie geldt in de lidstaten van de Europese Unie en de Europese Vrijhandelsassociatie.

Mocht uw Black & Decker product binnen 24 maanden na de datum van aankoop defect raken ten gevolge van materiaal- of constructiefouten, dan garanderen wij de kosteloze vervanging van defecte onderdelen, de reparatie van het product of de vervanging van het product, tenzij:

- ◆ Het product is gebruikt voor handelsdoeleinden, professionele toepassingen of verhuurdoeleinden;
- ◆ Het product onoordeelkundig is gebruikt;
- ◆ Het product is beschadigd door invloeden van buitenaf of door een ongeval;
- ◆ Reparaties zijn uitgevoerd door anderen dan onze servicecentra of Black & Decker-personeel.

Om een beroep te doen op de garantie, dient u een aankoopbewijs te overhandigen aan de verkoper of een van onze servicecentra. U kunt het adres van het dichtstbijzijnde servicecentrum opvragen via de adressen op de achterzijde van deze handleiding. U kunt ook een lijst van onze servicecentra en meer informatie m.b.t. onze klantenservice vinden op het volgende internetadres:

www.2helpU.com

Meld u aan op onze website **www.blackanddecker.nl** om te worden geïnformeerd over nieuwe producten en speciale aanbiedingen. Verdere informatie over het merk Black & Decker en onze producten vindt u op **www.blackanddecker.nl**.

Uso previsto

La aspiradora vertical Pivot Plus® de Black & Decker se ha diseñado para proporcionar una limpieza suave mediante aspiración en seco. Este aparato está pensado únicamente para uso doméstico.

Instrucciones de seguridad

¡Atención! Si utiliza aparatos que funcionan con batería, es necesario seguir las precauciones de seguridad básicas, incluidas las que se indican a continuación, para reducir el riesgo de incendios, derrame de líquido de baterías, lesiones y daños materiales.

- ◆ Lea todo el manual detenidamente antes de utilizar el aparato.
- ◆ En este manual se describe el uso para el que se ha diseñado el aparato. La utilización de accesorios o la realización de operaciones distintas de las recomendadas en este manual de instrucciones puede presentar un riesgo de lesiones.
- ◆ Conserve este manual para futuras consultas.

Utilización del aparato

- ◆ No utilice el aparato para recoger ningún líquido ni material inflamable.
- ◆ No introduzca el aparato en agua.
- ◆ No tire del cable para desconectar el cargador de la toma de corriente. Mantenga el cable del cargador alejado de temperaturas elevadas, aceites y bordes afilados.
- ◆ Este aparato no ha sido concebido para ser utilizado por jóvenes ni personas discapacitadas sin supervisión. Debe vigilarse a los niños para asegurarse de que no jueguen con el aparato.

Después de la utilización

- ◆ Desenchufe el cargador antes de limpiar dicho cargador o su respectiva base.
- ◆ Cuando no esté utilizando el aparato, guárdelo en un lugar seco.
- ◆ Los niños no deben tener acceso a los aparatos guardados.

Inspecciones y reparaciones

- ◆ Antes de utilizarlo, compruebe que el aparato no tiene piezas dañadas o defectuosas. Compruebe que no hay piezas rotas, que los interruptores no están dañados y que no existen otros defectos que puedan afectar al funcionamiento del aparato.
- ◆ No utilice el aparato si presenta alguna pieza dañada o defectuosa.
- ◆ Solicite al servicio técnico autorizado la reparación o sustitución de las piezas dañadas o defectuosas.

- ◆ Compruebe con regularidad que el cable del cargador no ha sufrido daños. Sustituya el cargador si el cable está dañado o es defectuoso.
- ◆ Nunca intente extraer o sustituir piezas no especificadas en este manual.

Instrucciones de seguridad adicionales para baterías y cargadores

Batería y cargador

- ◆ No intente abrirlos bajo ningún concepto.
- ◆ No exponga la batería al agua.
- ◆ Evite provocar un cortocircuito en los terminales de carga del depósito de la aspiradora o de la unidad de carga.
- ◆ No los almacene en lugares en los que la temperatura pueda superar los 40 °C.
- ◆ Realice la carga únicamente a una temperatura ambiente entre los 10 °C y 40 °C.
- ◆ No arroje la batería al fuego.
- ◆ Cuando vaya a desechar las baterías, siga las instrucciones facilitadas en la sección "Protección del medio ambiente".
- ◆ Sustituya los cables defectuosos inmediatamente.
- ◆ No exponga la base del cargador al agua.
- ◆ No abra la base del cargador.
- ◆ No aplique ningún dispositivo para medir la resistencia del cargador.

Seguridad eléctrica

El cargador se ha diseñado para un voltaje específico. Cada vez que utilice el aparato, debe comprobar que el voltaje de la red eléctrica corresponde con el valor indicado en la placa de características. No intente sustituir el cargador por un enchufe convencional para la red eléctrica.



Este cargador está pensado únicamente para utilizar en un lugar interior.



Lea el manual de instrucciones antes de utilizar el aparato.



El cargador se apaga automáticamente si detecta que la temperatura ambiente es excesivamente elevada. Cuando la temperatura ambiente se haya enfriado, el cargador continuará funcionando.



Realice la carga únicamente a una temperatura ambiente entre los 10 °C y 40 °C.



Cargando.

Características

1. Gatillo de bloqueo de posición
2. Tapa del contenedor para el polvo
3. Lengüeta de liberación (tapa del contenedor para el polvo)
4. Base del cargador
5. Indicador de carga
6. Brazo pivotante
7. Barra del sacudidor/cabezal de aspiración
8. Panel de acceso para operaciones de mantenimiento
9. Conmutador ON/OFF (encendido/apagado) de la barra del sacudidor/aspiradora

Instalación

Instalación de la empuñadura en el aparato (fig. A)

- ◆ Alinee la empuñadura en D con el cuerpo principal de la unidad y presiónela hacia abajo hasta que quede totalmente encajada.
- ◆ Retire el destornillador de cabeza Phillips de la bolsa de plástico.
- ◆ Inserte el tornillo (13) en el orificio.
- ◆ Apriete el tornillo (13) con un destornillador de estrella.

Base del cargador (fig. B)

Coloque la base del cargador (4) en el suelo cerca de una toma eléctrica. La aspiradora vertical Pivot Plus® se almacena y se carga en la base siempre que no se esté utilizando.

¡Atención! Riesgo de caídas y traspies. No coloque la base del cargador sobre superficies elevadas. Este aparato está diseñado para su instalación y extracción en la base del cargador situada en el suelo cerca de una toma eléctrica.

Uso

Antes de utilizarlo por primera vez, la batería se debe cargar durante 16 horas como mínimo.

- ◆ Coloque el aparato en la base del cargador (4) siempre que no lo esté utilizando.

Es posible que necesite cargar el aparato muchas veces al principio para alcanzar un tiempo de funcionamiento óptimo.

Carga de la batería (fig. B)

¡Atención! No cargue la batería a temperatura ambiente si ésta es inferior a 10 °C o superior a 40 °C.

- ◆ Compruebe que el aparato está apagado.

La batería no se cargará si el conmutador ON/OFF (encendido/apagado) de la barra del sacudidor/aspiradora (9) se encuentra en la posición de encendido.

- ◆ Coloque el aparato en la base del cargador (4) de la siguiente manera.

- ◆ Conecte el cargador. Conéctelo a la red eléctrica.

Se encenderá el indicador de carga (5).

- ◆ En la primera operación de carga, deje que el aparato se cargue durante un mínimo de 16 horas.

Durante la carga, es posible que el cargador se caliente.

Esto es normal y no indica ningún fallo en el funcionamiento.

Se puede dejar el aparato conectado al cargador indefinidamente. El indicador de carga (5) permanecerá encendido siempre que esté conectado al cargador y éste último permanezca enchufado.

Apertura del aparato (fig. B, C y D)

- ◆ Si desea abrir el aparato para utilizarlo, levántelo de la base del cargador (4) (fig. B).
- ◆ Tire hacia atrás del gatillo de bloqueo de posición (1) de la empuñadura y gire el cabezal de la aspiradora (fig. C).
- ◆ Libere el gatillo de bloqueo de posición (1) para bloquear el aparato en cualquiera de las tres posiciones de funcionamiento posibles: a, b y c (fig. D).

Encendido y apagado (fig. E)

- ◆ Para encender el aparato, deslice el conmutador ON/OFF (encendido/apagado) de la barra del sacudidor/aspiradora (9) hacia delante hasta la posición 1 (sólo con la aspiradora).
- ◆ Para aspirar con la barra del sacudidor, deslice el conmutador ON/OFF (encendido/apagado) (9) hacia delante hasta la posición 2.
- ◆ Para apagar el aparato, vuelva a deslizar el conmutador ON/OFF (encendido/apagado) (9) hasta la posición 0.

Solución de problemas

Si el producto no funciona, realice las comprobaciones siguientes:

- ◆ El cargador se ha conectado correctamente para la recarga (se percibe ligeramente caliente al tacto).
- ◆ El cable del cargador no está dañado y se ha conectado a la base correctamente.
- ◆ El cargador se ha conectado a una toma eléctrica en funcionamiento.

Si la unidad no se carga, realice las comprobaciones siguientes:

- ◆ Asegúrese de que el conmutador de la barra del sacudidor/aspiradora (9) se encuentre en la posición 0. El aparato no se cargará si se encuentra encendido.

Limpieza y mantenimiento

¡Atención! Limpie los filtros de forma regular.

Limpieza del contenedor para el polvo y los filtros (fig. F y G)

Los filtros son reutilizables y se deben limpiar con regularidad.

- ◆ Presione la lengüeta de liberación (3) y abra la tapa del contenedor (2).
- ◆ Extraiga los filtros (10 y 11)
- ◆ Vacíe el contenedor para el polvo.
- ◆ Cepille el polvo que todavía queda en los filtros.
- ◆ Lave los filtros en agua caliente con jabón (fig. G).

¡Atención! No sumerja el aparato en agua. Utilice un paño húmedo y agua con jabón para limpiar el exterior del aparato. Asegúrese siempre de que el aparato está totalmente seco antes de volver a utilizarlo o de almacenarlo.

- ◆ Asegúrese de que los filtros (10 y 11) están secos.
- ◆ Vuelva a colocar los filtros (10 y 11)
- ◆ Cierre la tapa del contenedor (2). Asegúrese de que la pestaña de liberación (3) encaja en la posición original.

¡Atención! No utilice nunca el aparato sin filtros. Sólo conseguirá un óptimo rendimiento del aparato si los filtros están limpios.

Acceso para operaciones de mantenimiento (fig. H e I)

El panel de acceso para operaciones de mantenimiento (8) del brazo pivotante (6) puede extraerse para facilitar la limpieza en el caso de que el aparato se atasque y pierda succión.

- ◆ Retire el panel de acceso para operaciones de mantenimiento (8) mediante un destornillador de cabeza plana (fig. I) para soltar la pinya frontal.
- ◆ Una vez liberada, la parte girará independientemente del montaje principal para ofrecer acceso para limpiar el aparato.

Sustitución de los filtros

Es necesario cambiar los filtros cada 6 ó 9 meses y cuando estén gastados o dañados. Encontrará filtros de repuesto a través de su distribuidor de Black & Decker (número de catálogo FVF90).

- ◆ Extraiga los filtros viejos como se ha descrito anteriormente.
- ◆ Coloque los filtros nuevos como se ha descrito anteriormente.

Protección del medio ambiente



Recogida selectiva. No se debe desechar este producto con el resto de residuos domésticos.

Si llegase el momento en que fuese necesario sustituir el aparato o si éste dejase de tener utilidad, no lo deseche junto con los residuos domésticos. Entréguelo en el punto de recogida selectiva.



La recogida selectiva de productos y embalajes usados permite el reciclaje de materiales y su reutilización. La reutilización de materiales reciclados contribuye a evitar la contaminación medioambiental y reduce la demanda de materias primas.

Las normativas municipales deben ofrecer la recogida selectiva de productos eléctricos del hogar, en puntos municipales previstos para ello o a través del distribuidor en el caso en que se adquiera un nuevo producto.

Black & Decker proporciona facilidades para la recogida y reciclado de los productos Black & Decker que hayan llegado al final de su vida útil. Para poder utilizar este servicio, le rogamos entregue el producto a cualquier servicio técnico autorizado que se hará cargo de él en nuestro nombre.

Para consultar la dirección del servicio técnico más cercano póngase en contacto con la oficina local de Black & Decker en la dirección que se indica en este manual. Como alternativa, se puede consultar en Internet, en la dirección siguiente, la lista de servicios técnicos autorizados e información completa sobre nuestros servicios de posventa y contactos: www.2helpU.com.

Baterías



Las baterías de Black & Decker pueden recargarse muchas veces. Al final de su vida útil, deséchelas respetando el medio ambiente:

Para desechar este producto personalmente, debe extraer la batería como se describe a continuación y desecharla según la legislación aplicable.

- ◆ Se recomienda utilizar el aparato hasta que se detenga el motor para descargar la batería completamente.
- ◆ Abra el aparato para obtener acceso a los ocho tornillos (12) que fijan las dos partes de la carcasa (fig. J).
- ◆ Extraiga los ocho tornillos (12).
- ◆ Retire la cubierta del aparato.
- ◆ Desconecte la batería.
- ◆ Ubique la batería en un embalaje adecuado para garantizar que no se pueda crear un cortocircuito con los terminales.

Las baterías NiHM son reciclables. Llévelas al agente autorizado más cercano o a un centro de reciclaje local.

Características técnicas

	FV1205N	FV1805N
Voltaje	V de CC 12,0	18,0
Peso	kg 3,4	3,7

Cargador

Voltaje de entrada	V de CA 230
Tiempo de carga aproximado	h 16
Peso	kg 0,6

Declaración de conformidad CE

FV1205N, FV1805N

Black & Decker declara que estos productos cumplen las normas siguientes:

2006/95/CEE, EN60335

Nivel de presión acústica:

<70 dB(A) de acuerdo con la directiva EN 60704)

El abajo firmante es responsable de la recopilación del archivo técnico y realiza esta declaración en nombre de Black & Decker.



Kevin Hewitt
 Director de Ingeniería del Consumidor
 Spennymoor, County Durham, DL16 6JG
 Reino Unido
 04-06-2008

- ◆ El producto se haya sometido a un uso inadecuado o negligente.
- ◆ El producto haya sufrido daños causados por objetos o sustancias extrañas o accidentes.
- ◆ Se hayan realizado reparaciones por parte de personas que no sean del servicio técnico autorizado o personal de servicios de Black & Decker.

Para reclamar en garantía, será necesario que presente la prueba de compra al vendedor o al servicio técnico de reparaciones autorizado. Pueden consultar la dirección de su servicio técnico más cercano poniéndose en contacto con la oficina local de Black & Decker en la dirección que se indica en este manual. Como alternativa, se puede consultar en Internet, en la dirección siguiente, la lista de servicios técnicos autorizados e información completa de nuestros servicios de posventa y contactos:

www.2helpU.com

Visite el sitio web www.blackanddecker.eu para registrar su nuevo producto Black & Decker y estar al día sobre productos y ofertas especiales. Encontrará información adicional sobre la marca Black & Decker y nuestra gama de productos en www.blackanddecker.eu.

Garantía

Black & Decker confía plenamente en la calidad de sus productos y ofrece una garantía extraordinaria. Esta declaración de garantía es un añadido, y en ningún caso un perjuicio para sus derechos estatutarios. La garantía es válida dentro de los territorios de los Estados miembros de la Unión Europea y de los de la Zona Europea de Libre Comercio.

Si cualquier producto de Black & Decker resultara defectuoso debido a materiales o mano de obra defectuosos o a la falta de conformidad, Black & Decker garantiza, dentro de los 24 meses posteriores a la fecha de compra, la sustitución de las piezas defectuosas, la reparación de los productos sujetos a un desgaste y rotura razonables o la sustitución de tales productos para garantizar al cliente el mínimo de inconvenientes, a menos que:

- ◆ El producto se haya utilizado con propósitos comerciales, profesionales o de alquiler.

Utilização

O seu aspirador tipo vassoura Black & Decker Dustbuster® foi concebido para limpezas ligeiras. Este aparelho destina-se apenas a utilização doméstica.

Instruções de segurança

Advertência! Ao utilizar aparelhos alimentados a bateria, deve sempre cumprir medidas de segurança básicas, incluindo as seguintes, de modo a reduzir os riscos de incêndio, fuga do líquido da bateria, lesões pessoais e danos materiais.

- ◆ Leia cuidadosamente todo o manual antes de utilizar este aparelho.
- ◆ A utilização prevista para este aparelho está descrita no manual. A utilização de qualquer acessório ou a realização de qualquer operação com este aparelho que não se inclua no presente manual de instruções poderá representar um risco de ferimentos pessoais.
- ◆ Conserve este manual para referência futura.

Utilizar o seu aparelho

- ◆ Não utilize este aparelho para aspirar líquidos ou quaisquer materiais combustíveis.
- ◆ Não mergulhe o aparelho em água.
- ◆ Nunca puxe pelo cabo do carregador para desligar o carregador da tomada. Mantenha o cabo do carregador afastado do calor, combustíveis e esquinas afiadas.
- ◆ Este aparelho não se destina a ser utilizado por jovens ou pessoas enfermas sem supervisão. As crianças deverão ser vigiadas para que não mexam no aparelho.

Após a utilização

- ◆ Desligue o carregador ou a base de carga antes de os limpar.
- ◆ Quando não estiver a ser utilizado, o aparelho deve ser armazenado num local seco.
- ◆ As crianças não devem ter acesso aos aparelhos armazenados.

Inspecção e reparações

- ◆ Antes da utilização, verifique o aparelho quanto a peças danificadas ou avariadas. Verifique se há peças partidas, danos nos interruptores ou outro tipo de condições que possam afectar o seu funcionamento.
- ◆ Não utilize este aparelho se alguma das suas peças estiver danificada ou com defeito.
- ◆ Qualquer peça com dano ou defeito deverá ser reparada ou substituída por um agente autorizado.
- ◆ Verifique regularmente se existem danos no cabo do carregador. Substitua o carregador se o cabo estiver danificado ou com defeito.

- ◆ Nunca tente retirar ou substituir quaisquer peças que não as especificadas neste manual.

Instruções de segurança adicionais para pilhas e carregadores

Bateria e carregador

- ◆ Nunca, por motivo algum, tente abrir a bateria.
- ◆ Não exponha a bateria à água.
- ◆ Não provoque curto-circuito nos terminais de carga no depósito do aspirador ou unidade de carga.
- ◆ Não as armazene em locais onde a temperatura possa exceder os 40 °C.
- ◆ Carregue apenas a temperaturas ambiente entre 10 °C e 40 °C.
- ◆ Não incinere a bateria.
- ◆ Quando eliminar as baterias, siga as instruções da secção "Proteger o ambiente".
- ◆ Substitua os cabos defeituosos imediatamente.
- ◆ Não exponha o carregador ou a base de carga à água.
- ◆ Não abra a base de carga.
- ◆ Não manipule o interior do carregador.

Segurança eléctrica

O seu carregador foi concebido para uma voltagem específica. Verifique sempre se a voltagem de alimentação corresponde à voltagem da placa informativa. Nunca tente substituir a unidade do carregador por uma tomada normal de alimentação.



Apenas deverá ser feita uma utilização interior do carregador.



Leia o manual de instruções antes de utilizar o aparelho.



Logo que a temperatura ambiente arrefeça, o carregador volta a funcionar.



Carregue apenas a temperaturas ambiente entre 10 °C e 40 °C.



A carregar.

Funções

1. Gatilho de bloqueio do pivot
2. Porta do depósito do pó
3. Fecho (para porta do depósito do pó)
4. Base de carga
5. Indicador de carga
6. Braço giratório
7. Barra de sucção/cabeça do aspirador
8. Pannel de acesso de manutenção
9. Interruptor Ligar/Desligar da barra de sucção/aspirador

Instalação

Fixação do punho ao aparelho (fig. A)

- ◆ Alinhe o punho D com a estrutura principal da unidade e puxe-o para baixo até este estar completamente introduzido.
- ◆ Remova o parafuso de cabeça phillips do saco plástico.
- ◆ Introduza o parafuso (13) no orifício.
- ◆ Aperte o parafuso (13) utilizando a chave de fendas phillips.

Base de carga (fig. B)

Coloque a base de carga (4) no solo, junto de uma tomada eléctrica. O aspirador tipo vassoura FV1205 é guardado e carregado na base sempre que não esteja a ser utilizado.

Advertência! Perigo de queda/tropeçar. Não coloque a base de carga numa superfície elevada. O aparelho foi concebido para ser colocado numa e removido de uma base de carga quando estiver no solo junto de uma tomada eléctrica.

Utilização

Antes da primeira utilização, a bateria deve ser carregada durante pelo menos 16 horas.

- ◆ Coloque o aparelho na base de carga (4) sempre que este não estiver a ser utilizado.

Inicialmente, poderá necessitar de carregar o aparelho várias vezes para obter o melhor desempenho em termos de tempo de funcionamento.

Carregar a bateria (fig. B)

Advertência! Não carregue a bateria a temperaturas ambientes abaixo de 10 °C ou acima de 40 °C.

- ◆ Certifique-se de que o aparelho está desligado.

A bateria não carregará com o interruptor Ligar/Desligar da barra de sucção/aspirador (9) na posição ligado.

- ◆ Coloque o aparelho na base de carga (4), de acordo com a figura.
- ◆ Ligue o carregador. Ligue à corrente.

O indicador de carga (5) estará aceso.

- ◆ No primeiro carregamento, deixe o aparelho a carregar, pelo menos, 16 horas.

Enquanto estiver a carregar, o carregador pode aquecer. Isto é normal e não indicia qualquer problema.

O aparelho pode ficar sempre ligado ao carregador.

O indicador de carga (5) ficará aceso desde que o aparelho esteja ligado ao carregador e este, por sua vez, esteja ligado à tomada.

Abrir o aparelho (fig. B, C e D)

- ◆ Para abrir o aparelho de forma a utilizá-lo, levante-o da base de carga (4) (fig. B).
- ◆ No punho puxe para trás o gatilho de bloqueio do pivot (1) e rode a cabeça do aspirador (fig. C).
- ◆ Solte o gatilho de bloqueio do pivot (1) para bloquear o aparelho em qualquer uma das três posições de trabalho a, b e c (fig. D).

Ligar e desligar (fig. E)

- ◆ Para ligar o aparelho, faça deslizar para a frente o interruptor Ligar/Desligar da barra de sucção/aspirador (9) para a posição 1 (apenas aspirador).
- ◆ Para aspirar com a barra de sucção faça deslizar para a frente o interruptor (9) para a posição 2.
- ◆ Para desligar o aparelho, faça deslizar para trás o interruptor (9) para a posição 0.

Resolução de problemas

Se o artigo não funcionar, verifique o seguinte:

- ◆ O carregador estava correctamente ligado de forma a efectuar a recarga (parece estar ligeiramente quente).
- ◆ O cabo do carregador não está danificado e está correctamente preso à base.
- ◆ O carregador está ligado a uma tomada eléctrica.

Se a unidade não carregar, verifique o seguinte:

- ◆ Certifique-se de que o interruptor ligar/desligar (On/Off) barra de sucção (9) está na posição de 0. O aparelho não irá carregar se estiver LIGADO.

Limpeza e manutenção

Advertência! Limpe regularmente os filtros.

Limpeza do depósito de poeiras e dos filtros (fig. F e G)

Os filtros são re-utilizáveis e devem ser limpos regularmente.

- ◆ Prima o botão de desbloqueio (3) e abra a porta do depósito (2).
- ◆ Remova os filtros (10 e 11).
- ◆ Esvazie o recipiente de poeira.
- ◆ Escove quaisquer poeiras soltas dos filtros.
- ◆ Lave os filtros em água morna com sabão (fig. G).

Advertência! Não mergulhe o aparelho na água. Deve utilizar-se um pano húmido e água com sabão para limpar o exterior do aparelho. Certifique-se sempre de que o aparelho está completamente seco antes de o reutilizar e armazenar.

- ◆ Certifique-se de que os filtros (10 e 11) estão secos.
- ◆ Volte a colocar os filtros (10 e 11).
- ◆ Feche a porta do depósito (2). Certifique-se de que o botão de desbloqueio (3) encaixa na posição.

Advertência! Nunca utilize o aparelho sem filtros.

Apenas será obtida uma excelente recolha das poeiras com os filtros limpos.

Acesso de manutenção (Fig. H e I)

O painel de acesso de manutenção (8) do braço do pivot (6) pode ser removido para facilitar a limpeza, o aparelho deverá ficar bloqueado o que resulta numa perda de sucção.

- ◆ Remova o painel de acesso de manutenção (8) utilizando uma chave de fendas plana (fig. I) para desbloquear as funções do clip frontal.
- ◆ Uma vez desbloqueada, a secção irá girar livremente do conjunto principal de modo a facilitar o acesso para a limpeza.

Recolocação dos filtros.

Os filtros deverão ser substituídos a cada 6 a 9 meses e sempre que estiverem gastos ou danificados. Os filtros para substituição estão disponíveis junto do seu revendedor Black & Decker (cat. n.º FVF90):

- ◆ Retire os filtros usados como indicado acima
- ◆ Coloque os filtros novos como indicado acima

Protecção do ambiente



Recolha separada. Este produto não pode ser eliminado juntamente com os resíduos domésticos normais.

Se, em algum momento, verificar que é necessário substituir o aparelho Black & Decker ou que este deixou de ter utilidade, não o elimine como lixo doméstico. Este produto deve ser preparado para recolha separada.



A recolha separada de produtos e embalagens usados permite que os materiais sejam reciclados e novamente utilizados. A reutilização de materiais reciclados ajuda a evitar a poluição ambiental e reduz a procura de matérias-primas.

A legislação local poderá prever a recolha separada de produtos domésticos eléctricos, seja em lixeiras municipais ou através do revendedor quando adquire um produto novo.

A Black & Decker dispõe de instalações para recolha e reciclagem de produtos Black & Decker quando estes atingem o fim da sua vida útil. Para usufruir deste serviço, devolva o produto em qualquer agente de reparação autorizado, que os recolherá em seu nome.

Pode verificar a localização do agente de reparação autorizado mais perto de si, contactando os escritórios locais da Black & Decker através do endereço indicado neste manual. Se preferir, pode encontrar na Internet uma lista de agentes de reparação autorizados Black & Decker, detalhes completos e contactos do serviço pós-venda, no endereço: www.2helpU.com.

Baterias



As baterias Black & Decker podem ser recarregadas muitas vezes. Quando as baterias chegarem ao fim da sua vida útil, elimine-as de forma segura para o ambiente:

Se pretender eliminar o produto, deverá retirar a bateria tal como abaixo descrito, eliminando-a de acordo com os regulamentos locais.

- ◆ Descarregue a bateria colocando o aparelho em funcionamento até o motor parar.
- ◆ Abra o aparelho para aceder aos oito parafusos (12) de fixação das duas partes do compartimento (fig. J).
- ◆ Remova os oito parafusos (12).
- ◆ Retire a tampa do aparelho.
- ◆ Desligue a bateria.
- ◆ Coloque a bateria numa embalagem adequada, certificando-se de que os terminais não entram em curto-circuito.

As baterias NiHM são recicláveis. Entregue as baterias ao seu agente de manutenção autorizado ou a uma estação de reciclagem local.

Dados técnicos

	FV1205N	FV1805N
Tensão	Vdc 12,0	18,0
Peso	kg 3,4	3,7

Carregador

Voltagem de entrada	Vac 230
Tempo de carga aprox.	h 16
Peso	kg 0,6

Declaração de conformidade CE

FV1205N, FV1805N

A Black & Decker declara que estes produtos estão em conformidade com:

2006/95/CEE, EN60335

Nível de pressão acústica:

<70 dB(A) de acordo com a EN 60704)

Visite o nosso website www.blackanddecker.eu para registar o novo produto Black & Decker e manter-se actualizado relativamente a novos produtos e ofertas especiais. Pode encontrar mais informações sobre a marca Black & Decker e nossa gama de produtos em www.blackanddecker.eu.

O signatário é responsável pela compilação do ficheiro técnico e efectua esta declaração em nome da
Black & Decker



Kevin Hewitt
Director de Engenharia de Consumo
Spennymoor, County Durham, DL16 6JG
Reino Unido
04-06-2008

Garantia

A Black & Decker confia na qualidade dos seus produtos e oferece uma garantia excelente. Esta declaração de garantia é um complemento dos seus direitos estabelecidos por lei, não os prejudicando de forma alguma. A garantia é válida nos territórios dos Estados Membros da União Europeia e da Associação Europeia de Comércio Livre.

Se um produto Black & Decker se avariar devido a defeitos de material, fabrico ou não conformidade, num período de 24 meses após a data da compra, a Black & Decker garante a substituição de peças defeituosas, a reparação de produtos sujeitos a um desgaste aceitável ou a substituição dos mesmos para garantir o mínimo de inconveniente ao cliente, excepto se:

- ◆ O produto tiver sido utilizado para fins comerciais, profissionais ou de aluguer.
- ◆ O produto tiver sido submetido a utilização indevida ou descuido.
- ◆ O produto tiver sido danificado por objectos estranhos, substâncias ou acidentes.
- ◆ Tiverem sido tentadas reparações por pessoas que não sejam agentes de reparação autorizados ou técnicos de manutenção da Black & Decker.

Para accionar a garantia, terá de apresentar comprovativos de compra ao vendedor ou a um agente de reparação autorizado. Pode verificar a localização do agente de reparação autorizado mais perto de si, contactando os escritórios locais da Black & Decker através do endereço indicado neste manual. Se preferir, pode encontrar na Internet uma lista de agentes de reparação autorizados Black & Decker, detalhes completos e contactos do serviço pós-venda, no endereço:

www.2helpU.com

Användningsområde

Din vikbara dammsugare från Black & Decker Pivot Plus® är avsedd för lättare torrdammsugning. Apparaten är endast avsedd för hemmabruk.

Säkerhetsinstruktioner

Varning! För att minska risken för brand, läckande batterier, personskador och materialskador ska du alltid följa grundläggande säkerhetsföreskrifter, inklusive de som följer, vid användning av batteridrivna apparater.

- ◆ Läs den här bruksanvisningen noggrant innan du använder apparaten.
- ◆ Användningsområdet beskrivs i den här bruksanvisningen. Användning av andra tillbehör eller tillsatser eller om någon annan åtgärd utförs med apparaten än de som rekommenderas i den här bruksanvisningen kan leda till personliga skador.
- ◆ Behåll bruksanvisningen för framtida referens.

Använda apparaten

- ◆ Använd inte apparaten för att suga upp vätskor eller material som kan fatta eld.
- ◆ Doppa aldrig apparaten i vatten.
- ◆ Dra aldrig i sladden till laddaren när du drar ut den från vägguttaget. Håll sladden till laddaren borta från värme, olja och vassa kanter.
- ◆ Ungdomar eller personer med svag hälsa ska inte använda verktyget utan tillsyn. Håll uppsyn över barn så att de inte leker med apparaten.

Efter användning

- ◆ Dra ur sladden till laddaren innan du rengör den.
- ◆ När den inte används bör apparaten förvaras torr.
- ◆ Placera apparaten på ett ställe där barn inte kan komma åt den.

Kontroll och reparationer

- ◆ Kontrollera att apparaten är hel och att den inte innehåller några skadade delar innan du använder den. Kontrollera att inga delar är trasiga, att strömbrytaren fungerar och att inget annat föreligger som kan påverka apparatens funktioner.
- ◆ Använd inte apparaten om någon del har skadats eller gått sönder.
- ◆ Reparera eller byt ut skadade eller trasiga delar på en auktoriserad verkstad.
- ◆ Kontrollera regelbundet att sladden till laddaren inte har skadats. Byt ut laddaren om sladden är skadad eller trasig.
- ◆ Försök aldrig ta bort eller byta ut andra delar än dem som anges i den här bruksanvisningen.

Ytterligare säkerhetsinstruktioner för batterier och laddare

Batteri och laddare

- ◆ Försök aldrig att öppna batterierna eller laddaren.
- ◆ Utsätt inte batteriet för vatten.
- ◆ Kortslut inte laddningspolerna på dammsugarens centrala del eller laddningsenheten.
- ◆ Förvara inte på platser där temperaturen kan bli högre än 40 °C.
- ◆ Ladda endast vid lufttemperaturer mellan 10 °C och 40 °C.
- ◆ Bränn inte batteriet.
- ◆ Följ instruktionerna som anges i avsnittet "Miljö" när du kastar batterierna.
- ◆ Byt defekta sladdar genast.
- ◆ Utsätt inte laddaren för vatten.
- ◆ Öppna inte laddaren.
- ◆ Gör ingen återkan på laddaren.

Elektrisk säkerhet

Laddaren är avsedd för en viss spänning. Kontrollera alltid att nätspänningen överensstämmer med värdet på typskylten. Försök aldrig byta ut kontakten till laddaren mot en vanlig kontakt.



Laddaren är endast avsedd för användning inomhus.



Läs den här bruksanvisningen före användning.



Laddaren stängs av automatiskt om temperaturen i omgivningen blir för hög. När temperaturen har sjunkit sätter laddaren igång att ladda igen.



Ladda endast vid lufttemperaturer mellan 10 °C och 40 °C.



Laddning.

Funktioner

1. Knapp för vinkelledsläset
2. Lucka till dammbehållaren
3. Låsspärr (för luckan till dammbehållaren)
4. Laddare
5. Laddningsindikator
6. Vikbar arm
7. Borstvals/sugmunstycke
8. Underhållslucka
9. Strömbrytare för borstvals/sugfunktion

Installation

Sätta fast handtaget på apparaten (fig. A)

- ◆ Sätt D-handtaget på apparaten och tryck det nedåt tills det sitter fast ordentligt.
- ◆ Ta ut krysskruven ur plastpåsen.
- ◆ Sätt skruven (13) i hålet.
- ◆ Dra åt skruven (13) med en krysskruvmejsel.

Laddare (fig. B)

Sätt laddaren (4) på golvet i närheten av ett eluttag. När dammsugaren inte används placeras den i laddaren, för behändig förvaring och laddning.

Varning! Risk för att ramlas/snubbla. Placera inte laddaren på ett upphöjt underlag. Laddaren ska stå på golvet i närheten av ett eluttag när apparaten sitter i, placeras i eller tas av från laddaren.

Användning

Innan apparaten används första gången måste batteriet laddas i minst 16 timmar.

- ◆ Låt apparaten sitta i laddaren (4) när den inte används. I början kan apparaten behöva laddas flera gånger innan batteriet uppnår optimala prestanda.

Ladda batteriet (fig. B)

Varning! Ladda inte batteriet om lufttemperaturen är lägre än 10 °C eller högre än 40 °C.

- ◆ Kontrollera att apparaten är avstängd. Batteriet laddas inte om strömbrytaren för borstvalsens/dammsugaren (9) är påslagen.

- ◆ Placera apparaten i laddaren (4) enligt bilden.
- ◆ Anslut laddaren till eluttaget.

Laddningsindikatorn (5) börjar lysa

- ◆ Vid den första laddningen ska apparaten laddas i minst 16 timmar.

Medan apparaten laddas kan laddaren bli varm.

Det är normalt och innebär inte något är fel.

Apparaten kan lämnas ansluten till laddaren hur länge som helst. Laddningsindikatorn (5) lyser när apparaten är ansluten till laddaren och laddaren är ansluten till ett eluttag.

Vika upp dammsugaren (fig. B, C och D)

- ◆ Om du vill vika upp dammsugaren för att använda den lyfter du av den från laddaren (4) (fig. B).
- ◆ Dra knappen för vinkelledslåset (1) bakåt mot handtaget och vrid dammsugarmunstycket (fig. C).
- ◆ Släpp knappen för vinkelledslåset (1) för att låsa apparaten i något av de tre arbetslägena a, b eller c (fig. D).

Sätta på och stänga av (bild E)

- ◆ Slå på apparaten genom att skjuta fram strömbrytaren för borstvalsens/dammsugaren (9) till position 1 (endast dammsugning).
- ◆ För att använda borstvalsens skjuter du fram strömbrytaren (9) till position 2.
- ◆ Stäng av apparaten genom att skjuta tillbaka strömbrytaren (9) till position 0.

Felsökning

Om produkten inte fungerar bör du kontrollera följande.

- ◆ Att laddaren kopplades in korrekt för laddning (den känns lite varm).
- ◆ Att laddarens sladd inte är skadad och sitter ordentligt i laddaren.
- ◆ Att laddaren är ansluten till ett fungerande eluttag.

Om enheten inte laddas bör du kontrollera följande:

- ◆ Kontrollera att strömbrytaren för borstvalsens/dammsugaren (9) är i läget 0. Apparaten kommer inte att laddas om den är påslagen.

Rengöra och underhålla

Varning! Rengör filtren med jämna mellanrum.

Rengöra dammbehållaren och filtren (fig. F och G)

Filtren kan återanvändas och bör rengöras med jämna mellanrum.

- ◆ Tryck på låsspärren (3) och öppna luckan till behållaren (2).
- ◆ Ta av filtren (10 och 11).
- ◆ Töm dammbehållaren.
- ◆ Borsta bort allt damm från filtren.
- ◆ Rengör filtren i varmt tvålatten (fig. G).

Varning! Doppa aldrig apparaten i vatten. Använd en fuktig trasa och tvålatten för att rengöra apparatens utsida. Innan du använder apparaten eller sätter den i laddaren ska du kontrollera att den är helt torr.

- ◆ Se till att filtren (10 och 11) är torra.
- ◆ Sätt tillbaka filtren (10 och 11).
- ◆ Stäng luckan till behållaren (2). Se till att låsspärren (3) klickar på plats.

Varning! Använd aldrig apparaten utan filtren. Dammsugningen fungerar bäst med rena filter.

Underhållslucka (fig. H och I)

Om apparaten blir igentäppt och sugkraften minskar kan underhållsluckan (8) på den vikbara armen (6) tas bort för att underlätta rengöringen.

- ◆ Ta bort underhållsluckan (8) genom att lossa på de främre klämmorna med hjälp av en platt skruvmejsel (fig. I).
- ◆ När klämmorna är lossade kan luckan öppnas så att man kommer åt att rengöra.

Byta filtren

Filtren bör bytas ut var sjätte till nionde månad, eller om de är utslitna eller trasiga. Filter finns att köpa hos din Black & Decker-återförsäljare (katalognr. FVF90):

- ◆ Ta loss de gamla filtren enligt beskrivningen ovan.
- ◆ Montera de nya filtren enligt beskrivningen ovan.

Miljö



Separat insamling. Produkten får inte kastas i hushållssoporna.

Om din Black & Decker-produkt skulle behöva ersättas, eller om du inte längre har behov av den, ska du inte slänga den tillsammans med hushållsavfallet. Se till att produkten hämtas separat, eller lämna själv in den på en sopstation.



Insamling av uttjänta produkter och förpackningsmaterial gör att material kan återanvändas. Användning av återvunnet material minskar föroreningar av miljön och behovet av råmaterial.

Lokala föreskrifter kan kräva separat insamling av elprodukter från hushållen, vid kommunala insamlingsplatser eller hos återförsäljaren när du köper en ny produkt.

Black & Decker samlar in och återvinner uttjänta Black & Decker-produkter. Om du vill utnyttja denna tjänst återlämnar du produkten till en auktoriserad verkstad, som samlar in den för vår räkning.

För information om närmaste auktoriserade verkstad, kontakta det lokala Black & Decker-kontoret på den adress som är angiven i bruksanvisningen. En lista över alla auktoriserade verkstäder samt servicevillkor finns även tillgänglig på Internet: www.2helpu.com.

Batterier



Batterier från Black & Decker kan laddas om många gånger. Kassera batterierna på ett miljövänligt sätt när de är förbrukade:

Om du vill kassera produkten på egen hand måste batteriet tas bort enligt beskrivningen nedan och kastas enligt lokala bestämmelser.

- ◆ Du bör tömma batteriet genom att låta dammsugaren vara påslagen tills motorn stannar.
- ◆ Öppna apparaten så att du kommer åt de åtta skruvarna (12) som håller ihop de två huvuddelarna av höljet (fig. J).
- ◆ Ta bort de åtta skruvarna (12).
- ◆ Ta av höljet från apparaten.

- ◆ Koppla ur batteriet.
- ◆ Packa in batteriet så att polerna inte kan kortslutas.

Nickelkadmiumbatterier (NiHM) kan återvinnas. Ta med dem till en auktoriserad verkstad eller en återvinningsstation.

Tekniska data

	FV1205N	FV1805N
Spänning	VDC 12,0	18,0
Vikt	kg 3,4	3,7

Laddare

Spänning	VAC 230
Laddningstid cirka	h 16
Vikt	kg 0,6

EU-förklaring om överensstämmelse

FV1205N, FV1805N

Black & Decker förklarar att dessa produkter överensstämmer med:
2006/95/EG, EN 60335

Ljudnivå:

<70 dB(A) enligt EN 60704

Undertecknad är ansvarig för sammanställningen av tekniska data och gör denna försäkras för Black & Deckers räkning.

Kevin Hewitt
Director of Consumer Engineering
Spennymoor, County Durham, DL16 6JG
Storbritannien
2008-06-04

Garanti

Black & Decker garanterar att produkten är fri från material- och/eller fabriktionsfel vid leverans till kund. Garantin gäller utöver konsumentens rättigheter enligt lag och påverkar inte dessa. Garantin gäller inom medlemsstaterna i Europeiska Unionen och i det Europeiska Frihandelsområdet.

Om en Black & Decker-produkt går sönder på grund av material- och/eller fabriktionsfel eller brister i överensstämmelse med specifikationen, inom 24 månader från köpet, åtar sig Black & Decker att reparera eller byta ut produkten med minsta besvär för kunden, förutom om:

- ◆ Produkten har använts i kommersiellt, yrkesmässigt eller uthyringssyfte.

- ◆ Produkten har utsatts för felaktig användning eller skötsel.
- ◆ Produkten har skadats av främmande föremål, ämnen eller genom olyckshändelse.
- ◆ Reparation har utförts av någon annan än en auktoriserad Black & Decker-verkstad.

För att utnyttja garantin skall produkten och inköpskvittot lämnas till återförsäljaren eller till en auktoriserad verkstad senast 2 månader efter det att felet har upptäckts. För information om närmaste auktoriserad verkstad, kontakta det lokala Black & Decker-kontoret på den adress som är angiven i bruksanvisningen. En lista på alla auktoriserade verkstäder samt servicevillkor finns även tillgängliga på Internet:

www.2helpU.com

Besök vår webbplats **www.blackanddecker.se** för att registrera din nya Black & Decker-produkt och för att få information om nya produkter och specialerbjudanden. Ytterligare information om märket Black & Decker och vårt produktsortiment återfinns på **www.blackanddecker.se**.

QUELASPIRATEUR.COM

Bruksområde

Din Black & Decker Pivot Plus® stikk vac er konstruert for lett støvsuging på tørre overflater. Apparatet er kun tiltenkt for bruk i husholdningen.

Sikkerhetsinstruksjoner

Advarsel! Ved bruk av batteridrevne apparater må grunnleggende sikkerhetsforholdsregler (inkludert punktene som er beskrevet nedenfor) alltid følges for å redusere risikoen for brann, batterilekkasje, personskade og skade på materiell.

- ◆ Les hele håndboken nøye før du bruker apparatet.
- ◆ Tiltenkt bruk er beskrevet i denne håndboken. Bruk av tilbehør eller utføring av oppgaver som ikke er anbefalt for apparatet i denne håndboken, kan medføre fare for personskade.
- ◆ Oppbevar håndboken for fremtidig referanse.

Bruk av apparatet

- ◆ Ikke bruk apparatet til å suge opp væske eller materialer som kan ta fyr.
- ◆ Ikke senk apparatet ned i vann.
- ◆ Ikke dra i ledningen når du skal fjerne laderen fra stikkkontakten. Hold ledningen til laderen borte fra varmekilder, olje og skarpe kanter.
- ◆ Dette apparatet er ikke beregnet for bruk av unge eller uerfame personer uten tilsyn. Barn må ha tilsyn for å sikre at de ikke leker med apparatet.

Etter bruk

- ◆ Fjern laderen fra stikkkontakten før du rengjør selve laderen eller ladeenheten.
- ◆ Når apparatet ikke er i bruk, skal det oppbevares på et tørt sted.
- ◆ Barn skal ikke ha tilgang til apparater som ikke er i bruk.

Kontroll og reparasjon

- ◆ Kontroller at apparatet ikke er skadet eller har defekte deler før du bruker det. Kontroller om noen av delene har sprekker, om bryterne er skadet eller om det er andre forhold som kan ha innvirkning på driften.
- ◆ Ikke bruk apparatet hvis det har skadde eller defekte deler.
- ◆ Overlat reparasjon eller utskifting av skadde eller defekte deler til et autorisert serviceverksted.
- ◆ Kontroller jevnlig om ledningen til laderen er skadd. Skift ut laderen hvis ledningen har skade eller laderen ikke virker slik den skal.
- ◆ Forsøk aldri å fjerne eller skifte ut andre deler enn de som er oppgitt i denne håndboken.

Ytterligere sikkerhetsinstruksjoner for batterier og ladere

Batteri og lader

- ◆ Forsøk ikke å åpne uansett hvilket formål du måtte ha.
- ◆ Ikke utsett batteriet for vann.
- ◆ Ikke kortslutt ladeterminalene på støvsugerbeholderen eller ladeenheten.
- ◆ Oppbevar ikke på steder der temperaturen kan overskride 40 °C.
- ◆ Lad bare ved temperaturer mellom 10 °C og 40 °C.
- ◆ Ikke brenn batteriet.
- ◆ Følg instruksene som finnes i avsnittet „Miljø“ når du skal kaste batterier.
- ◆ Skift ut defekte ledninger umiddelbart.
- ◆ Ikke utsett ladeenheten for vann.
- ◆ Ikke åpne ladeenheten.
- ◆ Ikke stikk gjenstander eller fingre ned i laderen.

Elektrisk sikkerhet

Laderen er konstruert for en bestemt spenning. Kontroller alltid at nettspenningen er i overensstemmelse med spenningen på typeskiltet. Prøv aldri å skifte ut laderen med en vanlig nettplugg.



Laderen er bare tiltenkt for bruk innendørs.



Les denne håndboken før bruk.



Laderen slår seg av automatisk hvis temperaturen i omgivelsene blir for høy. Når temperaturen i omgivelsene er gått ned, fortsetter laderen å virke.



Lad bare ved temperaturer mellom 10°C og 40°C.



Ladning.

Funksjoner

1. Utløser for vippelås
2. Støvbeholderlokk
3. Lås (for støvbeholderlokket)
4. Ladeenhet
5. Ladningsindikator
6. Arm som kan vippes
7. Bankeskinne/sugehode
8. Vedlikeholdspanel
9. På/av-bryter for bankeskinne/sugehode

Montering

Feste håndtaket til apparatet (figur A)

- ◆ Plasser D-håndtaket i forhold til hovedenheten, og trykk det ned til det sitter på plass.
- ◆ Ta stjerneskrutrekkeren ut av plastposen.
- ◆ Sett skruen (13) inn i hullet.
- ◆ Stram skruen (13) med stjerneskrutrekkeren.

Ladeenhet (figur B)

Plasser ladeenheten (4) på gulvet i praktisk avstand fra en stikkontakt. Pivot Plus® stick vac oppbevares og lades i ladeenheten når apparatet ikke er i bruk.

Advarsel! Fare for å falle/snuble. Ikke plasser ladeenheten på noen hevet overflate. Apparatet er utformet for å bli plassert i og bli tatt ut av ladeenheten på gulvet i praktisk avstand fra en stikkontakt.

Bruk

Før førstegangs bruk skal batteriet lades i minst 16 timer.

- ◆ Sett apparatet i ladeenheten (4) når det ikke er i bruk.

Det kan hende du må lade apparatet mange ganger til å begynne med for å oppnå de best mulige brukstidene.

Ladning av batteriet (figur B)

Advarsel! Ikke lad batteriet hvis temperaturen i omgivelsene er under 10 °C eller over 40 °C.

- ◆ Forsikre deg om at apparatet er slått av.

Batteriet vil ikke bli ladet hvis på/av-bryteren (9) for bankeskinne/sugehode (9) er i på-stillingen.

- ◆ Sett apparatet i ladeenheten (4) som vist.
- ◆ Sett laderen i stikkontakten. Slå på strømmen.

Ladningsindikatoren (5) slår seg på.

- ◆ La apparatet lade i minst 16 timer ved første oppladning.

Under ladningen kan laderen bli varm. Dette er normalt og betyr ikke at noe er feil.

Apparatet kan være tilkoblet laderen uten tidsbegrensning. Ladningsindikatoren (5) vil lyse så lenge apparatet er tilkoblet den strømførende laderen.

Åpne apparatet (figur B, C og D)

- ◆ Løft apparatet fra ladeenheten (4) for å åpne det for bruk (figur B).
- ◆ Trekk tilbake utløseren (1) for vippelås på håndtaket, og drei sugehodet.
- ◆ Slipp utløseren (1) for vippeleås for å låse apparatet i en av de tre arbeidsstillingene a, b eller c (figur D).

Start og stopp (figur E)

- ◆ Når du skal slå apparatet på, skyver du på/av-bryteren (9) for bankeskinne/sugehode fremover til posisjon 1 (bare suging).
- ◆ For støvsuging med banking på skyver du på/av-bryteren (9) fremover til posisjon 2.
- ◆ Når du skal slå apparatet av, skyver du på/av-bryteren (9) bakover til posisjon 0.

Problemløsning

Hvis produktet ikke virker, kontrollerer du dette:

- ◆ At laderen er riktig koblet til for ladning (den føles litt varm å ta på).
- ◆ At kabelen til laderen ikke er skadet og er riktig festet til ladeenheten.
- ◆ At laderen er koblet til en fungerende elektrisk kontakt.

Hvis enheten ikke lader, kontrollerer du dette:

- ◆ Pass på at av/på-knappen for bankeskinne/sugehode er i stillingen 0. Apparatet lader ikke hvis det er slått på.

Rengjøring og vedlikehold

Advarsel! Rengjør filterne jevnlig.

Rengjøring av støvbeholderen og filterne (figur F og G)

Filterne kan brukes på nytt og bør rengjøres jevnlig.

- ◆ Trykk inn låsen (3), og åpne beholderlokket (2).
- ◆ Ta ut filterne (10 og 11).
- ◆ Tøm støvbeholderen.
- ◆ Børst eventuelt løst støv av filterne.
- ◆ Vask filterne i varmt såpevann (figur G).

Advarsel! Ikke senk apparatet ned i vann. Apparatet rengjøres utvendig bare med mild såpe og en fuktig klut. Sørg alltid for at apparatet er helt tørt før du bruker det igjen eller oppbevarer det.

- ◆ Sørg for at filterne (10 og 11) er tørre.
- ◆ Sett inn filterne (10 og 11) igjen.
- ◆ Lukk beholderlokket (2). Sørg for at låsen (3) klikker på plass.

Advarsel! Bruk aldri apparatet uten filterne. Optimal støvsuging kan bare oppnås med rene filtre.

Tilgang for vedlikehold (figur H og I)

Vedlikeholdspanelet (8) i vippearmen (6) kan tas av så man kommer til for rengjøring hvis apparatet blir blokkert og ikke suger.

- ◆ Ta ut vedlikeholdspanelet (8) ved hjelp av en skrutrekker med flatt hode (figur I) for å løsne frontklemmene.
- ◆ Når den er løst, kan delen vippes bort fra hoveddelen og gi tilgang for rengjøring.

Utskifting av filtrene

Filtrene bør skiftes ut hver 6.–9. måned og ellers hvis de er slitte eller skadet. Reservefiltre får du hos din Black & Decker-forhandler (katalognummer FVF90):

- ◆ Ta ut de gamle filtrene som beskrevet ovenfor.
- ◆ Sett inn de nye filtrene som beskrevet ovenfor.

Miljø



Separat fjerning. Dette produktet må ikke kastes sammen med husholdningsavfall.

Hvis du finner ut at ditt Black & Decker-produkt må byttes ut eller, du ikke har bruk for det lenger, må du ikke kaste det sammen med husholdningsavfallet. Lever det inn på et egnet sted.



Hvis brukte produkter og emballasje leveres atskilt, kan materialer resirkuleres og brukes på nytt. Resirkulering av brukte produkter gir redusert miljøforurensing og mindre behov for råmaterialer.

Det kan være lokale bestemmelser for egen innsamling av elektriske produkter fra husstander, på kommunale avfallsplasser eller hos forhandleren når du kjøper et nytt produkt.

Black & Decker tar i mot brukte Black & Decker-produkter for resirkulering. Du kan levere produktet til et autorisert serviceverksted.

For informasjon om nærmeste autoriserte serviceverksted, kontakt ditt lokale Black & Decker-kontor på den adressen som er angitt i bruksanvisningen. Det finnes også en liste over autoriserte Black & Decker-serviceverksteder og opplysninger om ettersalgsservice og kontakter på Internett: www.2helpU.com.

Batterier



Black & Decker-batterier kan lades opp mange ganger. Tenk på miljøet når batteriene er tomme og du skal kaste dem.

Hvis du vil fjerne produktet selv, må batteriene tas ut som beskrevet nedenfor, og fjernes i henhold til lokale forskrifter.

- ◆ Lad ut batteriet ved å la apparatet gå til motoren stopper.
- ◆ Åpne apparatet for å få tilgang til de åtte skruene (12) som fester de to delene av huset til hverandre (figur J).
- ◆ Ta ut de åtte skruene (12)
- ◆ Trekk dekselet bort fra apparatet.
- ◆ Koble fra batteripakken.
- ◆ Ha batteriet i passende emballasje for å sikre at ikke terminalene kan kortsluttes.

NiHM-batterier kan gjenvinnes. Ta dem til et autorisert serviceverksted eller til nærmeste spesialavfallsstasjon.

Tekniske data

	FV1205N	FV1805N
Spenning	V DC 12,0	18,0
Vekt	kg 3,4	3,7

Lader

Inngangsspenning	V AC	230
Omtrentlig ladetid	t	16
Vekt	kg	0,6

Samsvarserklæring for EU

FV1205N, FV1805N

Black & Decker erklærer at disse produktene overholder: 2006/95/EF, EN60335

Lydtrykknivå:

<70 dB(A) i henhold til EN 60704)

Undertegnede er ansvarlig for utarbeidelsen av den tekniske dokumentasjonen og gir denne erklæringen på vegne av Black & Decker.

Kevin Hewitt
Direktør for forbrukerteknikk
Spennymoor, County Durham, DL16 6JG
Storbritannia
04.06.2008

Garanti

Black & Decker er trygg på kvaliteten til sine produkter og tilbyr en enestående garanti. Denne garantierklæringen kommer i tillegg til dine lovbestemte rettigheter, og er ikke i konflikt med disse. Garantien er gyldig i EU- og EFTA-medlemsstatene.

Hvis et Black & Decker-produkt går i stykker på grunn av material- og/eller fabrikkasjonsfeil eller har mangler i forhold til spesifikasjonene, innen 24 måneder fra kjøpet, påtar Black & Decker seg å skifte ut defekte deler, reparere produkter som har vært utsatt for alminnelig slitasje, eller bytte ut slike produkter med minst mulig vanskelighet for kunden, med mindre:

- ◆ produktet har vært brukt i yrkes-/næringsvirksomhet eller til utleie.
- ◆ produktet har vært utsatt for feilaktig bruk eller mislighold.

- ◆ produktet har blitt skadet av fremmede gjenstander eller stoffer eller ved et uhell.
- ◆ reparasjoner er forsøkt utført av andre enn autoriserte serviceverksteder eller Black & Deckers serviceteknikere.

For å ta garantien i bruk skal produktet og kjøpekvittering leveres til forhandleren eller til et autorisert serviceverksted.

For informasjon om nærmeste autoriserte serviceverksted, kontakt ditt lokale Black & Decker-kontor på den adressen som er angitt i bruksanvisningen. En oversikt over autoriserte serviceverksteder og opplysninger om ettersalgsservice og kontakter er også tilgjengelig på Internett:

www.2helpU.com

Besøk vårt webområde **www.blackanddecker.no** for å registrere ditt nye Black & Decker-produkt og for å holde deg oppdatert om nye produkter og spesialtilbud. Du finner mer informasjon om Black & Decker og produktutvalget vårt på **www.blackanddecker.no**.

QUELASPIRATEUR.COM

Anvendelsesområde

Din Black & Decker Pivot Plus®-klæbestøvsuger er udviklet til let, tør støvsugning. Apparatet er kun beregnet til brug i husholdninger.

Sikkerhedsvejledninger

Advarsel! Ved brug af batteridrevne apparater er det vigtigt, at grundlæggende sikkerhedsforholdsregler, herunder bl.a. nedenstående, altid følges for at mindske risikoen for brand, batterilækage, personskade og tingskade.

- ◆ Læs hele denne vejledning omhyggeligt, før du bruger apparatet.
- ◆ Apparatets påtænkte anvendelse fremgår af vejledningen. Brugen af ekstraudstyr eller tilbehør eller udførelse af opgaver med apparatet ud over de i brugervejledningen anbefalede kan medføre risiko for personskade.
- ◆ Opbevar denne vejledning til fremtidig brug.

Brug af apparatet

- ◆ Brug ikke apparatet til at opsamle væske eller stoffer, der kan være antændelige.
- ◆ Apparatet må ikke nedsænkes i væsker.
- ◆ Træk aldrig i laderens ledning for at afbryde laderen fra stikkontakten. Beskyt laderens ledning imod varmpåvirkninger, olie og skarpe kanter.
- ◆ Dette apparat er ikke beregnet til at blive betjent af unge eller uerfarne personer uden opsyn. Børn skal holdes under opsyn, så det sikres, at de ikke leger med apparatet.

Efter brug

- ◆ Træk laderen ud af stikkontakten, før laderen eller laderens basisenhed rengøres.
- ◆ Når apparatet ikke er i brug, skal det opbevares på et tørt sted.
- ◆ Børn må ikke have adgang til opbevarede apparater.

Eftersyn og reparationer

- ◆ Før brug skal apparatet kontrolleres for beskadigede eller defekte dele. Se efter knækkede dele, skader på kontakter og eventuelle andre tilstande, der kan påvirke apparatets drift.
- ◆ Brug ikke apparatet, hvis nogen del af det er beskadiget eller defekt.
- ◆ Sørg for at få beskadigede eller defekte dele repareret eller udskiftet på et autoriseret værksted.
- ◆ Kontrollér regelmæssigt laderens ledning for skader. Udskift laderen, hvis ledningen er beskadiget eller defekt.
- ◆ Forsøg aldrig at fjerne eller udskifte dele ud over dem, der er beskrevet i denne vejledning.

Yderligere sikkerhedsvejledninger for batterier og ladere

Batteri og lader

- ◆ Forsøg aldrig at åbne uanset årsag.
- ◆ Batteriet må ikke udsættes for fugt.
- ◆ Kortslut ikke støvsugerens eller opladerens terminaler.
- ◆ Opbevar ikke på steder, hvor temperaturen kan overstige 40° C.
- ◆ Fortag kun opladning ved omgivelsestemperaturer mellem 10° C og 40° C.
- ◆ Batteriet må ikke bortskaffes i forbrændingsanlæg.
- ◆ Følg ved bortskaffelse af batterier vejledningen i afsnittet „Miljø“.
- ◆ Udskift straks defekte ledninger.
- ◆ Laderens basisenhed må ikke udsættes for fugt.
- ◆ Laderens basisenhed må ikke åbnes.
- ◆ Undersøg ikke laderen.

Elektricitet og sikkerhed

Laderen er udviklet til en specifik spænding. Kontrollér altid, at netspændingen svarer til spændingen på typeskiltet. Forsøg aldrig at erstatte laderenheden med et almindeligt netstik.



Laderen er kun beregnet til indendørs brug.



Læs brugervejledningen, før værktøjet tages i brug.



Laderen slår automatisk fra, hvis omgivelsestemperaturen bliver for høj. Laderen slås til igen, så snart omgivelsestemperaturen er faldet.



Fortag kun opladning ved omgivelsestemperaturer mellem 10 °C og 40 °C.



Oplader.

Funktioner

1. Vippelåsløser
2. Dæksel til støvbeholder
3. Udløserknop (til støvbeholderens dæksel)
4. Laderens basisenhed
5. Ladeindikator
6. Vippearms
7. Børstecylinder/sugehoved
8. Vedligeholdelse og rengøring
9. Børstecylinderens tænd/sluk-kontakt

Installation

Montering af det ekstra håndtag på apparatet (fig. A)

- ◆ Juster D-håndtaget ud for enhedens hovedkabinet, og tryk ned, indtil den sidder helt fast.
- ◆ Tag krydskærskruen ud af plasticposen.
- ◆ Sæt skruen (13) ind i skruelhullet.
- ◆ Stram skruen (13) med krydskærskruetrækkeren.

Basisenhed (fig. B)

Anbring basisenheden (4) på gulvet i nærheden af en stikkontakt. Pivot Plus®-klæbestøvsuger opbevares og oplades i basisenheden, når den ikke er i brug.

Advarsel! Risiko for at falde/snuble. Sæt ikke basisenheden på nogen overflade over gulvhøjde. Apparatet er beregnet til at blive anbragt i og taget ud af basisenheden, som er placeret på gulvet i nærheden af en stikkontakt.

Anvendelse

Forud for første ibrugtagning skal batteriet oplades i mindst 16 timer.

- ◆ Sæt apparatet i basisenheden (4), når det ikke er i brug. Det kan være nødvendigt at oplade apparatet mange gange for at opnå de bedst mulige brugstider.

Opladning af batteriet (fig. B)

Advarsel! Batteriet må ikke oplades i omgivelsestemperaturer under 10 °C eller over 40 °C.

- ◆ Sørg for, at apparatet er slukket.
- Batteriet oplades ikke, når børstecylindernes sugemundstykkets tænd/sluk-kontakt (9) står på tændt.
- ◆ Sæt apparatet i basisenheden (4) som vist.
 - ◆ Tilslut laderen. Tænd på stikkontakten.
- Ladeindikatoren (5) begynder at lyse.
- ◆ Lad apparatet lade i mindst 16 timer ved første opladning.

Under opladningen kan laderen blive varm. Dette er helt normalt og er ikke ensbetydende med et teknisk problem. Apparatet kan være tilsluttet laderen i længere perioder. Ladeindikatoren (5) lyser, så længe apparatet er tilsluttet laderen, der er sat i stikkontakten.

Åbning af apparatet (fig. B, C og D)

- ◆ Løft apparatet ud af basisenheden (4) (fig. B) for at åbne det.
- ◆ Træk vippelåsudløseren (1) på håndtaget tilbage, og drej sugehovedet (fig. C).
- ◆ Slip vippelåsudløseren (1) for at låse apparatet i en af de forskellige arbejdsstillinger a, b og c (fig D).

Sådan tændes og slukkes der (fig. E)

- ◆ Tænd apparatet ved at skubbe børstecylindernes/sugemundstykkets tænd/sluk-kontakt (9) fremad til position 1 (kun sug).
- ◆ Skub kontakten (9) fremad til position 2, hvis du ønsker at støvsuge med børstecylinderen.
- ◆ Sluk apparatet ved at skubbe kontakten (9) tilbage til position 0.

Fejlfinding

Kontroller følgende, hvis produktet ikke fungerer.

- ◆ Opladeren er tilsluttet korrekt til genopladning (den føles lidt varm at røre ved).
- ◆ Opladerens ledning ikke er beskadiget og sidder rigtigt i basen.
- ◆ Opladeren sidder i en fungerende stikkontakt.

Kontroller følgende, hvis enheden ikke lader.

- ◆ Kontroller, at børstecylindernes/sugemundstykkets afbryderkontakt (9) står på 0. Apparatet lader ikke, hvis det er tændt.

Rengøring og vedligeholdelse

Advarsel! Rengør filtrene regelmæssigt.

Rengøring af støvbeholderen og filtrene (fig. F -G)

Filtrene er genanvendelige og skal rengøres regelmæssigt.

- ◆ Tryk på udløserknappen (3) for at åbne beholderdækslet (2).
- ◆ Fjern filtrene (10 og 11).
- ◆ Tøm støvbeholderen.
- ◆ Børst løstsiddende støv af filtrene.
- ◆ Vask filtrene i varmt sæbevand (fig. G).

Advarsel! Apparatet må ikke nedsænkes i væsker. Brug en fugtig klud og sæbevand til rengøring af apparatet udvendigt. Kontroller altid, at apparatet er helt tørt, inden det bruges igen eller opbevares.

- ◆ Sørg for, at filtrene (10 og 11) er helt tørre.
- ◆ Sæt filtrene (10 og 11) på igen.
- ◆ Luk beholderdækslet (2). Sørg for, at udløserknappen (3) låser på plads.

Advarsel! Apparatet må aldrig bruges uden filtrene. Optimal støvsugning kan kun opnås med rene filtre.

Adgang med henblik på vedligeholdelse (fig. H og I)

Panelet, der giver adgang til vedligeholdelse (8) fra vippearmen (6), kan fjernes, så det bliver lettere at fjerne en eventuel blokering i apparatet, hvis det mister sugeevne.

- ◆ Tag panelet, der giver adgang til vedligeholdelse (8), af ved at frigøre frontclipsanordningen vha. en flad skruetrækker (fig. I).
- ◆ Når de er fjernet, vippes dette afsnit fri af hovedmontagen, så rengøring bliver mulig.

Udskiftning af filtrene

Filtrene skal udskiftes hver 6. til 9. måned og i øvrigt, hvis de bliver slidte eller beskadiget. Udskiftningsfiltre fås hos Black & Decker-forhandleren (kat.nr. FVF90):

- ◆ Tag de gamle filtre ud af apparatet som beskrevet ovenfor.
- ◆ Sæt de nye filtre ud af apparatet som beskrevet ovenfor.

Miljø



Særlig bortskaffelse. Dette produkt må ikke bortskaffes sammen med almindeligt husholdningsaffald.

Hvis dit Black & Decker-produkt en dag skal udskiftes, eller du ikke længere har brug for det, må det ikke smides ud sammen med det almindelige affald, men er underlagt reglerne om affaldssortering og skal afleveres på en genbrugsstation.



Ved adskilt bortskaffelse af brugte produkter og emballage bliver der mulighed for at genanvende forskellige stoffer. Genanvendelse af stoffer medvirker til at forebygge miljøforurening og mindsker behovet for råstoffer.

Lokal lovgivning kan kræve separat indsamling af elprodukter fra husholdningen, ved kommunale affaldsdepoter eller af den detailhandelende ved køb af et nyt produkt.

Black & Decker sørger for at indsamle og genanvende Black & Decker-produkter, når disse ikke længere kan bruges.

Hvis du vil benytte dig af denne service, skal du returnere produktet til et autoriseret værksted, der indsamler produkterne for os.

Kontakt det lokale Black & Decker-kontor på den adresse, som er opgivet i denne vejledning, for at få oplysninger om det nærmeste autoriserede værksted. En liste over alle autoriserede Black & Decker-serviceværksteder samt servicevilkår og kontaktpersoner er tilgængelig på internettet på adressen: www.2helpU.com.

Batterier



Black & Decker-batterier kan genoplades mange gange. Når batterier er udtjente, skal de bortskaffes under passende hensyntagen til miljøet:

Hvis du selv vil bortskaffe produktet, skal batteriet fjernes som beskrevet nedenfor og bortskaffes i overensstemmelse med gældende lovgivning.

- ◆ Afled batteriet ved at anvende apparatet, indtil motoren standser.

- ◆ Åbn apparatet for at få adgang til de otte skruer (12), der holder de to kabinetthalvdele (fig. J) sammen.
- ◆ Fjern de otte skruer (12).
- ◆ Træk dækslet af apparatet.
- ◆ Afmonter batteripakken.
- ◆ Anbring batteriet i en egnet emballage for at sikre, at terminalerne ikke kortsluttes.

NiMH-batterier kan genbruges. Aflever dem på et autoriseret værksted eller en lokal genbrugsstation.

Tekniske data

	FV1205N	FV1805N
Spænding	VDC 12,0	18,0
Vægt	kg 3,4	3,7

Lader

Indgangsspænding	VAC 230
Ladetid ca.	t 16
Vægt	kg 0,6

EU overensstemmelseserklæring

FV1205N, FV1805N

Black & Decker erklærer, at disse produkter er i overensstemmelse med følgende:

2006/95/EØF, EN60335

Lydtrykniveau:

<70 dB(A) i henhold til EN 60704)

Undertegnede er ansvarlig for udarbejdelsen af de tekniske data og fremsætter denne erklæring på vegne af Black & Decker

Kevin Hewitt
Director of Consumer Engineering
Spennymoor, County Durham, DL16 6JG
Storbritannien
04-06-2008

Garanti

Black & Decker garanterer, at produktet er fri for materielle skader og/eller fabriksfejl ved levering til kunden. Garantien er et tillæg til forbrugers lovsikrede rettigheder og påvirker ikke disse. Garantien gælder inden for medlemsstaterne af den Europæiske Union og i det Europæiske Frihandelsområde.

Hvis et Black & Decker-produkt går i stykker på grund af materiel skade og/eller fabriktionsfejl eller på anden måde ikke fungerer i overensstemmelse med specifikationen inden for 24 måneder fra købsdatoen, påtager Black & Decker sig at reparere eller ombytte produktet med mindst mulig ulempe for kunden. Garantien gælder ikke for fejl og mangler, der er sket i forbindelse med:

- ◆ normal slitage
- ◆ uheldige følger efter unormal anvendelse af værktøjet
- ◆ overbelastning, hærværk eller overdrevent intensiv brug af værktøjet eller ulykkeshændelse
- ◆ Garantien gælder ikke, hvis reparationer er udført af nogen anden end et autoriseret Black & Decker-værksted.

For at udnytte garantien skal produktet og købskvitteringen indleveres til forhandleren eller til et autoriseret værksted. Kontakt det lokale Black & Decker-kontor på den adresse, som er opgivet i denne vejledning, for at få oplysninger om det nærmeste autoriserede værksted. En liste over alle autoriserede Black & Decker-serviceværksteder samt servicevilkår er tilgængelig på internettet på adressen:

www.2helpU.com

Gå venligst ind på vores website **www.blackanddecker.dk** for at registrere dit nye produkt og for at blive holdt ajour om nye produkter og specialtilbud. Der findes yderligere oplysninger om mærket Black & Decker og vores produktsortiment på adressen **www.blackanddecker.dk**.

QUELASPIRATEUR.COM

Käyttötarkoitus

Varrellinen Black & Decker Pivot Plus® -rikkaimuri -rikkaimuri on tarkoitettu kevyeen kuivaimurointiin. Laite on tarkoitettu ainoastaan kotitalouskäyttöön.

Turvallisuusohjeet

Varoitus! Käytettäessä akkukäyttöisiä laitteita on aina noudatettava perusvarotoimenpiteitä palovaaran, vuotavien akkujen, tapaturmien ja aineellisten vaurioiden välttämiseksi.

- Lue nämä ohjeet huolellisesti ennen laitteen käyttöä.
- Käyttötarkoitus kuvataan ohjeissa. Muiden kuin ohjeissa suositeltujen lisävarusteiden tai -osien käyttö sekä laitteen käyttö muuhun kuin oppaassa suositeltuun tarkoitukseen voi aiheuttaa henkilövahingon vaaran.
- Säilytä ohjeet tulevaa tarvetta varten.

Laitteen käyttö

- Älä käytä laitetta nesteiden tai syttyvien materiaalien keräämiseen.
- Älä upota laitetta veteen.
- Älä koskaan irrota laturia pistorasiasta vetämällä virtajohdosta. Pidä laturin virtajohto etäällä lämmönlähteistä, öljystä ja terävistä reunoista.
- Tätä laitetta ei ole tarkoitettu nuorten tai hyvin heikkokuntoisten henkilöiden käyttöön ilman valvontaa. Muista, ettei laite ole lasten leikkikalu.

Käytön jälkeen

- Irrota laturi pistorasiasta ennen laturin puhoustaamista.
- Kun laitetta ei käytetä, se on säilytettävä kuivassa paikassa.
- Pidä laite lasten ulottumattomissa.

Tarkastus ja korjaus

- Tarkista ennen laitteen käyttöä, ettei laitteessa ole vahingoittuneita tai viallisia osia. Tarkista osien ja kytkimien kunto sekä muut seikat, jotka voivat vaikuttaa laitteen toimintaan.
- Älä käytä laitetta, jos jokin osa on vahingoittunut tai viallinen.
- Korjauta tai vaihdata vaurioituneet tai vialliset osat valtuutetussa huoltoliikkeessä.
- Tarkista säännöllisesti, ettei laturin virtajohto ole vahingoittunut. Vaihda laturi, jos virtajohto on vahingoittunut tai viallinen.
- Älä koskaan yritä korjata tai vaihtaa muita kuin ohjeissa erikseen määriteltyjä osia.

Akku ja laturia koskevat turvaohjeet

Akku ja laturi

- Älä koskaan yritä avata akkuja.
- Älä anna akun kastua.
- Käsittele laitetta niin, että pölynimurin rungon tai laturin latausliittimet eivät aiheuta oikosulkua.
- Älä säilytä akkuja tiloissa, joissa lämpötila voi nousta yli 40 °C:seen.
- Lataa akku paikassa, jonka lämpötila on vähintään +10 °C ja enintään +40 °C.
- Älä hävitä akkuja polttamalla.
- Noudata akkuja hävittäessäsi kohdassa "Ympäristönsuojelu" annettuja ohjeita.
- Vaihda vialliset johdot välittömästi ehiin.
- Älä altista laturia vedelle.
- Älä avaa laturia.
- Älä työnnä mitään laturin sisään.

Sähköturvallisuus

Laturi on tarkoitettu tietyille jännitteelle. Tarkista aina, että verkkojännite vastaa arvokivessä ilmoitettua jännitettä. Älä yritä kopioida laturiryksikköä tavallisella verkkopistokkeella.



Laturi on tarkoitettu ainoastaan sisäkäyttöön. Lue käyttöohjeet huolellisesti ennen laitteen käyttöä.



Laturi kytkeytyy automaattisesti pois päältä, jos ympäröivä lämpötila nousee liian korkeaksi. Kun ympäristön lämpötila on laskenut, laturi jatkaa toimintaansa.



Lataa akku paikassa, jonka lämpötila on vähintään +10 °C ja enintään +40 °C.



Akku latautuu.

Yleiskuvasu

1. Taittelukituksen kytkin
2. Pölysäiliön luukku
3. Vapautussalpa (pölysäiliön luukku)
4. Laturi
5. Lataustilan ilmaisin
6. Taittovars
7. Harjatela/imupää
8. Huoltopaneeli
9. Harjatan/imurin virtakytkin

Asennus

Kahvan kiinnittäminen (kuva A)

- ◆ Kohdista D-kahva laitteen rungon suuntaisesti ja paina se alas paikalleen.
- ◆ Ota ristikantaruuvi muovipussista.
- ◆ Aseta ruuvi (13) ruuvireikään.
- ◆ Kiristä ruuvi (13) ristikantameisselillä.

Laturi (kuva B)

Sijoita laturi (4) lattialle lähelle pistorasiaa. Säilytä ja lataa varrellista Pivot Plus® -rikkaamuria laturissa, kun laite ei ole käytössä.

Varoitus! Kaatumis- ja kompastumisvaara. Älä sijoita laturia kohotetulle tasolle. Laite on suunniteltu siten, että laturia on kätevä käyttää, kun se on sijoitettu lattialle lähelle pistorasiaa.

Käyttö

Ennen ensimmäistä käyttökertaa akkua on ladattava vähintään 16 tuntia.

- ◆ Aseta laite laturiin (4) aina, kun et käytä laitetta.

Parhaan mahdollisen toiminta-ajan saavuttamiseksi laite on alussa ladattava ehkä useamman kerran.

Akun lataaminen (kuva B)

Varoitus! Älä lataa akkua, jos ympäristön lämpötila on alle 10 °C tai yli 40 °C.

- ◆ Varmista, että laite on kytketty pois päältä.

Akku ei lataudu, jos laitteen virta on kytketty virtakytkimestä (9).

- ◆ Aseta laite laturiin (4) kuvan osoittamalla tavalla.
- ◆ Kytke laturi pistorasiaan. Kytke virta.

Latauksen merkkivalo (5) syttyy.

- ◆ Anna laitteen latautua ensimmäisellä latauskerralla vähintään 16 tuntia.

Laite saattaa lämmetä latautuessaan. Tämä on normaalia eikä ole merkki ongelmasta.

Laite voidaan jättää kiinni laturiin määräämättömäksi ajaksi.

Latauksen merkkivalo (5) palaa niin kauan kuin laite on pistorasiaan liitetyssä laturissa.

Laitteen avaaminen (kuvat B, C ja D)

- ◆ Avaa laite käyttöä varten poistamalla se ensin laturista (4) (kuva B).
- ◆ Vedä kahvassa oleva taittolukituksen kytkin (1) taaksepäin ja käännä imupäätä (kuva C).
- ◆ Vapauta taittolukituksen kytkin (1) lukitaksesi laitteen mihin tahansa työskentelyasentoon a, b ja c (kuva D).

Kytkenä käyttöön ja pois käytöstä (kuva E)

- ◆ Käynnistä laite siirtämällä virtakytkin (9) eteenpäin asentoon 1 (vain imurointi).
- ◆ Aseta laite täydelle teholle siirtämällä virtakytkin (9) eteenpäin asentoon 2.
- ◆ Sammuta laite siirtämällä virtakytkin (9) takaisin asentoon 0.

Vianmääritys

Jos laite ei toimi, seuraa alla olevia ohjeita.

- ◆ Tarkista, että laturi on kytketty oikein latauksen aikana (se tuntuu kosketettaessa hieman lämpimältä).
- ◆ Tarkista, että laturin johto ei ole vahingoittunut ja että se on asianmukaisesti kiinnitetty.
- ◆ Tarkista, että laturi on kytketty toimivaan pistorasiaan.

Jos laite ei lataudu oikein, tarkista seuraavat seikat:

- ◆ Varmista, että harjattelun virtakytkin (9) on asennossa 0. Laite ei lataudu, jos siihen on kytketty virta.

Puhdistus ja hoito

Varoitus! Puhdista suodattimet säännöllisesti.

Pölynkerääjän ja suodattimien puhdistus (kuvat F ja G)

Suodattimet ovat uudelleen käytettäviä, ja ne on puhdistettava säännöllisesti.

- ◆ Paina vapautussalpa (3) ja avaa säiliön luukku (2).
- ◆ Poista suodattimet (10 ja 11).
- ◆ Tyhjennä pölysäiliö.
- ◆ Harjaa kaikki irrallinen pöly pois suodattimista.
- ◆ Pese suodattimet lämpimässä saippuavedessä (kuva G).

Varoitus! Älä upota laitetta veteen. Käytä laitteen ulkopinnan puhdistukseen vain mietoja saippualliuosta ja kosteaa kangasta. Varmista, että laite on täysin kuiva ennen sen käyttöä tai varastointia.

- ◆ Varmista, että suodattimet (10 ja 11) ovat kuivat.
- ◆ Kiinnitä suodattimet (10 ja 11) paikoilleen.
- ◆ Sulje säiliön luukku (2). Varmista, että vapautussalpa (3) napsahtaa paikalleen.

Varoitus! Älä koskaan käytä laitetta ilman suodattimia.

Parhaan puhdistustuloksen saa vain, kun suodattimet ovat puhtaat.

Huolto (kuvat H ja I)

Taittovarren (6) huoltopaneeli (8) voidaan irrottaa.

Tällöin mahdollisten imutehoon vaikuttavien tukoksien puhdistaminen on helpompaa.

- ◆ Irrota huoltopaneeli (8) talttapäämeisselillä (kuva I).
- ◆ Irtoutuksen jälkeen puhdistuksen voi esteettä suorittaa.

Suodattimien vaihtaminen

Suodattimet on hyvä vaihtaa 6–9 kuukauden välein ja aina, kun ne ovat kuluneet tai vahingoittuneet. Uusia suodattimia voi ostaa Black & Decker -tuotteiden jälleenmyyjiltä (tuotenro: FVF90):

- ◆ Poista vanhat suodattimet yllä kuvatulla tavalla.
- ◆ Aseta uudet suodattimet paikoilleen yllä kuvatulla tavalla.

Ympäristö



Erillinen keräys. Tätä tuotetta ei saa hävittää normaalin kotitalousjätteen kanssa.

Kun laitteesi aikanaan täytyy vaihtaa tai ei kelpaa enää käyttöön, älä hävitä sitä talousjätteen mukana. Toimita laite erilliskeräykseen.



Käytettyjen tuotteiden ja pakkausmateriaalien erilliskeruun avulla materiaalit voidaan kierrättää ja käyttää uudelleen. Kierrätysmateriaalien käyttö auttaa vähentämään ympäristön saastumista ja uusien raaka-aineiden tarvetta.

Paikallisissa säädöksissä voidaan määrätä, että kodin sähkötuotteiden keruu tapahtuu kaupunkien jätteidenkäsittelyasemilla tai laitteita myyvissä liikkeissä uuden tuotteen oston yhteydessä.

Kun laitteesi on käytetty loppuun, älä heitä sitä tavallisten roskien mukana pois, vaan vie se paikkakuntasi kierrätyskeskukseen tai jätä valtuutettuun Black & Deckerin huoltoliikkeeseen.

Tiedot valtuutetuista huoltoliikkeistä saa ottamalla yhteyttä Black & Decker Oy:hyn sekä Internetistä osoitteesta www.2helpU.com.

Akut



Black & Deckerin akkuja voi ladata yhä uudelleen ja uudelleen. Hävitä loppuun kuluneet akut ympäristöstä väkisesti.

Jos haluat hävittää laitteen itse, akku on ensin poistettava alla kuvatulla tavalla ja hävitettävä jätehuoltomääräyksiä noudattaen.

- ◆ On suositeltavaa tyhjentää akku käyttämällä laitetta, kunnes se sammuu.
- ◆ Avaa laite, jolloin näet kahdeksan kotelonpuolikkaita (kuva J) paikoillaan pitävää ruuvia (12).
- ◆ Irrota kahdeksan ruuvia (12).
- ◆ Irrota kansi laitteesta.
- ◆ Irrota akku.
- ◆ Sijoita akku sopivaan pakkaukseen siten, etteivät navat pääse keskenään oikosulkuun.

NiHM-akut ovat kierrätyskelpoisia. Voit viedä ne mihin tahansa valtuutettuun huoltoliikkeeseen tai paikalliseen kierrätyskeskukseen.

Tekniset tiedot

	FV1205N	FV1805N
Jännite	Vdc 12,0	18,0
Paino	kg 3,4	3,7

Laturi

Syöttöjännite	Vac 230
Arvioitu latausaika	h 16
Paino	kg 0,6

EU:n yhdenmukaisuusilmoitus

FV1205N, FV1805N

Black & Decker vakuuttaa näiden tuotteiden olevan seuraavien standardien vaatimusten mukaiset:

2006/95/ETY, EN 60335

Äänenpainetaso:

57,0 dB(A) standardin EN 60704 mukaisesti

Allekirjoittanut vastaa teknisten tietojen kokoamisesta tähden tämän ilmoituksen Black & Deckerin puolesta.

Kevin Hewitt
Director of Consumer Engineering
Spennymoor, County Durham, DL16 6JG
Iso-Britannia
04.06.2008

Takuu

Black & Decker Oy takaa, ettei tuotteessa ollut materiaali- ja/ tai valmistusvikaa silloin, kun se toimitettiin ostajalle. Takuu on lisäys kuluttajan laillisiin oikeuksiin eikä vaikuta niihin. Takuu on voimassa Euroopan unionin jäsenmaissa ja Euroopan vapaakauppa-alueella (EFTA).

Mikäli Black & Decker -tuote hajoaa materiaali- ja/ tai valmistusvirheen tai teknisten tietojen epätarkkuuden vuoksi 24 kk:n kuluessa ostopäivästä, Black & Decker korjaa laitteen ilman kustannuksia ostajalle tai vaihtaa sen uuteen Black & Decker Oy:n valinnan mukaan. Takuu ei kata vikoja, jotka johtuvat laitteen

- ◆ normaalista kulumisesta
- ◆ ylikuormituksesta, virheellisestä käytöstä tai hoidosta
- ◆ vahingoittamisesta vieraalla esineellä tai aineella tai onnettomuustapauksessa.
- ◆ Takuu ei ole voimassa, mikäli laitetta on korjannut joku muu kuin Black & Deckerin valtuuttama huoltoliike.

Edellytyksenä takuun saamiselle on, että ostaja jättää koneen ja ostokuitin jälleenmyyjälle tai valtuutetulle huoltoliikkeelle viimeistään 2 kuukauden kuluessa vian ilmenemisestä. Tiedot valtuutetuista huoltoliikkeistä saa ottamalla yhteyttä Black & Decker Oy:hyn sekä Internetistä osoitteesta

www.2helpU.com, jossa on myös takuehdot.

Käy verkkosivuillamme osoitteessa

www.blackanddecker.fi ja rekisteröi uusi Black & Decker

-tuotteesi. Sivuilta saat myös tietoa uusista tuotteista ja

erikoistarjousista. Lisätietoja Black & Decker

-tuotemerkestä ja tuotevalikoimastamme on osoitteessa

www.blackanddecker.fi.

QUELASPIRATEUR.COM

Ενδεδειγμένη χρήση

Το ηλεκτρικό σκουπάκι Black & Decker Pivot Plus® έχει σχεδιαστεί για ελαφρύ ηλεκτρικό σκούπισμα στεγνών επιφανειών. Αυτή η συσκευή προορίζεται μόνο για οικιακή χρήση.

Οδηγίες ασφαλείας

Προειδοποίηση! Κατά τη χρήση συσκευών που τροφοδοτούνται με μπαταρίες, θα πρέπει να λαμβάνονται οι βασικές προφυλάξεις ασφαλείας, συμπεριλαμβανομένων των παρακάτω, για τον περιορισμό του κινδύνου πυρκαγιάς, διαρροής των μπαταριών, τραυματισμού προσώπων και υλικών ζημιών.

- Πριν χρησιμοποιήσετε τη συσκευή διαβάστε προσεχτικά ολόκληρο το εγχειρίδιο.
- Η ενδεδειγμένη χρήση περιγράφεται σε αυτό το εγχειρίδιο. Τόσο η χρήση εξαρτημάτων ή προσθηκών όσο και η πραγματοποίηση εργασιών με τη συσκευή που δεν συνιστώνται σε αυτό το εγχειρίδιο οδηγούν σε εγκυμονεί κίνδυνο τραυματισμού.
- Φυλάξτε αυτό το εγχειρίδιο για μελλοντική αναφορά.

Χρησιμοποίηση της συσκευής

- Μη χρησιμοποιείτε τη συσκευή για να περισυλλέξετε υγρά ή άλλα υλικά που θα μπορούσαν να πιάσουν φωτιά.
- Μη βουτάτε τη συσκευή μέσα σε νερό.
- Ποτέ μην αποσυνδέετε το φορτιστή από την πρίζα τραβώντας τον από καλώδιο του. Διατηρείτε το καλώδιο φορτιστή σε απόσταση από πηγές θερμότητας, λάδια και κοφτερές αιχμές.
- Αυτή η συσκευή δεν πρέπει να χρησιμοποιηθεί από νέους ή αδύναμα άτομα χωρίς επίτηρηση. Τα παιδιά πρέπει να επιτηρούνται για να είστε σίγουροι ότι δεν παίζουν με τη συσκευή.

Μετά τη χρήση

- Πριν καθαρίσετε τον φορτιστή ή την βάση φόρτισης αποσυνδέστε τον από την πρίζα.
- Όταν δεν χρησιμοποιείται, η συσκευή πρέπει να φυλάσσεται σε στεγνό μέρος.
- Τα παιδιά δεν πρέπει να έχουν πρόσβαση σε αποθηκευμένες συσκευές.

Επιθεώρηση και επισκευές

- Πριν από τη χρήση, ελέγξτε τη συσκευή σας για τυχόν κατεστραμμένα ή ελαττωματικά τμήματα. Ελέγξτε αν υπάρχουν σπασμένα εξαρτήματα, ζημιά στους διακόπτες και οποιεσδήποτε άλλες συνθήκες που θα μπορούσαν να επηρεάσουν τη λειτουργία της.
- Μη χρησιμοποιείτε τη συσκευή, αν κάποιο εξάρτημα της παρουσιάζει ελάττωμα.
- Φροντίστε να γίνει η επισκευή ή η αντικατάσταση των τυχόν ελαττωματικών εξαρτημάτων από εξουσιοδοτημένο κέντρο επισκευών.
- Να ελέγχετε τακτικά την κατάσταση του καλωδίου του φορτιστή. Σε περίπτωση που το καλώδιο του φορτιστή παρουσιάζει ζημιά ή ελάττωμα, αντικαταστήστε τον φορτιστή.
- Ποτέ μην επιχειρείτε να αφαιρέσετε ή να αντικαταστήσετε εξαρτήματα, άλλα από αυτά που προσδιορίζονται σε αυτό το εγχειρίδιο.

Συμπληρωματικές οδηγίες ασφαλείας για τις μπαταρίες και τους φορτιστές

Μπαταρία και φορτιστής

- Μην επιχειρήσετε ποτέ να ανοίξετε τις μπαταρίες για οποιoδήποτε λόγο.
- Μην εκθέτετε την μπαταρία σε νερό.
- Μη βραχυκυκλώνετε τους ακροδέκτες του περιέκτη σκόνης της συσκευής ή του φορτιστή.
- Μη φυλάσσετε τις μπαταρίες σε μέρη όπου η θερμοκρασία μπορεί να υπερβεί τους 40 °C.
- Η φόρτιση πρέπει να γίνεται μόνο σε θερμοκρασίες περιβάλλοντος μεταξύ 10 °C και 40 °C.
- Μην αποτεφρώνετε την μπαταρία.
- Όταν απορρίπτετε τις μπαταρίες, ακολουθήστε τις οδηγίες που δίνονται στην ενότητα «Προστασία του περιβάλλοντος».
- Αν κάποιο καλώδιο φθαρεί, αντικαταστήστε το αμέσως.
- Μην εκθέτετε τη βάση φόρτισης σε νερό.
- Μην ανοίγετε τη βάση φόρτισης.
- Μην επεμβαίνετε στο φορτιστή.

Ασφαλής χρήση του ηλεκτρικού ρεύματος

Ο φορτιστής σας είναι σχεδιασμένος για μια συγκεκριμένη ηλεκτρική τάση. Ελέγχετε πάντα αν η τάση τροφοδοσίας αντιστοιχεί σε αυτήν που αναγράφεται στην πινακίδα χαρακτηριστικών. Ποτέ μην επιχειρείτε να αντικαταστήσετε τη μονάδα φορτιστή με έναν κανονικό ρευματολήπτη.



Ο φορτιστής προορίζεται για χρήση σε εσωτερικούς χώρους μόνο.



Διαβάστε αυτό το εγχειρίδιο οδηγιών πριν από τη χρήση.



Ο φορτιστής απενεργοποιείται αυτόματα όταν η θερμοκρασία περιβάλλοντος ανέβει υπερβολικά. Μόλις η θερμοκρασία περιβάλλοντος μειωθεί στα κανονικά επίπεδα, ο φορτιστής ξαναρχίζει να λειτουργεί.



Η φόρτιση πρέπει να γίνεται μόνο σε θερμοκρασίες περιβάλλοντος μεταξύ 10 °C και 40 °C.



Φόρτιση.

Χαρακτηριστικά

1. Σκανδάλι ασφάλισης άρθρωσης
2. Θυρίδα περιέκτη σκόνης
3. Κουμπί απελευθέρωσης (θυρίδας περιέκτη σκόνης)
4. Βάση φόρτισης
5. Ενδεικτική λυχνία φόρτισης
6. Περιστερόμομος βραχίονας
7. Δάρτης/κεφαλή αναρρόφησης
8. Κάλυμμα πρόσβασης συντήρησης
9. Διακόπτης λειτουργίας On/Off δάρτη/αναρρόφησης

Εγκατάσταση

Τοποθέτηση της λαβής στη συσκευή (εικ. Α)

- ◆ Ευθυγραμμίστε τη λαβή σχήματος D με το κυρίως σώμα της συσκευής και πιέστε την προς τα κάτω μέχρι να τοποθετηθεί σωστά.
- ◆ Αφαιρέστε τη σταυρόβίδα από την πλαστική σακούλα.
- ◆ Τοποθετήστε τη βίδα (13) στην οπή.
- ◆ Σφίξτε τη βίδα (13) χρησιμοποιώντας ένα σταυροκατράβιδο.

Βάση φόρτισης (εικ. Β)

Τοποθετήστε τη βάση φόρτισης (4) στο πάτωμα, κοντά σε μια πρίζα. Το ηλεκτρικό σκουπάκι Pivot Plus® φυλάσσεται και φορτίζεται στη βάση όπως δε χρησιμοποιείται.

Προειδοποίηση! Κίνδυνος πτώσης/ανατροπής.

Μην τοποθετείτε τη βάση φόρτισης σε υπερυψωμένες επιφάνειες. Η συσκευή είναι σχεδιασμένη για να

τοποθετείται και να αφαιρείται από τη βάση φόρτισης όταν αυτή είναι τοποθετημένη στο πάτωμα κοντά σε μια πρίζα.

Χρήση

Πριν από την πρώτη χρήση, η μπαταρία θα πρέπει να έχει φορτιστεί για 16 ώρες τουλάχιστον.

- ◆ Όταν η συσκευή δεν χρησιμοποιείται, θα πρέπει να τοποθετείται στη βάση φόρτισης (4).

Κατά τις πρώτες χρήσεις, ίσως χρειαστεί να φορτίσετε πολλές φορές τη συσκευή προκειμένου να επιτευχθούν οι παραπάνω χρόνοι.

Φόρτιση της μπαταρίας (εικ. Β)

Προειδοποίηση! Μη φορτίζετε την μπαταρία σε θερμοκρασίες περιβάλλοντος κάτω από 10°C ή πάνω από 40°C.

- ◆ Βεβαιωθείτε ότι η συσκευή είναι απενεργοποιημένη. Η μπαταρία δε φορτίζεται όταν ο διακόπτης λειτουργίας On/Off δάρτη/αναρρόφησης (9) είναι στη θέση 'on'.
- ◆ Τοποθετήστε τη συσκευή πάνω στη βάση φόρτισης (4) όπως εικονίζεται.
- ◆ Βάλτε τον φορτιστή στην πρίζα. Ενεργοποιήστε από το δίκτυο.

Η ενδεικτική λυχνία φόρτισης (5) θα ανάψει.

- ◆ Κατά την πρώτη φόρτιση, αφήστε τη συσκευή να φορτίσει για τουλάχιστον 16 ώρες.

Κατά τη φόρτιση, ο φορτιστής μπορεί να θερμανθεί. Αυτό είναι φυσιολογικό και δεν υποδεικνύει κάποιο πρόβλημα.

Η συσκευή μπορεί να μείνει συνδεδεμένη με τον φορτιστή για αόριστο χρονικό διάστημα. Η ενδεικτική λυχνία φόρτισης (5) μένει αναμμένη εφόσον η συσκευή είναι συνδεδεμένη με το φορτιστή.

Ανοιγμα της συσκευής (εικ. Β, C και D)

- ◆ Για να ανοίξετε τη συσκευή προκειμένου να τη χρησιμοποιήσετε, σηκώστε την από τη βάση φόρτισης (4) (εικ. Β).
- ◆ Τραβήξτε προς τα πίσω τη σκανδάλι ασφάλισης άρθρωσης (1) στη λαβή και περιστρέψτε την κεφαλή αναρρόφησης (εικ. C).
- ◆ Απελευθερώστε τη σκανδάλι ασφάλισης άρθρωσης (1) για να ασφαλίσετε τη συσκευή σε μία από τις τρεις διαφορετικές θέσεις λειτουργίας a, b και c (εικ. D).

Ενεργοποίηση και απενεργοποίηση (εικ. Ε)

- ◆ Για να θέσετε τη συσκευή σε λειτουργία, σύρετε το διακόπτη On/Off δάρτη/αναρρόφησης (9) προς τα εμπρός στη θέση 1 (μόνο αναρρόφηση).
- ◆ Για σκούπισμα με λειτουργία του δάρτη, σύρετε το διακόπτη (9) προς τα εμπρός στη θέση 2.

- ◆ Για να απενεργοποιήσετε τη συσκευή, σύρετε το διακόπτη (9) προς τα πίσω στη θέση 0.

Αντιμετώπιση προβλημάτων

Σε περίπτωση που το προϊόν δεν λειτουργεί, ελέγξτε τα παρακάτω:

- ◆ Ο φορτιστής συνδέθηκε σωστά για επαναφόρτιση (είναι λίγο ζεστός όταν τον αγγίζετε).
- ◆ Το καλώδιο του φορτιστή δεν είναι φθαρμένο και έχει συνδεθεί σωστά στη βάση.
- ◆ Ο φορτιστής είναι συνδεδεμένος σε μια πρίζα που λειτουργεί.

Σε περίπτωση που δε φορτίζει η συσκευή, ελέγξτε τα εξής:

- ◆ Βεβαιωθείτε ότι ο διακόπτης On/Off του δαρτηρή/της αναρρόφησης (9) βρίσκεται στη θέση 0. Η συσκευή δε φορτίζεται όσο είναι ενεργοποιημένη.

Καθαρισμός και συντήρηση

Προειδοποίηση! Καθαρίζετε τακτικά τα φίλτρα.

Καθαρισμός του περιέκτη σκόνης και των φίλτρων (εικ. F και G)

Τα φίλτρα είναι επαναχρησιμοποιήσιμα και θα πρέπει να καθαρίζονται τακτικά.

- ◆ Πατήστε το κουμπί απελευθέρωσης (3) και ανοίξτε τη θυρίδα του περιέκτη (2).
- ◆ Αφαιρέστε τα φίλτρα (10 και 11).
- ◆ Αδειάστε τον περιέκτη σκόνης.
- ◆ Αφαιρέστε με τη βούρτσα τις τελευταίες σκόνης από τα φίλτρα.
- ◆ Πλύνετε τα φίλτρα σε ζεστή σαπουνάδα (εικ. G).

Προειδοποίηση! Μην βουτάτε τη συσκευή μέσα σε νερό.

Για τον καθαρισμό της εξωτερικής επιφάνειας της συσκευής, να χρησιμοποιείτε ένα υγρό πανί εμποτισμένο με ήπια σπανουνάδα. Πάντοτε να εξασφαλίζετε ότι η συσκευή είναι εντελώς στεγνή πριν την επαναχρησιμοποιήσετε ή την φυλάξετε.

- ◆ Βεβαιωθείτε ότι τα φίλτρα (10 και 11) είναι στεγνά.
- ◆ Τοποθετήστε τα φίλτρα (10 και 11) στη θέση τους.
- ◆ Κλείστε τη θυρίδα του περιέκτη (2). Βεβαιωθείτε ότι το κουμπί απελευθέρωσης (3) έχει ασφαλίσει στη θέση του.

Προειδοποίηση! Μη χρησιμοποιείτε ποτέ τη συσκευή χωρίς τα φίλτρα. Η βέλτιστη περισυλλογή της σκόνης επιτυγχάνεται μόνο με καθαρά φίλτρα.

Κάλυμμα πρόσβασης συντήρησης (Εικ. Η και Ι)

Το κάλυμμα πρόσβασης συντήρησης (8), από τον περιστρεφόμενο βραχίονα (6), μπορεί να αφαιρεθεί προκειμένου να διευκολυνθεί ο καθαρισμός σε περίπτωση απόφραξης της συσκευής, πράγμα που μπορεί να οδηγήσει σε απώλειες αναρρόφησης.

- ◆ Αφαιρέστε το κάλυμμα πρόσβασης συντήρησης (8) χρησιμοποιώντας ένα καταβίδι με επίπεδη λάμα (εικ. Ι) για να απελευθερώσετε τα μπροστινά κλιπ.
- ◆ Μόλις απελευθερωθεί, το τμήμα αναρρόφησης μπορεί να περιστρέφεται ελεύθερα από το κυρίως σώμα παρέχοντας έτσι πρόσβαση για καθαρισμό.

Αντικατάσταση των φίλτρων

Τα φίλτρα θα πρέπει να αλλάζονται κάθε 6 με 9 μήνες και όταν έχουν φθαρεί ή καταστραφεί. Ανταλλακτικά φίλτρα διατίθενται από τα εμπορικά σημεία πώλησης προϊόντων Black & Decker (Αρ. καταλ. FV90):

- ◆ Αφαιρέστε τα παλιά φίλτρα όπως περιγράφεται παραπάνω.
- ◆ Τοποθετήστε τα καινούρια φίλτρα όπως περιγράφεται παραπάνω.

Προστασία του περιβάλλοντος



Επιλεκτική περισυλλογή. Αυτό το προϊόν δεν πρέπει να απορρίπτεται μαζί με τα κοινά οικιακά απορρίμματα.

Εάν κάποια μέρα διαπιστώσετε ότι το προϊόν σας Black & Decker χρειάζεται αντικατάσταση, ή ότι δεν το χρειάζεστε άλλο, μην το απορρίψετε μαζί με τα κοινά οικιακά απορρίμματα. Κάντε αυτό το προϊόν διαθέσιμο για ανεξάρτητη αποκομιδή.



Η ανεξάρτητη συλλογή των μεταχειρισμένων προϊόντων και των υλικών συσκευασίας δίνει τη δυνατότητα ανακύκλωσης και επαναχρησιμοποίησης των υλικών. Με την επαναχρησιμοποίηση των ανακυκλωμένων υλικών αποτρέπεται η μόλυνση του περιβάλλοντος και μειώνεται η ζήτηση πρώτων υλών.

Οι κανονισμοί που ισχύουν στην περιοχή σας ενδέχεται να προβλέπουν την επιλεκτική περισυλλογή των ηλεκτρικών συσκευών που προέρχονται από νοικοκυριά σε κρατικές εγκαταστάσεις ή από τον έμπορο όταν αγοράσετε ένα καινούργιο προϊόν.

Η Black & Decker δίνει τη δυνατότητα ανακύκλωσης των προϊόντων της που έχουν συμπληρώσει τη διάρκεια ζωής τους. Για να χρησιμοποιήσετε αυτήν την υπηρεσία, επιστρέψτε το προϊόν σας σε οποιοδήποτε εξουσιοδοτημένο κέντρο επισκευών, όπου θα το παραλάβουν εκ μέρους μας.

Ενημερωθείτε για το πλησιέστερο εξουσιοδοτημένο κέντρο επισκευών της περιοχής σας, επικοινωνώντας με τα γραφεία της Black & Decker στη διεύθυνση που αναγράφεται στο εγχειρίδιο. Επίσης, για να πληροφορηθείτε για τα εξουσιοδοτημένα κέντρα επισκευών της Black & Decker και τους αρμόδιους των υπηρεσιών που παρέχονται μετά την πώληση, μπορείτε να ανατρέξετε στο Διαδίκτυο, στη διεύθυνση: www.2helpU.com.

Μπαταρίες



Οι μπαταρίες Black & Decker μπορούν να επαναφορτιστούν πολλές φορές. Στο τέλος της ωφέλιμης ζωής τους, απορρίψτε τις μπαταρίες με την πρέπουσα φροντίδα για το περιβάλλον μας:

Εάν θέλετε να απορρίψετε μόνοι σας την μπαταρία, η μπαταρία θα πρέπει να αφαιρεθεί όπως περιγράφεται παρακάτω και να απορριφθεί σύμφωνα με τους κανονισμούς που ισχύουν στην περιοχή σας.

- ◆ Αποφορτίστε την μπαταρία λειτουργώντας τη συσκευή μέχρι να σταματήσει το μοτέρ.
- ◆ Ανοίξτε τη συσκευή για να αποκτήσετε πρόσβαση στις οκτώ βίδες (12) που ασφαλίζουν τα δύο μισά τμήματα του περιβλήματος (εικ. J).
- ◆ Αφαιρέστε τις οκτώ βίδες (12).
- ◆ Τραβήξτε το κάλυμμα και αφαιρέστε το από τη συσκευή.
- ◆ Αποσυνδέστε την μπαταρία.
- ◆ Τοποθετήστε την μπαταρία σε κατάλληλη συσκευασία, ώστε να είναι αδύνατο το βραχυκύκλωμα των πόλων.

Οι μπαταρίες NiHM είναι ανακυκλώσιμες. Παραδώστε τις σε οποιοδήποτε εξουσιοδοτημένο αντιπρόσωπο επισκευών ή στον πλησιέστερο σταθμό ανακύκλωσης της περιοχής σας.

Τεχνικά χαρακτηριστικά

	FV1205N	FV1805N
Τάση	Vdc 12,0	18,0
Βάρος	kg 3,4	3,7

Φορτιστής

Τάση εισόδου	Vac 230
Χρόνος φόρτισης κατά προσέγγιση	h 16
Βάρος	kg 0,6

Δήλωση συμμόρφωσης με την Ευρωπαϊκή Κοινότητα

FV1205N, FV1805N

Η Black & Decker δηλώνει ότι τα προϊόντα αυτά συμμορφώνονται με:
2006/95/EOK, EN 60335
Στάθμη ηχητικής πίεσης:
<70 dB(A) κατά EN 60704)

Ο κάτωθι υπογεγραμμένος είναι υπεύθυνος για την κατάρτιση του τεχνικού φακέλου και δηλώνει τα παρόντα εκ μέρους της Black & Decker.

K. Hewitt

Kevin Hewitt
Διευθυντής Εξυπηρέτησης Πελατών
Spenning Moor, County Durham, DL16 6JG
Ηνωμένο Βασίλειο
04-06-2008

Εγγύηση

Η Black & Decker είναι σίγουρη για την ποιότητα των προϊόντων της και παρέχει σημαντική εγγύηση. Η παρούσα γραπτή εγγύηση αποτελεί πρόσθετο δικαίωμά σας και δεν ζημιώνει τα νόμιμα δικαιώματά σας. Η εγγύηση ισχύει εντός της επικράτειας των Κρατών Μελών της Ευρωπαϊκής Ένωσης και της Ευρωπαϊκής Ζώνης Ελευθέρων Συναλλαγών.

Σε περίπτωση που κάποιο προϊόν της Black & Decker παρουσιάσει βλάβη εξαιτίας ελαττωματικών υλικών, ποιότητας εργασίας ή έλλειψης συμφωνίας με τις προδιαγραφές εντός 24 μηνών από την ημερομηνία αγοράς, η Black & Decker εγγυάται την αντικατάσταση των ελαττωματικών τμημάτων, την επισκευή προϊόντων που έχουν υποστεί εύλογη φθορά λόγω χρήσης ή την αντικατάσταση των προϊόντων προκειμένου να εξασφαλίσει την ελάχιστη ενόχληση στους πελάτες της, εκτός εάν:

- ◆ Το προϊόν έχει χρησιμοποιηθεί σε εργασιακό, επαγγελματικό περιβάλλον ή αν έχει ενοικιαστεί.
- ◆ Έχει γίνει εσφαλμένη χρήση του προϊόντος ή έχει παραμεληθεί.
- ◆ Το προϊόν έχει υποστεί βλάβη από άλλα αντικείμενα, από ουσίες ή λόγω ατυχήματος.
- ◆ Έχει γίνει προσπάθεια επισκευής από μη εξουσιοδοτημένα κέντρα επισκευών ή από προσωπικό που δεν ανήκει στο προσωπικό της Black & Decker.

Για να ισχύσει η εγγύηση, πρέπει να υποβάλετε απόδειξη αγοράς στον πωλητή ή το εξουσιοδοτημένο κέντρο επισκευών. Ενημερωθείτε για το πλησιέστερο εξουσιοδοτημένο κέντρο επισκευών της περιοχής σας, επικοινωνώντας με τα γραφεία της Black & Decker στη διεύθυνση που αναγράφεται στο εγχειρίδιο. Επίσης, για να πληροφορηθείτε για τα εξουσιοδοτημένα κέντρα επισκευών της Black & Decker και τους αρμόδιους των υπηρεσιών που παρέχονται μετά την πώληση, μπορείτε να ανατρέξετε στο Διαδίκτυο, στη διεύθυνση:

www.2helpU.com

Παρακαλούμε επισκεφθείτε την ιστοσελίδα μας **www.blackanddecker.eu** για να καταχωρήσετε το νέο σας προϊόν Black & Decker και για να ενημερώνεστε για τα νέα προϊόντα και τις ειδικές προσφορές. Περισσότερες πληροφορίες σχετικά με τη μάρκα Black & Decker και τη σειρά των προϊόντων μας θα βρείτε στη διεύθυνση **www.blackanddecker.eu**.

QUEL'ASPIRATEUR.COM

Kullanım amacı

Black & Decker Pivot Plus® elektrikli süpürge hafif ve kuru temizlik uygulamak üzere tasarlanmıştır. Bu cihaz yalnızca ev temizliğinde kullanılmamalıdır.

Güvenlik talimatları

Uyarı! Pille çalışan cihazları kullanırken yangın tehlikesini, pillerin akmasını, yaralanmaları ve maddi zararları azaltmak için aşağıda belirtilen talimatların yanı sıra temel güvenlik önemlerine de her zaman uyulmalıdır.

- ◆ Cihazı kullanmadan önce elinizdeki kullanım kılavuzunu baştan sona dikkatle okuyun.
- ◆ Cihazın kullanım amacı bu kılavuzda açıklanmıştır. Cihazın bu kılavuzda önerilenlerden başka aksesuar ve ek parçalarla kullanılması ya da başka amaçlarla çalıştırılması yaralanmalara yol açabilir.
- ◆ İleride bakmak üzere bu kılavuzu saklayın.

Cihazın kullanılması

- ◆ Cihazı, sıvıları veya herhangi bir yanıcı maddeyi çekmek için kullanmayın.
- ◆ Cihazı suya batırmayın.
- ◆ Şarj cihazını prizden çıkarmak için asla kablosundan tutarak çekmeyin. Şarj cihazı kablosunu ısıdan, yağdan ve nesnelere keskin kenarlarından uzak tutun.
- ◆ Gençler ya da güçsüz kişiler bu cihazı tek başlarına kullanmamalıdır. Çocuklar cihazla oynamamalıdır.

Kullanım sonrası

- ◆ Şarj cihazını veya şarj ana ünitesini temizlemeyen önce şarj cihazını prizden çekin.
- ◆ Cihaz, kullanılmadığı zaman kuru bir yerde saklanmalıdır.
- ◆ Cihazlar çocukların ulaşamayacağı yerlere kaldırılmalıdır.

İnceleme ve onarımlar

- ◆ Kullanmadan önce cihazı kontrol ederek arızalı ya da eksik parça olup olmadığını kontrol edin. Parçalarda kırılma, düğmelerde hasar ve cihazın çalışmasını etkileyebilecek başka durumlar olup olmadığını kontrol edin.
- ◆ Hasarlı veya arızalı parça varsa, cihazı kullanmayın.
- ◆ Hasarlı veya arızalı parçaların onarım ve değiştirme işlemlerini yetkili serviste yaptırın.
- ◆ Şarj cihazı kablosunun hasar görüp görmediğini düzenli aralıklarla kontrol edin. Kablo hasar görmüşse veya arızalıysa, şarj cihazını değiştirin.
- ◆ Hiçbir parçayı yerinden çıkarmayın ve bu kılavuzda belirtilenlerden başka parçalarla değiştirmeyin.

Piller ve şarj cihazları için ek güvenlik talimatları

Pil ve şarj cihazı

- ◆ Hangi nedenle olursa olsun cihazın içini açma girişiminde bulunmayın.
- ◆ Pili su ile temas ettirmeyin.
- ◆ Elektrikli süpürge kabının veya şarj biriminin üzerindeki şarj cihazı uçlarına kısa devre yaptırmayın.
- ◆ Sıcaklığın 40°C'yi geçebileceği ortamlarda saklamayın.
- ◆ Yalnızca 10 °C ile 40 °C arasındaki ortam sıcaklıklarında şarj edin.
- ◆ Pili ateşe atmayın.
- ◆ Pilleri atarken "Çevrenin Korunması" başlıklı bölümde verilen talimatları uygulayın.
- ◆ Zarar gören kabloları vakit kaybetmeden değiştirin.
- ◆ Şarj ana ünitesini su ile temas ettirmeyin.
- ◆ Şarj ana ünitesinin içini açmayın.
- ◆ Şarj cihazının içini açmayın.

Elektrik güvenliği

Şarj cihazınız belirli bir voltajda kullanılmak üzere tasarlanmıştır. Şebeke voltajının, nominal değerler levhasında belirtilen voltaja uyduğundan daima emin olun. Asla şarj cihazını normal bir şebeke fişiiyle değiştirme girişiminde bulunmayın.



Şarj cihazı yalnızca ev içi kullanım içindir.



Kullanmadan önce bu kılavuzu okuyun.



Ortam sıcaklığı aşırı yükselirse, şarj cihazı otomatik olarak kapanır. Ortam sıcaklığı soğur soğumaz, şarj cihazı çalışmaya devam eder.



Yalnızca 10 °C ile 40 °C arasındaki ortam sıcaklıklarında şarj edin.



Şarj oluyor.

Özellikler

1. Mil kilit tetiği
2. Toz hazne kapağı
3. Serbest bırakma mandalı (toz hazne kapağı için)
4. Şarj ana ünitesi
5. Şarj göstergesi
6. Mil kolu
7. Dövücü çubuğu/emme kafası
8. Bakım erişim paneli
9. Dövücü çubuğu/emme Açık/Kapalı düğmesi

Kurulum**Sapın cihaza takılması (şek. A)**

- ◆ D sapını birimin ana gövdesiyle hizalayarak tam olarak yerine oturuncaya kadar aşağı doğru itin.
- ◆ Yıldız başlı vidayı plastik torbadan çıkarın.
- ◆ Vidayı (13) deliğe sokun.
- ◆ Vidayı (13) yıldız tornavida kullanarak sıkıştırın.

Şarj ana ünitesi (şek. B)

Şarj ana ünitesini (4) bir elektrik prizine yakın bir yere koyun. Kullanılmadığı zamanlarda, Pivot Plus® elektrik süpürgesini şarj ana ünitesi üzerine yerleştirin.

Uyarı! Takılıp düşme tehlikesi. Kullanılmadığı zamanlarda, şarj ana ünitesini yükseltilmiş bir yüzeye koymayın. Cihaz şarj ana ünitesine/şarj ana ünitesinden, ünite yerde ve bir elektrik prizine yakın olduğu zamanlarda yerleştirilmeli ve çıkarılmalıdır.

Kullanım

İlk kullanımdan önce pilin en az 16 saat şarj edilmesi gerekmektedir.

- ◆ Kullanılmadığı zamanlarda, cihazı şarj ana ünitesi (4) üzerine yerleştirin.

Bu sürelerle ulaşmak için cihazı başlangıçta çok defa şarj etmeniz gerekebilir.

Pilin şarj edilmesi (şek. B)

Uyarı! Ortam sıcaklığı 10°C'den düşük veya 40°C'den yüksekse pili şarj etmeyin.

- ◆ Cihazın kapalı olduğundan emin olun.
- Dövücü çubuk/süpürge Açık/Kapalı düğmesi (9) açık konumundayken pil şarj olmaz.
- ◆ Cihazı aşağıda gösterildiği şekilde şarj ana ünitesine (4) yerleştirin.
 - ◆ Şarj cihazını prize takın. Varsa, şebeke prizinin düğmesini açık konumuna getirin.

Şarj göstergesi (5) yanar.

- ◆ İlk şarj işlemi sırasında cihazı en az 16 saat boyunca şarj edin.

Şarj sırasında şarj cihazı ısınabilir. Bu normal bir durumdur ve bir sorun olduğuna göstermez.

Cihaz süresiz olarak şarj cihazına bağlı şekilde bırakılabilir. Cihaz, prize takılı olan şarj cihazına bağlı olduğu sürece şarj göstergesi (5) yanar.

Cihazı açma (şek. B, C ve D).

- ◆ Cihazı kullanmak üzere açmak için, şarj ana ünitesinden (4) kaldırın (şek. B).
- ◆ Sapın üzerindeki mil kilidi tetiğini (1) geri çekin ve süpürge başlığını döndürün (şek. C).
- ◆ Mil kilidi tetiğini (1) serbest bırakarak cihazı üç çalışma konumundan (a, b ve c) birine kilitleyin (şek. D).

Cihazın açılması ve kapatılması (şek. E)

- ◆ Cihazı çalıştırmak için, dövücü çubuk Açık/Kapalı düğmesini (9) konum 1'e gelecek şekilde ileriye kaydırın (yalnızca süpürge).
- ◆ Dövücü çubuk çalışık şekilde süpürmek için düğmeyi (9) konum 2'ye gelecek şekilde ileriye kaydırın.
- ◆ Cihazı durdurmak için, düğmeyi (9) konum 0'a gelecek şekilde geriye kaydırın.

Sorun giderme

Ürün çalışmazsa, aşağıdakileri kontrol edin:

- ◆ Şarj cihazı şarj işlemi için düzgün şekilde takılmış (dokunduğunuzda biraz sıcak gelir).
- ◆ Şarj cihazı kablosu hasarlı değil ve doğru şekilde takılmış.
- ◆ Şarj cihazı çalışan bir elektrik prizine takılmış.

Birim şarj olmazsa, aşağıdakileri kontrol edin:

- ◆ Dövücü çubuğu/emme açık/kapalı düğmesinin konumunda olduğundan emin olun. Cihaz AÇIK ise şarj olmaz.

Temizlik ve bakım

Uyarı! Filtreleri düzenli aralıklarla temizleyin.

Toz haznesinin ve filtrelerin temizlenmesi (şek. F – G)

Filtreler yeniden kullanılabilir ve düzenli aralıklarla temizlenmelidir.

- ◆ Serbest bırakma mandalına (3) basın ve hazne kapağını (2) açın.
- ◆ Filtreleri çıkarın (10 ve 11).
- ◆ Toz haznesini boşaltın.
- ◆ Filtrelerin üzerinde toz varsa, bu tozları fırça ile temizleyin.
- ◆ Filtreleri ılık sabunlu su ile yıkayın (şek. G).

Uyarı! Cihazı suya batırmayın. Cihazın dışını temizlemek için nemli bir bez ve sabunlu su kullanın. Yeniden kullanmadan veya saklamadan önce cihazın kuru olduğundan emin olun.

- ◆ Filtrelerin (10 ve 11) kurduğundan emin olun.
- ◆ Filtreleri yerine takın (10 ve 11).
- ◆ Hazne kapağını (2) kapatın. Serbest bırakma mandalının (3) klik sesiyle yerine oturduğundan emin olun.

Uyarı! Cihazı asla filtreleri olmadan kullanmayın. En iyi toz toplama performansını ancak temiz filtreler ile elde edebilirsiniz.

Bakım erişimi (şek. H ve I).

Cihaz tıkanır ve emiş gücü azalır, mil kolundaki (6) bakım erişim paneli (8) çıkarılarak temizlenebilir.

- ◆ Ön klipsleri serbest bırakmak için düz tornavida kullanarak bakım erişim panelini (8) çıkarın (şek. I).
- ◆ Çıkarıldıktan sonra, ana parça temizleme için serbest kalır.

Filtrelerin değiştirilmesi

Filtreler her 6 ila 9 ayda bir değiştirilmenin yanı sıra, yıprandıklarında veya hasar gördüklerinde de değiştirilmelidir. Yedek filtreleri Black & Decker bayinizden temin edebilirsiniz (kat. no. FVF90):

- ◆ Eski filtreleri yukarıda açıklandığı gibi çıkarın.
- ◆ Yeni filtreleri yukarıda açıklandığı gibi takın.

Çevrenin korunması



Ayrı toplama. Bu ürün, normal ev çöpleriyle birlikte atılmamalıdır.

Black & Decker ürününüzün değiştirilmesi gerekirse veya ürünü artık kullanmıyorsanız diğer ev aletleriyle birlikte atmayın. Bu ürünün ayrıca toplanmasını sağlayın.



Kullanılmış ürün ve ambalajların ayrı ayrı toplanması, malzemelerin geri dönüştürülerek yeniden kullanılmasına olanak tanır. Geri dönüştürülmüş malzemelerin yeniden kullanılması çevre kirliliğinin önlenmesine yardımcı olur ve hammadde talebini azaltır.

Belediyeler, elektrikli ev aletlerinin, yasal düzenlemelerle kendi gösterecekleri atık alanlarında ya da yeni bir ürün alındığında satıcı aracılığıyla ev çöplerinden ayrı toplanmasını sağlayabilir.

Black & Decker, sattığı ürünler kullanım ömürlerini tamamladığında, bu ürünlerin toplanıp geri dönüştürülmesine yönelik bir hizmet sunmaktadır. Bu hizmetten yararlanmak için, ürününüzü bir yetkili servise götürebilirsiniz. Yetkili servisler bu ürünleri bizim adıma kabul etmektedir.

Bu kılavuzda adresi bulunan yerel Black & Decker bürosuyla bağlantı kurarak size en yakın yetkili servis yerini öğrenebilirsiniz. Ayrıca, yetkili Black & Decker servislerinin listesini, satış sonrası hizmetlerine ilişkin tüm ayrıntıları ve bağlantı bilgilerini www.2helpU.com adresindeki İnternet sitesinden edinebilirsiniz.

Piller



Black & Decker pilleri çok defa şarj edilebilir. Kullanım ömrü dolan pilleri atarken çevrenin korunması için gereken özeni gösterin.

Ürünü kendiniz atmak istiyorsanız, pil aşağıda anlatıldığı gibi çıkarılmalı ve yerel düzenlemelere uygun şekilde atılmalıdır.

- ◆ Cihazı motoru durana kadar çalıştırarak pilin boşalmasını sağlayın.
- ◆ İki hazne yarısını tutan sekiz vidaya (12) erişmek için cihazı açın (şek. J).
- ◆ Sekiz vidayı (12) çıkarın.
- ◆ Cihazın kapağını çıkarın.
- ◆ Pil paketini çıkarın.
- ◆ Pili uçları birbiriyle kısa devre yapmayacak biçimde uygun bir ambalaja koyun.

NiMH piller geri dönüştürülebilir. Pilleri, yetkili tamir birimine veya bir yerel geri dönüşüm birimine ulaştırın.

Teknik bilgiler

	FV1205N	FV1805N
Volтаж	Vdc 12,0	18,0
Ağırlık	kg 3,4	3,7

Şarj cihazı

Giriş voltajı	Vac 230
Yaklaşık şarj süresi	s 16
Ağırlık	kg 0,6

AB uygunluk bildirim

FV1205N, FV1805N

Black & Decker, bu ürünlerin aşağıda belirtilen AB direktiflerine uygun olduğunu beyan eder:

2006/95/EEC, EN60335

Ses basıncı düzeyi:

<70 dB(A) - EN 60704'e göre)

Aşağıda imzası bulunan kişi teknik dosyanın derlenmesinden sorumludur ve Black & Decker adına bu beyanı yapar.



Kevin Hewitt

Tüketici Hizmetleri Bölüm Direktörü
Spennymoor, County Durham, DL16 6JG
Birleşik Krallık
02-04-2008

Garanti

Black & Decker kalitesine güvendiği ürünleri için seçkin bir garanti sunmaktadır. Bu garanti bildirim yasal haklarınıza hiçbir şekilde zarar vermemekte, aksine katkı sağlamaktadır. Bu garanti Avrupa Birliğine Üye Ülkeler'de ve Avrupa Serbest Ticaret Bölgesi'nde geçerlidir.

Bir Black & Decker ürünü, satın alma tarihinden itibaren 24 ay içinde hatalı malzeme, işçilik ya da standartlara uygun olmama nedeniyle bozulursa, Black & Decker arızalı parçaların değiştirilmesi, makul ölçüde aşınmış ve yıpranmış ürünlerin onarılması ya da bu ürünlerin müşteri için sağlanabilecek en uygun koşullarda değiştirilmesi garantisini vermektedir. Aşağıda belirtilen koşullar garanti kapsamında değildir:

- ◆ Ürün ticari, mesleki amaçlarla ya da kiralama amacıyla kullanılmışsa.
- ◆ Ürün yanlış ya da dikkatsiz kullanılmışsa.
- ◆ Yabancı nesnelere, maddelerle ya da kazayla ürüne zarar verilmişse.
- ◆ Black & Decker yetkili servisleri ya da servis elemanları dışındaki kişilerce onarılmaya çalışılmışsa.

Garanti kapsamında talepte bulunmak için satıcıya ya da yetkili servise faturanızı göstermeniz gerekmektedir. Bu kılavuzda adresi bulunan yerel Black & Decker bürosuyla bağlantı kurarak size en yakın yetkili servisin yerini öğrenebilirsiniz. Ayrıca, yetkili Black & Decker servislerinin listesini, satış sonrası hizmetlerine ilişkin tüm ayrıntıları ve bağlantı bilgilerini:

www.2helpU.com adresindeki İnternet sitesinden edinebilirsiniz.

Satın aldığınız Black & Decker ürünü kaydettirmek, yeni ürünlerden haberdar edilmek ve özel fırsatlardan yararlanmak için lütfen **www.blackanddecker.com** adresindeki İnternet sitemizi ziyaret edin. Black & Decker markasına ve ürün çeşitlerimize ilişkin daha ayrıntılı bilgiyi **www.blackanddecker.com** adresinden edinebilirsiniz.

Partial support - Only parts shown available
Nur die aufgeführten teile sind lieferbar
Reparation partielle - Seules les pièces indiquées sont disponibles
Supporto parziale - Sono disponibili soltanto le parti evidenziate
Solo estan disponibles las peizas listadas
So se encontram disponibles as peças listadas
Gedeeltelijke ondersteuning - alleen de getoonde onderdelen
zijn beschikbaar

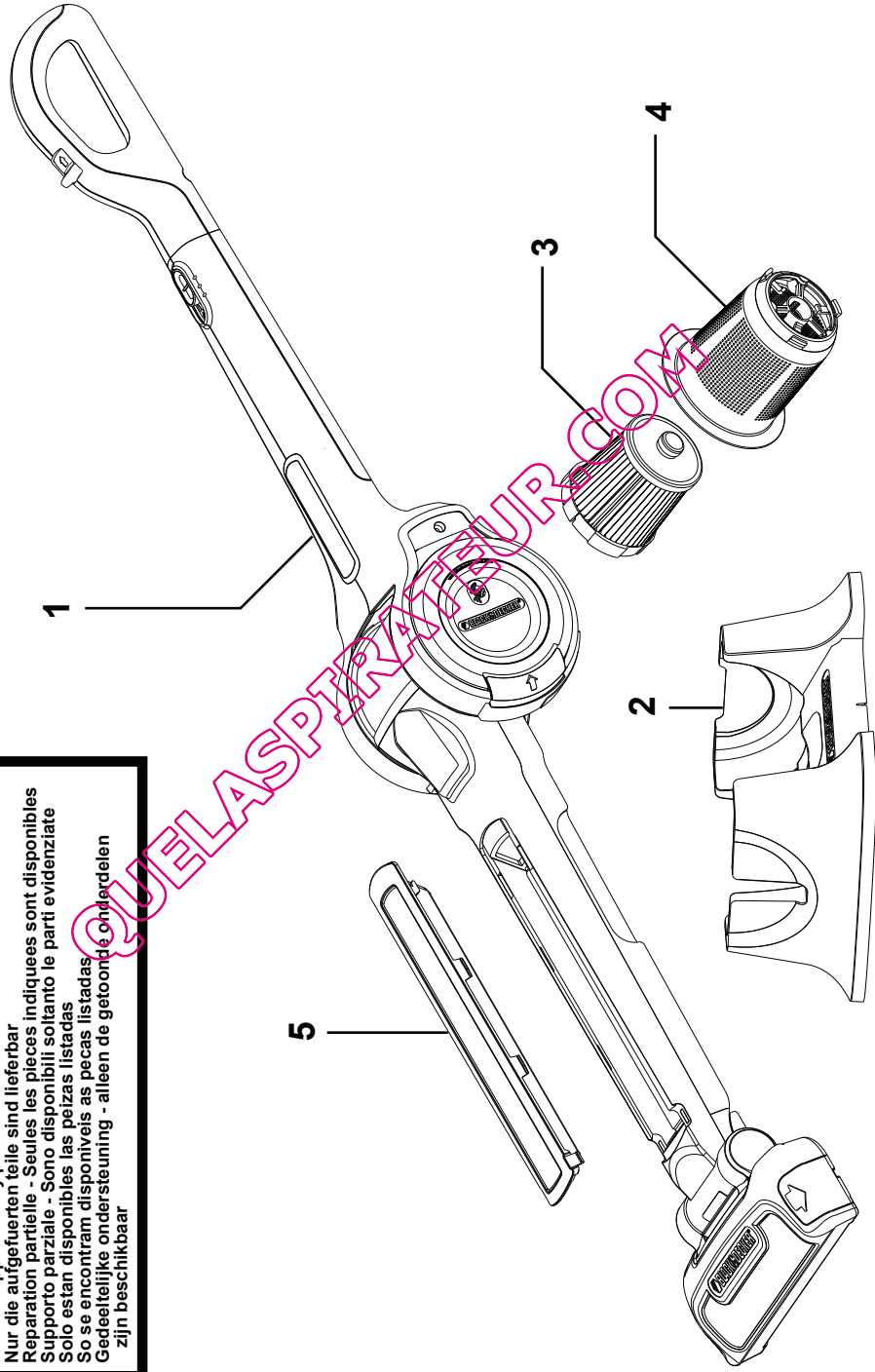

QUEL ASPIRATEUR.COM

QUEL'ASPIRATEUR.COM

QUEL ASPIRATEUR.COM

België/Belgique	Black & Decker (Belgium) N.V. Nieuwlandlaan 7, I.Z. Aarschot B156 3200 Aarschot	Tel. 016 68 91 00 Fax 016 68 91 11
Danmark	Black & Decker Sluseholmen 2-4, 2450 København SV Internet: www.blackanddecker.dk	Tel. 70 20 15 10 Fax 70 22 49 10
Deutschland	Black & Decker GmbH Black & Decker Str. 40, D - 65510 Idstein	Tel. 06126/21 - 0 Fax 06126/21 29 80
Ελλάδα	Black & Decker (Ελλάς) A.E. Στράβωνος 7 & Λεωφ. Βουλιαγμένης 159 166 74 Γλυφάδα - Αθήνα	Τηλ. 210 8981616 Φαξ 210 8983285 www.blackanddecker.eu
España	Black & Decker Ibérica, S.C.A. Parc de Negocis "Mas Blau" Edificio Muntadas, c/Bergadá, 1, Of. A6 08820 El Prat de Llobregat (Barcelona)	Tel. 934 797 400 Fax 934 797 419
France	Black & Decker (France) S.A.S. 5 allée des Hêtres, B.P. 30084 69579 Limonest Cédex	Tel. 04 72 20 39 20 Fax 04 72 20 39 00
Helvetia	ROFO AG Gewerbezone Seeblick 3213 Kleinbösingen	Tel. 026-6749391 Fax 026-6749394
Italia	Black & Decker Italia SpA Viale Elvezia 2 20052 Monza (MI)	Tel. 039-23871 Fax 039-2387592/2387594 Numero verde 800-213935
Nederland	Black & Decker Benelux Joulehof 12, 4622 RG Bergen op Zoom	Tel. 0164 - 283000 Fax 0164 - 283100
Norge	Black & Decker (Norge) A/S Postboks 4814, Nydalen, 0422 Oslo Internet: www.blackanddecker.no	Tlf. 22 90 99 00 Fax 22 90 99 01
Österreich	Black & Decker Vertriebsgesellschaft Oberlaaerstraße 246, A-1100 Wien	Tel. 01 66116-0 Fax 01 66116-14
Portugal	Black & Decker Rua Egas Moniz 173 S. João do Estoril 2766-651, Estoril	Tel. 214667500 Fax 214667580
Suomi	Black & Decker Oy Keilastarja 3, 02150 Espoo Black & Decker Oy, Kägelhamnen 3, 02150 Esbo	Puh. 010 400 430 Faksi (09) 2510 7100 Tel. 010 400 430 Fax (09) 2510 7100
Sverige	Black & Decker AB Box 94, 431 22 Mölndal	Tel. 031 68 60 60 Fax 031 68 60 80
United Kingdom	Black & Decker 210 Bath Road Slough, Berkshire SL1 3YD	Tel. 01753 511234 Fax 01753 551155 Helpline 01753 574277
Middle East & Africa	Black & Decker (Overseas) A.G. PB 5420, Dubai, United Arab Emirates	Tel. +971 4 2826464 Fax +971 4 2826466

Dealer address
Händleradresse
Cachet du revendeur
Indirizzo del rivenditore
Adres van de dealer
Dirección del detallista
Morada do revendedor
Återförsäljarens adress
Forhandlerens adresse
Forhandler adresse
Jälleenmyyjän osoite
Διεύθυνση αντιπροσώπου

◆ Name ◆ Name ◆ Nom ◆ Nome
◆ Naam ◆ Nombre ◆ Nome ◆ Namn
◆ Navn ◆ Nimi ◆ Διεύθυνση:

◆ Address ◆ Adresse ◆ Indirizzo ◆
Adres ◆ Dirección ◆ Morada ◆ Address ◆
Adresse ◆ Adresse ◆ Osoite ◆ Διεύθυνση:

◆ Town ◆ Ort ◆ Ville ◆ Città ◆ Plaats
◆ Ciudad ◆ Localidade ◆ Ort ◆ By
◆ Paikkakunta ◆ Πόλη:

◆ Postal code ◆ Postleitzahl ◆ Code postal
◆ Codice postale ◆ Postcode
◆ Código ◆ Código postal ◆ Postnr.
◆ Postnr. ◆ Postnr. ◆ Postnummero
◆ Κωδικός

Date of purchase
Kaufdatum
Date d'achat
Data d'acquisto
Aankoopdatum
Fecha de compra
Data de compra
Inkõpsdatum
Imkõpsdato
Indkøbsdato
Ostopäivä
Ημερομηνία αγοράς

◆ Yes ◆ Ja ◆ Oui ◆ Si ◆ Ja ◆ Si
◆ Sim ◆ Ja ◆ Ja ◆ Ja ◆ Kyllä ◆ Nai

◆ No ◆ Nein ◆ Non ◆ No ◆ Nee
◆ No ◆ Não ◆ Nej ◆ Nei ◆ Nej
◆ Ei ◆ Oyi

◆ Dealer address ◆ Händleradresse
◆ Cachet du revendeur ◆ Indirizzo del
rivenditore ◆ Adres van de dealer
◆ Dirección del detallista ◆ Morada do
revendedor ◆ Återförsäljarens adress
◆ Forhandlerens adresse ◆ Forhandler adresse
◆ Jälleenmyyjän osoite
◆ Διεύθυνση αντιπροσώπου

Cat. no.:



◆ Is this tool a gift? ◆ Ist dieses Gerät ein
Geschenk? ◆ S'agit-il d'un cadeau? ◆ Si tratta
di un regalo? ◆ Kreeg u de machine als cadeau?
◆ ¿Ha recibido usted esta herramienta como
regalo? ◆ Recebeu esta ferramenta como
presente? ◆ Är verktyget en gåva?
◆ Er verktyøyet en gave? ◆ Er verkjøpet en
gave? ◆ Onko kone lahja? ◆ Το εργαλείο είναι δώρο

◆ Yes ◆ Ja ◆ Oui ◆ Si ◆ Ja ◆ Si
◆ Sim ◆ Ja ◆ Ja ◆ Ja ◆ Kyllä ◆ Nai
 ◆ No ◆ Nein ◆ Non ◆ No ◆ Nee
◆ No ◆ Não ◆ Nej ◆ Nei ◆ Nej
◆ Ei ◆ Oyi

◆ Is this tool your first purchase? ◆ Ist dieses
Gerät ein Erstkauf? ◆ Est-ce un 1er achat?
◆ Questo prodotto è il suo primo acquisto?
◆ Is deze machine uw eerste aankoop?
◆ ¿Es esta herramienta la primera de este tipo?
◆ Esta herramienta é a primeira compra?
◆ Är detta ditt första B&D-verktyg? ◆ Er dette
ditt første B&D verktoy? ◆ Er dette ditt første
B&D verktøj? ◆ Onko tämä ensimmäinen B&D-
koneesi? ◆ Είναι το εργαλείο αυτό η πρώτη
σας αγορά? ◆

◆ Data protection act: Tick the box if you prefer
not to receive further information.
◆ Bitte ankreuzen, falls Sie keine weiteren
Informationen erhalten möchten. ◆ Si vous ne
souhaitez pas recevoir d'informations, cochez
cette case. ◆ Barrate la casella se non
desiderate ricevere informazioni.
◆ A.u.b. dit vakje aankruisen indien u geen
informatie wenst te ontvangen.
◆ Señale en la casilla sino quiere recibir
información. ◆ Por favor, assinale com uma
cruz se não desejar receber informação.
◆ Vänligen kryssa för i rutan om Ni inte vill ha
information.
◆ Vennligst kryss av dersom du ikke ønsker
informasjon. ◆ Venligst sæt kryds i ruden
søfremt De ikke måtte ønske at modtage
information.
◆ Merkitkää rasti ruutuun, mikäli ette halua
vastaaottaa informaatiota.
◆ Παράκαλεστε να σημειώσετε εάν δεν θέλετε
να प्राप्तείτε πληροφορίες.

◆ GUARANTEE CARD
◆ GARANTIEKAART
◆ GARANTI KORT

◆ GARANTIEKARTE
◆ TARJETA DE GARANTIA
◆ GARANTI KORT

◆ CARTE DE GARANTIE
◆ CARTÃO DE GARANTIA
◆ TAKUKORTTI

◆ TAGLIANDO DI GARANZIA
◆ GARANTIBEVIS
◆ KAPTA EFTYHSHZ

English

Please complete this section immediately after the purchase of your tool and send it to Black & Decker in your country.

Deutsch

Bitte schneiden Sie diesen Abschnitt ab, stecken ihn in einen frankierten Umschlag und schicken ihn an die Black & Decker Adresse Ihres Landes.

Français

Découpez cette partie et envoyez-la sous enveloppe timbrée à l'adresse de Black & Decker dans votre pays, ceci immédiatement après votre achat.

Italiano

Per favore ritagliate questa parte, inseritela in una busta con francobollo e spediteola subito dopo l'acquisto del prodotto all'indirizzo della Black & Decker nella vostra nazione.

Nederlands

Knip dit gedeelte uit en zend het direct na aankoop in een gefrankeerde, geadresseerde envelop naar het adres van Black & Decker in uw land.

Español

Después de haber comprado su herramienta envíe usted, por favor, esta tarjeta a la central de Black & Decker en su país.

Português

Por favor, recorte esta parte, coloque-a num envelope selado e endereçado e envie-o logo após a compra do seu produto para o endereço da Black & Decker do seu país.

Svenska

Var vänligst klipp ur denna del och sänd den i ett frankerat kuvert till Black & Deckers adress i Ditt land.

Norsk

Venligst klipp ut denne delen umiddelbart etter du har pakket ut ditt produkt og legg det i en adressert konvolutt til Black & Decker (Norge) AS.

Dansk

Venligst klip denne del ud og send frankeret til Black & Decker i dit land.

Suomi

leikkää irit tämä osa, laita se kuoreen ja postita kuori paikalliseen Black & Decker osoitteeseen.

Ελληνικά

Προσέχω κόψτε αυτό το κομμάτι και τοχυδούποιστε το αμέσως μετά την αγορά του προϊόντος σας στην διεύθυνση της Black & Decker στην Ελλάδα.