

English	(Original instructions)	6
Deutsch	(Übersetzung der ursprünglichen Anweisungen)	10
Français	(Traduction des instructions initiales)	15
Italiano	(Traduzione del testo originale)	19
Nederlands	(Vertaling van de originele instructies)	23
Español	(Traducción de las instrucciones originales)	27
Português	(Tradução das instruções originais)	32
Svenska	(Översättning av originalanvisningarna)	36
Norsk	(Oversettelse av de opprinnelige instruksjonene)	40
Dansk	(Oversættelse af de oprindelige instruktioner)	44
Suomi	(Alkuperäisten ohjeiden käännös)	48
Ελληνικά	(Μετάφραση των πρωτότυπων οδηγιών)	52

QUEL.ASPIRATEDU.COM

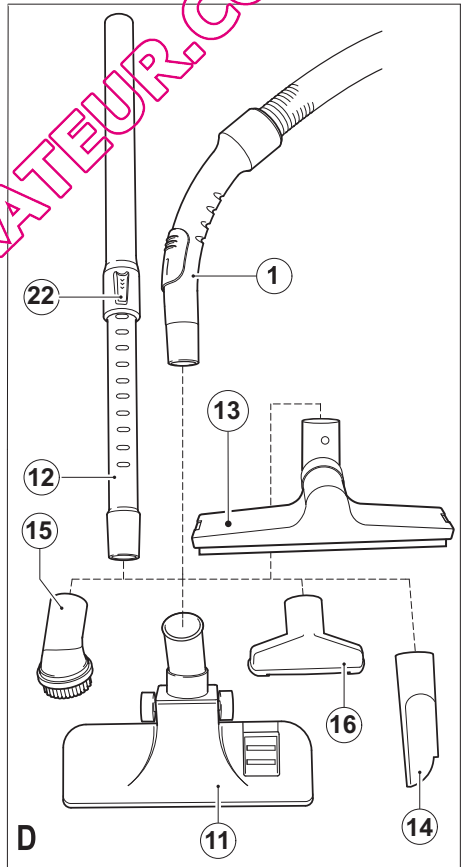

QUEL'ASPIRATEUR.COM

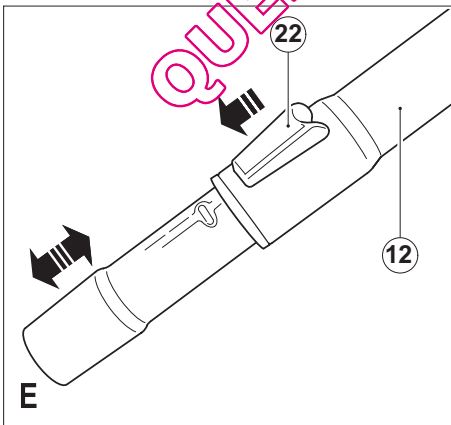
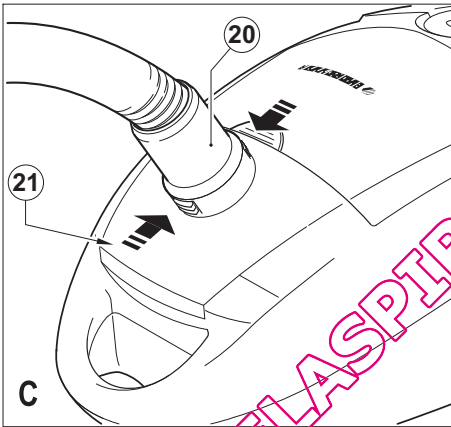
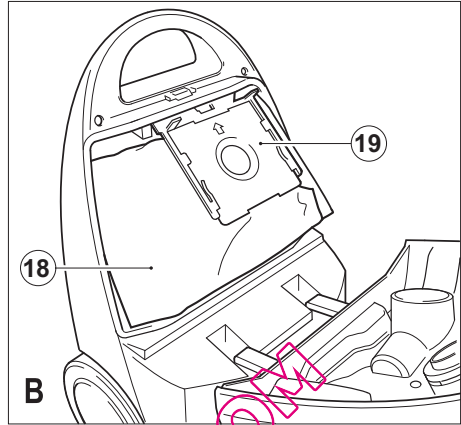
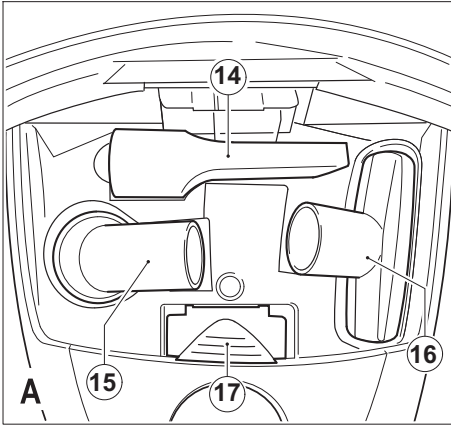
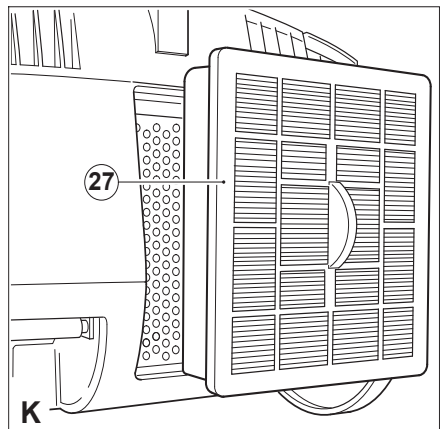
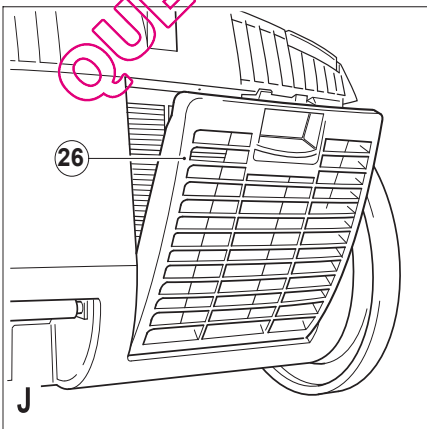
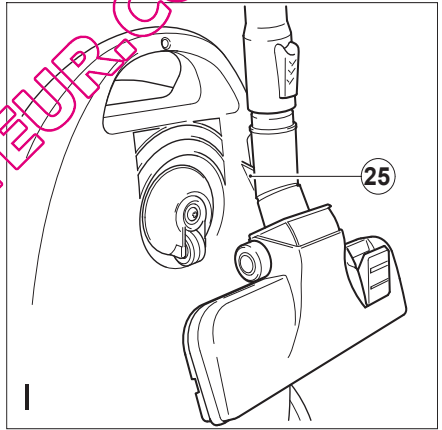
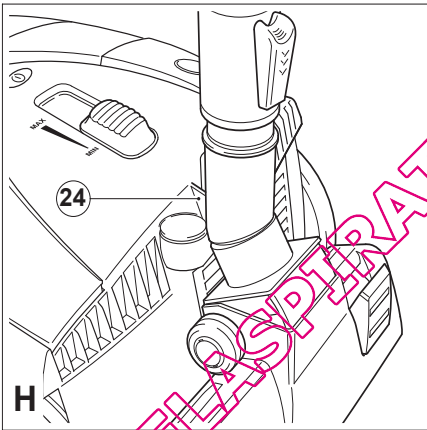
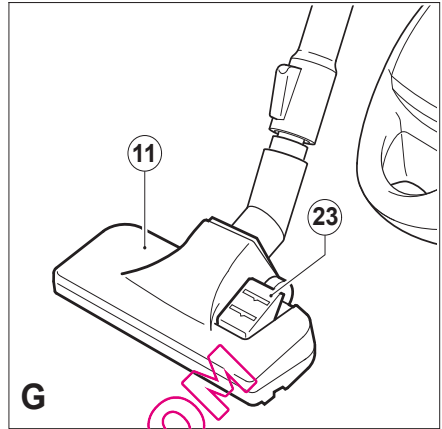
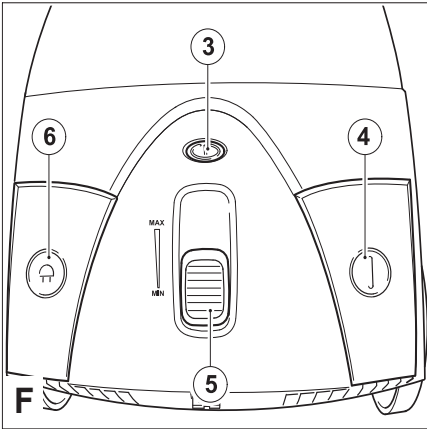

QUELSPRATTEUR.COM

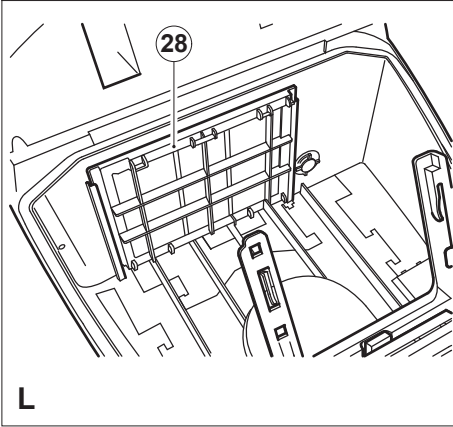

QUEL'ASPIRATEUR.COM

Intended use

Your Black & Decker vacuum cleaner has been designed to vacuum dry substances. This product is intended for household use only.

Safety instructions

Warning! When using mains-powered appliances, basic safety precautions, including the following, should always be followed to reduce the risk of fire, electric shock, personal injury and material damage.

- ◆ Read all of this manual carefully before using the appliance.
- ◆ The intended use is described in this manual. The use of any accessory or attachment or the performance of any operation with this appliance other than those recommended in this instruction manual may present a risk of personal injury.
- ◆ Retain this manual for future reference.

Using your appliance

- ◆ Make sure that the appliance is switched off before connecting to or disconnecting from the power supply.
- ◆ Always take care when using the appliance.
- ◆ Do not use the appliance outdoors.
- ◆ Never pull the power supply cord to disconnect the plug from the socket. Keep the power supply cord away from heat, oil and sharp edges.
- ◆ If the power supply cord is damaged during use, disconnect the appliance from the power supply immediately. Do not touch the power supply cord before disconnecting from the power supply.
- ◆ Disconnect the appliance from the power supply when not in use, before fitting or removing parts and before cleaning.

After use

- ◆ Switch off and remove the plug from the socket before leaving the appliance unattended and before changing, cleaning or inspecting any parts of the appliance.
- ◆ When not in use, the appliance should be stored in a dry place. Children should not have access to stored appliances.

Inspection and repairs

- ◆ Before use, check the appliance for damaged or defective parts. Check for breakage of parts, damage to switches and any other conditions that may affect its operation.
- ◆ Do not use the appliance if any part is damaged or defective.
- ◆ Have any damaged or defective parts repaired or replaced by an authorised repair agent.

- ◆ Before use, check the power supply cord for signs of damage, ageing and wear.
- ◆ Do not use the appliance if the power supply cord or mains plug is damaged or defective.
- ◆ If the power supply cord or mains plug is damaged or defective it must be repaired by an authorised repair agent in order to avoid a hazard. Do not cut the power supply cord and do not attempt to repair it yourself.
- ◆ Never attempt to remove or replace any parts other than those specified in this manual.

Safety of others

- ◆ This appliance is not intended for use by persons (including children) with reduced physical, sensory or mental capabilities, or lack of experience or knowledge, unless they have been given supervision or instruction concerning use of the appliance by a person responsible for their safety.
- ◆ Children should be supervised to ensure that they do not play with the appliance.

Electrical safety



This appliance is double insulated; therefore no earth wire is required. Always check that the power supply corresponds to the voltage on the rating plate.

Additional safety instructions for vacuum cleaners

- ◆ Before use, always make sure that the dustbag and all filters are fitted correctly.
- ◆ Do not use the appliance to pick up liquids.
- ◆ Do not use the appliance to pick up any materials that could catch fire.
- ◆ Do not use the appliance near water. Do not immerse the appliance in water.
- ◆ Keep the motor draught away from eyes and faces.
- ◆ Keep children and animals at a safe distance when using this appliance.
- ◆ Always work from bottom up when using the appliance on stairs, and keep the appliance at least a stair below your working position.
- ◆ Do not use the appliance without the suction head or another suitable accessory mounted to the tube.
- ◆ Keep your hair, clothing and gloves away from moving parts. Do not reach into the rotating brush. Keep the rotating brush away from the power supply cord.
- ◆ Do not use damaged accessories.
- ◆ Use only Black & Decker accessories.
- ◆ Do not use the appliance on animals.

Features

This appliance includes some or all of the following features.

1. Handle
2. Flexible hose
3. Bag full indicator
4. On/off switch
5. Speed control selector
6. Cord rewind button
7. Wheels
8. Accessory storage
9. Dustbag access panel
10. Carry handle
11. Suction head
12. Extension tube
13. Parquet floor head

In addition, this appliance is supplied with the following accessories (fig. A):

14. Crevice tool
15. Brush tool
16. Upholstery brush

Assembly

Fitting the paper dustbag (fig. B and C)

Note: Standing the vacuum cleaner on end may make fitting the dustbag easier.

- ◆ Stand the vacuum cleaner on its end (fig. B).
- ◆ Release the dustbag access panel catch (21) and open the dustbag access panel (9).
- ◆ Carefully slide the cardboard flange (19) of the paper dustbag (18) into the plastic flange.
- ◆ Close the dustbag access panel (9).

Connecting and disconnecting the hose (fig. C)

To connect the hose:

- ◆ Insert the hose connector (20) into the inlet of the appliance until it locks into position.

To disconnect the hose:

- ◆ Press the inwards on the two clips and pull out the hose.

Mounting the extension tube

- ◆ Insert the extension tube (12) into the end of the handle (1).

Mounting the suction head (fig. D)

The suction head (11) allows for vacuuming on carpet and hard surfaces (e.g. laminate and tiles).

- ◆ Slide the extension tube (12) into the suction head (11).
- ◆ To remove the suction head (11), pull the extension tube (12) from the suction head.

Mounting accessories (fig. D)

Slide the catch (17) forward to open the spring-loaded accessory storage panel (8).

The crevice tool (14) allows for vacuuming in narrow and hard-to-reach places. The upholstery brush (16) and the brush head (15) allow for vacuuming on furniture, blinds, curtains, windows and stairs.

The accessories can be mounted on the end of the handle (1) or on the extension tube (12).

- ◆ Firmly push the accessory onto the end of the handle (1) or extension tube (12) as required.
- ◆ To remove an accessory, pull the accessory from the end of the flexible hose or the extension tube.

When not in use, the accessories can be stored in the accessory compartment (fig. A).

Use

Adjusting the length of the tube (fig. E)

To extend the length of the tube press the adjustment button (22) and pull out the tube to the required length, make sure that it clicks into place.

Unwinding and rewinding the cord (fig. F)

The cord rewind button (6) can be operated by hand or by foot.

- ◆ Before use, pull a sufficient length of cord from the back of the appliance.
- ◆ Plug the appliance into a suitable mains socket.
- ◆ After use, disconnect the appliance from the mains socket and press the cord rewind button (6) to store the cord back into place. Manually guide the cord to make sure that it does not swing back. Make sure the plug is correctly located.

Switching on and off (fig. F)

- ◆ The on/off switch (4) can be operated by hand or foot.
- ◆ To switch the appliance on, press the on/off switch (4).
- ◆ To switch the appliance off, press the on/off switch (4) again.

Adjusting the airflow (fig. F)

- ◆ Slide the speed control selector (5) to adjust the airflow as required.

Adjusting the suction head (fig. G)

- ◆ For vacuuming on carpets, switch the floor surface selector (23) into the up position (fig. G).
- ◆ For vacuuming on laminates, tiles, etc., switch the floor surface selector (23) into the down position.

Vacuuming

- ◆ When operating the appliance, make sure that the hose is not trapped, twisted or blocked.
- ◆ The bin full indicator (3) will light if there is blockage.
- ◆ In case of overheating, a cut-out will operate and the appliance will automatically stop.
- ◆ If the appliance stops operating, unplug the appliance and allow it to cool for 2-3 hours.
- ◆ The unit will operate correctly afterwards.
- ◆ If your appliance does not operate after the 3 hour period, return the appliance to an authorised repair agent.

Carrying the appliance

- ◆ During use the appliance can be carried using the carry handle (10).

Temporarily parking the suction head (fig. H)

- ◆ Use the park position (24) for a temporary parking of the suction head.

Storing the appliance

Warning! When storing the appliance, switch the appliance off and unplug it.

- ◆ Make sure that the cord is fully rewound.
- ◆ Place the appliance in an upright position.
- ◆ Park the suction head in the slot (25) (fig. I).
- ◆ Store the appliance in a dry location. The appliance can be carried by the handle (10).

Maintenance

Your Black & Decker appliance has been designed to operate over a long period of time with a minimum of maintenance. Continuous satisfactory operation depends upon proper tool care and regular cleaning.

Warning! Before performing any maintenance or cleaning on the appliance, unplug the appliance.

- ◆ From time to time wipe the appliance with a damp cloth. Do not use any abrasive or solvent-based cleaner. Do not immerse the appliance in water.

Replacing the paper dustbag (fig. B)

The paper dustbag (18) must be replaced regularly.

The bag full indicator (3) will light when the bag is full.

Note: Standing the vacuum cleaner on end may make removing and replacing the dustbag easier.

- ◆ Stand the vacuum cleaner on its end (fig. B)
- ◆ Release the dustbag access panel catch (21) and open the dustbag access panel (9).
- ◆ Carefully pull the cardboard flange (19) of the paper dustbag (18) from the plastic flange.

- ◆ Dispose of the paper dustbag (18) in normal household waste.
- ◆ Wipe the inside of the container with a damp cloth. Do not use any abrasive or solvent-based cleaner.
- ◆ Fit a replacement dustbag as previously described.
- ◆ Close the dustbag access panel (9).

Cleaning the exhaust filter (fig. J and K)

The exhaust filter (27) is re-usable and should be cleaned regularly.

- ◆ Remove the exhaust filter cover (26) from the appliance (fig. J).
- ◆ Remove the filter (27) (fig. K).
- ◆ Brush any loose dust off the filter.
- ◆ Fit the clean filter (27).
- ◆ Refit the exhaust filter cover (26) to the appliance.

Cleaning the pre-motor filter (fig. L)

The pre-motor filter (28) is located inside the dust compartment.

- ◆ Remove the dust bag from the compartment.
- ◆ Slide the filter (28) out of the guide slots.
- ◆ Shake the filter vigorously to clean it. If there is debris that cannot be removed by shaking, wash the filter in warm soapy water.
- ◆ Rinse thoroughly and allow to dry naturally.

Note: Make sure that the filter is completely dry before replacing it back into the unit.

Note: Do not force dry the filter.

- ◆ When dry, replace the filter (28) into the unit by sliding it back into the guide slots.

Protecting the environment



Separate collection. This product must not be disposed of with normal household waste.

Should you find one day that your Black & Decker product needs replacement, or if it is of no further use to you, do not dispose of it with household waste. Make this product available for separate collection.



Separate collection of used products and packaging allows materials to be recycled and used again. Re-use of recycled materials helps prevent environmental pollution and reduces the demand for raw materials.

Local regulations may provide for separate collection of electrical products from the household, at municipal waste sites or by the retailer when you purchase a new product.

Black & Decker provides a facility for the collection and recycling of Black & Decker products once they have reached the end of their working life. To take advantage of this service please return your product to any authorised repair agent who will collect them on our behalf.

You can check the location of your nearest authorised repair agent by contacting your local Black & Decker office at the address indicated in this manual. Alternatively, a list of authorised Black & Decker repair agents and full details of our after-sales service and contacts are available on the Internet at: www.2helpU.com.

Technical data

	VM2020 TYPE 1	VM2020P TYPE 1
Voltage	Vac 230	230
Power input	W 2000	2000
Cable length	m 5	5
dustbag capacity	l 4.1	4.1
Weight	kg 7.2	7.2

Guarantee

Black & Decker is confident of the quality of its products and offers an outstanding guarantee. This guarantee statement is in addition to and in no way prejudices your statutory rights. The guarantee is valid within the territories of the Member States of the European Union and the European Free Trade Area.

If a Black & Decker product becomes defective due to faulty materials, workmanship or lack of conformity, within 24 months from the date of purchase, Black & Decker guarantees to replace defective parts, repair products subjected to fair wear and tear or replace such products to make sure of the minimum inconvenience to the customer unless:

- ◆ The product has been used for trade, professional or hire purposes.
- ◆ The product has been subjected to misuse or neglect.
- ◆ The product has sustained damage through foreign objects, substances or accidents.
- ◆ Repairs have been attempted by persons other than authorised repair agents or Black & Decker service staff.

To claim on the guarantee, you will need to submit proof of purchase to the seller or an authorised repair agent. You can check the location of your nearest authorised repair agent by contacting your local Black & Decker office at the address indicated in this manual. Alternatively, a list of authorised Black & Decker repair agents and full details of our after-sales service and contacts are available on the Internet at: www.2helpU.com.

Please visit our website www.blackanddecker.co.uk to register your new Black & Decker product and to be kept up to date on new products and special offers. Further information on the Black & Decker brand and our range of products is available at www.blackanddecker.co.uk.

Bestimmungsgemäße Verwendung

Ihr Black & Decker Staubsauger wurde zum Saugen trockener Substanzen entwickelt. Dieses Gerät ist nicht für den gewerblichen Einsatz vorgesehen.

Sicherheitshinweise

Achtung! Beachten Sie beim Umgang mit netzstrombetriebenen Geräten stets die grundlegenden Sicherheitshinweise, die im Folgenden beschrieben werden. Dadurch verhindern Sie Brände, Stromschläge sowie Sach- und Personenschäden.

- ◆ Lesen Sie diese Anleitung vollständig und aufmerksam durch, bevor Sie das Gerät zum ersten Mal verwenden.
- ◆ Der vorgesehene Verwendungszweck ist in dieser Anleitung beschrieben. Bei Verwendung von Zubehör oder Anbauteilen, die nicht in dieser Anleitung empfohlen werden, sowie bei der Verwendung des Geräts in Abweichung von den in dieser Anleitung beschriebenen Verfahren besteht Verletzungsgefahr.
- ◆ Bewahren Sie diese Anleitung auf.

Verwendung des Geräts

- ◆ Vergewissern Sie sich, dass das Gerät ausgeschaltet ist, bevor Sie es an das Stromnetz anschließen oder die Verbindung zum Stromnetz trennen.
- ◆ Verwenden Sie das Gerät stets mit Umsicht.
- ◆ Das Gerät ist nicht für die Verwendung im Freien geeignet.
- ◆ Ziehen Sie den Netzstecker nicht am Kabel aus der Netzsteckdose. Achten Sie darauf, dass das Netzkabel nicht in Kontakt mit starker Hitze, Öl oder scharfen Gegenständen kommt.
- ◆ Trennen Sie das Gerät sofort vom Stromnetz, wenn das Netzkabel während des Betriebs beschädigt wird. Berühren Sie das Kabel nicht, solange der Stecker noch in der Netzsteckdose steckt.
- ◆ Trennen Sie das Gerät bei Nichtgebrauch, vor dem Anbringen oder Abnehmen von Zubehöerteilen und vor dem Reinigen vom Stromnetz.

Nach dem Gebrauch

- ◆ Schalten Sie das Gerät aus, und ziehen Sie den Netzstecker, wenn Sie das Gerät unbeaufsichtigt lassen, oder bevor Sie Gerätekomponenten austauschen, reinigen oder überprüfen.
- ◆ Bewahren Sie das Gerät bei Nichtgebrauch an einem trockenen Ort auf. Kinder sollten keinen Zugang zu aufbewahrten Geräten haben.

Inspektion und Reparaturen

- ◆ Prüfen Sie das Gerät vor der Verwendung auf beschädigte oder defekte Teile. Prüfen Sie, ob Teile gebrochen sind, Schalter beschädigt sind oder andere Bedingungen vorliegen, die die Funktion beeinträchtigen könnten.
- ◆ Betreiben Sie das Gerät nicht, wenn ein Teil beschädigt oder defekt ist.
- ◆ Lassen Sie beschädigte oder defekte Teile in einer Vertragswerkstatt reparieren oder austauschen.
- ◆ Prüfen Sie vor der Inbetriebnahme das Netzkabel auf Beschädigungen und Verschleiß.
- ◆ Nehmen Sie das Gerät nicht in Betrieb, wenn das Netzkabel oder der Netzstecker beschädigt oder defekt ist.
- ◆ Im Fall einer Beschädigung oder eines Defekts muss das Netzkabel bzw. der Netzstecker in einer autorisierten Vertragswerkstatt ausgetauscht werden, um eine mögliche Gefährdung zu vermeiden. Versuchen Sie nicht, das Netzkabel selbst zu reparieren.
- ◆ Ersetzen oder entfernen Sie keine Teile, für die in dieser Anleitung keine entsprechende Beschreibung anhalten ist.

Sicherheit anderer Personen

- ◆ Dieses Gerät darf nicht von Personen (einschließlich Kindern) mit eingeschränkten körperlichen, sensorischen oder geistigen Fähigkeiten sowie mangelnder Erfahrung oder Wissen in Bezug auf dessen Gebrauch bedient werden, es sei denn, sie werden bei der Verwendung des Geräts von einer erfahrenen Person beaufsichtigt oder angeleitet.
- ◆ Kinder müssen beaufsichtigt werden, um sicherzustellen, dass sie nicht mit dem Gerät spielen.

Elektrische Sicherheit



Dieses Gerät ist schutzisoliert, daher ist keine Masseleitung erforderlich. Überprüfen Sie immer, ob die Netzspannung der auf dem Typenschild des Geräts angegebenen Spannung entspricht.

Zusätzliche Sicherheitshinweise für Staubsauger

- ◆ Achten Sie vor dem Gebrauch darauf, dass der Staubbeutel und alle Filter ordnungsgemäß angebracht sind.
- ◆ Verwenden Sie das Gerät nicht zum Aufnehmen von Flüssigkeiten.
- ◆ Benutzen Sie das Gerät nicht zum Aufsaugen feuergefährlicher Materialien.
- ◆ Betreiben Sie das Gerät nicht in der Nähe von Wasser. Tauchen Sie das Gerät nicht in Wasser.

- ◆ Setzen Sie Augen und Gesicht nicht dem vom Gerät erzeugten Luftstrom aus.
- ◆ Halten Sie Kinder und Tiere während der Benutzung des Geräts fern.
- ◆ Arbeiten Sie auf Treppen immer von unten nach oben, und achten Sie darauf, dass sich das Gerät mindestens eine Stufe unter der Arbeitsposition befindet.
- ◆ Betreiben Sie das Gerät nur, wenn am Saugrohr die Bodendüse oder ein anderes geeignetes Zubehörteil montiert ist.
- ◆ Halten Sie Haare, Kleidung und Handschuhe fern von sich bewegenden Teilen. Greifen Sie nicht mit der Hand in die rotierende Bürste. Achten Sie darauf, dass das Netzkabel nicht mit der rotierenden Bürste in Berührung kommt.
- ◆ Verwenden Sie keine beschädigten Zubehörteile.
- ◆ Verwenden Sie nur Zubehörteile von Black & Decker.
- ◆ Verwenden Sie das Gerät nicht zum Reinigen von Tieren.

Merkmale

Dieses Gerät verfügt über einige oder alle der folgenden Merkmale:

1. Handgriff
2. Flexibler Schlauch
3. Staubbeutelfüllanzeige
4. Ein-/Ausschalter
5. Geschwindigkeitsregler
6. Taste für automatische Kabelaufwicklung
7. Laufrollen
8. Zubehörfach
9. Staubbeutelabdeckung
10. Tragegriff
11. Bodendüse
12. Ausziehbares Saugrohr
13. Parkettdüse

Das Gerät wird mit den folgenden Zubehörteilen geliefert (Abb. A):

14. Fugendüse
15. Pinseldüse
16. Polsterbürste

Montage

Anbringen des Papierstaubbeutels (Abb. B und C)

Hinweis: Das Anbringen des Staubbeutels ist einfacher, wenn der Staubsauger aufrecht steht.

- ◆ Stellen Sie den Staubsauger in die aufrechte Position (Abb. B).
- ◆ Öffnen Sie die Verriegelung der Staubbeutelabdeckung (21), und öffnen Sie die Staubbeutelabdeckung (9).

- ◆ Schieben Sie den Karton an der Öffnung (19) des Papierstaubbeutels (18) vorsichtig auf die Kunsthoffhalterung.
- ◆ Schließen Sie die Staubbeutelabdeckung (9).

Anbringen und Entfernen des Schlauchs (Abb. C)

So bringen Sie den Schlauch an:

- ◆ Schieben Sie den Stutzen des Schlauchs (20) in die Öffnung des Geräts bis dieser einrastet.

So entfernen Sie den Schlauch:

- ◆ Drücken Sie auf die Aussparungen an beiden Clips, und ziehen Sie den Schlauch ab.

Anbringen des ausziehbaren Saugrohrs

- ◆ Setzen Sie das ausziehbare Saugrohr (12) in das Endstück des Handgriffs (1) ein.

Anbringen der Bodendüse (Abb. D)

Die Bodendüse (11) ist für das Saugen von Teppichen und glatten Oberflächen (z. B. Laminat und Fliesen) geeignet.

- ◆ Schieben Sie das ausziehbare Saugrohr (12) in die Bodendüse (11).
- ◆ Ziehen Sie das ausziehbare Saugrohr (12) von der Bodendüse (11) ab, um diese zu entfernen.

Anbringen von Zubehör (Abb. D)

Schieben Sie die Abdeckung (17) nach vorne, und öffnen Sie das gefederte Zubehörfach (8).

Die Fugendüse (14) eignet sich zum Aussaugen von Fugen, Ecken und anderen schwer erreichbaren Stellen. Mit der Polsterbürste (16) und dem Bürstenkopf (15) können Möbeloberflächen, Jalousien, Gardinen, Fenster und Treppen abgesaugt werden.

Die Zubehörteile können sowohl am Endstück des Handgriffs (1) als auch am ausziehbaren Saugrohr (12) angebracht werden.

- ◆ Befestigen Sie das Zubehörteil sicher am Endstück des Handgriffs (1) bzw. am ausziehbaren Saugschlauch (12).
- ◆ Ziehen Sie das Zubehörteil vom Endstück des flexiblen Schlauchs bzw. vom ausziehbaren Saugrohr ab, um das Zubehörteil zu entfernen.

Bei Nichtgebrauch können die Zubehörteile in dem dafür vorgesehenen Fach (Abb. A) verstaut werden.

Gebrauch

Einstellen der Saugrohrlänge (Abb. E)

Drücken Sie die entsprechende Taste (22), und ziehen Sie das Saugrohr auf die erforderliche Länge aus, um die Länge des Saugrohrs einzustellen. Achten Sie darauf, dass das Saugrohr einrastet.

Ausziehen und Aufrollen des Kabels (Abb. F)

Die Taste für die automatische Kabelaufwicklung (6) kann mit der Hand oder dem Fuß betätigt werden.

- ◆ Ziehen Sie vor dem Gebrauch das Netzkabel an der Geräterückseite bis zur gewünschten Länge heraus.
- ◆ Stecken Sie den Stecker des Geräts in eine passende Steckdose.
- ◆ Stecken Sie den Stecker des Geräts nach dem Gebrauch aus, und drücken Sie die Taste für die automatische Kabelaufwicklung (6), um das Kabel aufzurollen. Halten Sie das Kabel dabei fest, damit es nicht zu einem „Peitscheneffekt“ kommt. Vergewissern Sie sich, dass der Kabelstecker richtig in der dafür vorgesehenen Aussparung sitzt.

Ein- und Ausschalten (Abb. F)

- ◆ Der Ein-/Ausschalter (4) kann mit der Hand oder dem Fuß betätigt werden.
- ◆ Zum Einschalten des Geräts drücken Sie den Ein-/Ausschalter (4).
- ◆ Durch erneutes Drücken des Ein-/Ausschalters (4) wird das Gerät ausgeschaltet.

Einstellen des Luftstroms (Abb. F)

- ◆ Schieben Sie den Geschwindigkeitsregler (5) in die gewünschte Position, um den Luftstrom einzustellen.

Einstellen der Bodendüse (Abb. G)

- ◆ Zum Saugen von Teppichen und Teppichböden bringen Sie den Kippschalter für die Oberflächenauswahl (23) in die obere Stellung (Abb. G).
- ◆ Zum Saugen von glatten Flächen wie Laminat oder Fliesen bringen Sie den Kippschalter für die Oberflächenauswahl (23) in die untere Stellung.

Staub saugen

- ◆ Achten Sie bei der Verwendung des Geräts darauf, dass der Saugschlauch nicht geknickt, verdreht oder verstopft ist.
- ◆ Die Staubbeutelüllanzeige (3) leuchtet im Fall einer Blockade auf.
- ◆ Der Staubsauger besitzt einen Schutzschalter, der das Gerät im Fall einer Überhitzung automatisch abschaltet.

- ◆ Sollte der Betrieb durch den Schutzschalter unterbrochen werden, trennen Sie das Gerät vom Stromnetz, und warten Sie 2 bis 3 Stunden, bis es sich abgekühlt hat.
- ◆ Anschließend kann das Gerät wie gewohnt verwendet werden.
- ◆ Bringen Sie das Gerät zu einer autorisierten Vertragswerkstatt, wenn es sich nach 3 Stunden nicht einschalten lässt.

Tragen des Geräts

- ◆ Während des Gebrauchs kann das Gerät am Tragegriff (10) getragen werden.

Kurzfristiges Abstellen der Bodendüse (Abb. H)

- ◆ Das Gerät verfügt über eine Halterung (24), in der die Bodendüse vorübergehend abgestellt werden kann.

Aufbewahren des Geräts

Achtung! Schalten Sie das Gerät aus und trennen Sie es vom Stromnetz, wenn Sie es aufbewahren möchten.

- ◆ Achten Sie darauf, dass das Netzkabel vollständig aufgerollt ist.
- ◆ Stellen Sie das Gerät aufrecht hin.
- ◆ Befestigen Sie die Bodendüse an der Aussparung (25) (Abb. I).
- ◆ Bewahren Sie das Gerät an einem trockenen Ort auf. Das Gerät kann am Haltegriff (10) getragen werden.

Wartung

Ihr Black & Decker Gerät wurde im Hinblick auf eine lange Lebensdauer und einen möglichst geringen Wartungsaufwand entwickelt. Ein dauerhafter, einwandfreier Betrieb setzt eine regelmäßige Pflege und Reinigung voraus.

Achtung! Ziehen Sie den Netzstecker des Geräts aus der Steckdose, bevor Sie mit Wartungs- oder Reinigungsarbeiten am Gerät beginnen.

- ◆ Wischen Sie das Gerät gelegentlich mit einem feuchten Tuch ab. Verwenden Sie keine scheuernden Reinigungsmittel oder Reinigungsmittel auf Lösungsmittelbasis. Tauchen Sie das Gerät nicht in Wasser.

Wechseln des Papierstaubbeutels (Abb. B)

Der Papierstaubbeutel (18) muss regelmäßig ersetzt werden. Die Staubbeutelfüllanzeige (3) leuchtet auf, wenn der Staubbeutel voll ist.

Hinweis: Das Entfernen bzw. Ersetzen des Staubbeutels ist einfacher, wenn Sie den Staubsauger aufrecht hinstellen.

- ◆ Stellen Sie den Staubsauger in die aufrechte Position (Abb. B).
- ◆ Öffnen Sie die Verriegelung der Staubbeutelabdeckung (21), und öffnen Sie die Staubbeutelabdeckung (9).
- ◆ Ziehen Sie den Karton an der Öffnung (19) des Papierstaubbeutels (18) vorsichtig von der Kunststoffhalterung ab.
- ◆ Entsorgen Sie den Papierstaubbeutel (18) wie gewohnt mit dem Hausmüll.
- ◆ Wischen Sie das Innere des Behälters mit einem feuchten Tuch ab. Verwenden Sie keine scheuernden Reinigungsmittel oder Reinigungsmittel auf Lösungsmittelbasis.
- ◆ Bringen Sie einen Ersatzstaubbeutel wie oben beschrieben an.
- ◆ Schließen Sie die Staubbeutelabdeckung (9).

Reinigen des Abluftfilters (Abb. J und K)

Der Abluftfilter (27) ist wiederverwendbar und sollte regelmäßig gereinigt werden.

- ◆ Entfernen Sie die Abdeckung des Abluftfilters (26) vom Gerät (Abb. J).
- ◆ Entfernen Sie den Filter (27) (Abb. K).
- ◆ Entfernen Sie mithilfe einer Bürste losen Staub vom Filter.
- ◆ Bringen Sie den gereinigten Filter (27) an.
- ◆ Bringen Sie die Abdeckung des Abluftfilters (26) wieder am Gerät an.

Reinigen des Motorvorfilters (Abb. L)

Der Motorvorfilter (28) befindet sich im Staubfach.

- ◆ Entfernen Sie den Staubbeutel aus dem Fach.
- ◆ Ziehen Sie den Filter (28) aus der Führung heraus.
- ◆ Schütteln Sie den Filter kräftig aus, um diesen zu reinigen. Waschen Sie den Filter mit warmem Seifenwasser aus, wenn sich Verschmutzungen nicht durch Schütteln entfernen lassen.
- ◆ Waschen Sie den Filter gründlich aus, und lassen Sie diesen trocknen.

Hinweis: Achten Sie darauf, dass der Filter vollständig trocken ist, bevor Sie diesen wieder in das Gerät einsetzen.

Hinweis: Trocknen Sie den Filter nicht ab.

- ◆ Bringen Sie den Filter (28) wieder im Gerät an, wenn dieser trocken ist, indem Sie den Filter in die Führung schieben.

Umweltschutz



Getrennte Entsorgung. Dieses Produkt darf keinesfalls mit dem Hausmüll entsorgt werden.

Sollten Sie Ihr Black & Decker Produkt eines Tages ersetzen oder nicht mehr benötigen, entsorgen Sie es nicht mit dem Hausmüll. Führen Sie das Produkt einer getrennten Sammlung zu.



Durch die getrennte Sammlung von ausgedienten Produkten und Verpackungsmaterialien können Rohstoffe recycelt und wiederverwendet werden. Die Wiederverwendung aufbereiteter Materialien trägt zur Vermeidung der Umweltverschmutzung bei und senkt den Rohstoffbedarf.

Die Verordnung zur Abfallentsorgung Ihrer Gemeinde sieht möglicherweise vor, dass Elektrogeräte getrennt vom Hausmüll gesammelt, an der örtlichen Abfallentsorgungseinrichtung abgegeben oder beim Kauf eines neuen Produkts vom Fachhandel zur Entsorgung angenommen werden müssen.

Black & Decker nimmt Ihre ausgedienten Black & Decker Geräte gern zurück und sorgt für eine umweltfreundliche Entsorgung bzw. Wiederverwertung. Um diese Dienstleistung in Anspruch zu nehmen, geben Sie das Gerät bitte bei einer autorisierten Reparaturwerkstatt ab, die für uns die Einsammlung übernimmt.

Bitte fragen Sie Ihre zuständige Black & Decker Niederlassung (Adresse in dieser Anleitung) nach einer Vertragswerkstatt in Ihrer Nähe. Außerdem ist eine Liste der Vertragswerkstätten und aller Kundendienststellen von Black & Decker sowie der zuständigen Ansprechpartner im Internet zu finden unter: www.2helpU.com.

Technische Daten

	VM200 TYP 1	VM200P TYP 1
Spannung	VAC 230	230
Leistungsaufnahme	W 2000	2000
Kabellänge	m 5	5
Kapazität des Staubbeutels	l 4,1	4,1
Gewicht	kg 7,2	7,2

Garantie

Black & Decker vertraut auf die Qualität der eigenen Geräte und bietet dem Käufer eine außergewöhnliche Garantie. Diese Garantiezusage versteht sich unbeschadet der gesetzlichen Gewährleistungsansprüche und schränkt diese keinesfalls ein. Sie gilt in sämtlichen Mitgliedstaaten der Europäischen Union und der Europäischen Freihandelszone EFTA.

Tritt innerhalb von 24 Monaten ab Kaufdatum an einem Gerät von Black & Decker ein auf Material- oder Verarbeitungsfehler bzw. auf Nichterfüllung von Normen zurückzuführender Mangel auf, garantiert Black & Decker den Austausch defekter Teile, die Reparatur von Geräten mit üblichem Verschleiß bzw. den Austausch eines mangelhaften Geräts, ohne dass dem Kunden dabei mehr als unvermeidlich Unannehmlichkeiten entstehen, allerdings vorbehaltlich folgender Ausnahmen:

- ◆ wenn das Gerät gewerblich, beruflich oder im Verleihgeschäft verwendet wurde;
- ◆ wenn das Gerät missbräuchlich verwendet oder mit mangelnder Sorgfalt behandelt wurde;
- ◆ wenn das Gerät durch Fremdeinwirkung beschädigt wurde;
- ◆ wenn ein unbefugter Reparaturversuch durch anderes Personal als das einer Vertragswerkstatt oder des Black & Decker Kundendienstes unternommen wurde.

Zur Inanspruchnahme dieser Garantie ist dem Verkäufer bzw. der Vertragswerkstatt ein Kaufnachweis vorzulegen. Die Adresse der zuständigen Niederlassung von Black & Decker steht in dieser Anleitung. Dort teilt man Ihnen gerne die nächstgelegene Vertragswerkstatt mit. Außerdem ist eine Liste der Vertragswerkstätten und aller Kundendienststellen von Black & Decker sowie der zuständigen Ansprechpartner im Internet zu finden unter: **www.2helpU.com**.

Bitte registrieren Sie Ihr neues Black & Decker Produkt auf unserer Website **www.blackanddecker.de**, dort finden Sie auch Informationen über neue Produkte und Sonderangebote. Weitere Informationen über die Marke Black & Decker und unsere Produkte finden Sie unter **www.blackanddecker.de**.

Utilisation

Votre aspirateur Black & Decker est destiné à aspirer uniquement des surfaces sèches. Il est conçu pour une utilisation exclusivement domestique.

Consignes de sécurité

Attention ! De simples précautions sont à prendre pour l'utilisation d'appareil branché à l'alimentation principale. Les conseils suivants doivent toujours être appliqués, ceci afin de réduire le risque d'incendie, les chocs électriques, les blessures et les dommages matériels.

- ◆ Lisez attentivement et entièrement le manuel avant d'utiliser l'appareil.
- ◆ Ce manuel décrit la manière d'utiliser cet appareil. L'utilisation d'un accessoire ou d'une fixation, ou bien l'utilisation de cet appareil à d'autres fins que celles recommandées dans ce manuel d'instruction peut présenter un risque de blessures.
- ◆ Gardez ce manuel pour référence ultérieure.

Utilisation de votre appareil

- ◆ L'appareil doit toujours être arrêté (Off) avant de le brancher ou de le débrancher.
- ◆ Prenez toutes les précautions nécessaires pour utiliser l'appareil.
- ◆ N'utilisez pas l'appareil à l'extérieur.
- ◆ Ne tirez jamais sur le fil électrique pour débrancher la prise. Maintenez le fil électrique éloigné de toute source de chaleur, de zones graisseuses et de bords tranchants.
- ◆ Si le fil électrique est endommagé pendant l'utilisation, débranchez immédiatement l'appareil. Ne touchez surtout pas le fil électrique avant le débranchement.
- ◆ Débranchez l'appareil de la prise d'alimentation quand il n'est pas utilisé, ainsi qu'avant l'installation ou le retrait de pièces et avant le nettoyage.

Après l'utilisation

- ◆ Éteignez l'appareil et débranchez la prise avant de laisser l'appareil sans surveillance et avant de changer, nettoyer ou vérifier des pièces de l'appareil.
- ◆ Quand il n'est pas utilisé, l'appareil doit être rangé dans un endroit sec. Les enfants ne doivent pas avoir accès aux appareils rangés.

Vérification et réparations

- ◆ Avant l'utilisation, vérifiez l'état de l'appareil ou des pièces. Recherchez des pièces cassées, des boutons endommagés et d'autres anomalies susceptibles de nuire au bon fonctionnement de l'appareil.
- ◆ N'utilisez pas l'appareil si une pièce est endommagée ou défectueuse.

- ◆ Faites réparer ou remplacer les pièces défectueuses ou endommagées par un réparateur agréé.
- ◆ Avant l'utilisation, vérifiez l'état du fil électrique (dommages, usures et vieillissement).
- ◆ N'utilisez pas l'appareil si le fil électrique ou la prise sont endommagés ou défectueux.
- ◆ Si le fil électrique ou la prise sont endommagés ou défectueux, il faut les faire réparer par un réparateur agréé pour éviter les risques d'accident. Ne coupez pas le fil électrique et n'essayez pas de le réparer.
- ◆ Ne tentez jamais de retirer ou de remplacer des pièces autres que celles citées dans ce manuel.

Sécurité des personnes

- ◆ Cet appareil ne doit pas être utilisé par des personnes (y compris les enfants) ayant des déficiences physiques, mentales ou sensorielles. Cette consigne s'applique aussi aux personnes manquant d'expérience et de connaissance du matériel, à moins que celles-ci n'aient reçu les instructions appropriées ou ne soient encadrées par une personne responsable de leur sécurité pour utiliser l'appareil.
- ◆ Ne laissez jamais les enfants sans surveillance pour éviter qu'ils ne jouent avec cet appareil.

Sécurité électrique



Cet appareil est doublement isolé. Par conséquent, aucun câble de mise à la terre n'est nécessaire. Vérifiez si l'alimentation mentionnée sur la plaque signalétique de l'outil correspond bien à la tension présente sur le lieu.

Consignes de sécurité supplémentaires pour les aspirateurs

- ◆ Avant l'utilisation, vérifiez toujours l'installation des filtres et du sac à poussière.
- ◆ N'utilisez pas cet appareil pour aspirer des liquides.
- ◆ N'utilisez pas cet appareil pour aspirer des matériaux qui pourraient prendre feu.
- ◆ N'utilisez pas cet appareil près d'une source d'eau. Ne plongez pas l'appareil dans l'eau.
- ◆ N'approchez pas vos yeux et votre visage du moteur.
- ◆ Éloignez les enfants et les animaux pendant l'utilisation de l'appareil.
- ◆ Travaillez toujours de bas en haut pour aspirer dans les escaliers et gardez l'appareil à au moins une marche en dessous de celle où vous vous trouvez.
- ◆ N'utilisez pas l'appareil sans suceur ou autre accessoire à l'extrémité du tube.
- ◆ N'approchez pas les cheveux, vêtements ou gants des parties des pièces mobiles. Ne touchez pas la brosse en rotation. Ne l'approchez pas du fil électrique.

- ◆ N'utilisez pas d'accessoires endommagés.
- ◆ N'utilisez que des accessoires Black & Decker.
- ◆ N'utilisez pas cet appareil sur les animaux.

Éléments

Cet appareil comprend certains, ou tous, les éléments suivants :

1. Manche
2. Tuyau
3. Indicateur de changement de sac à poussière
4. Bouton marche/arrêt
5. Sélecteur de vitesse
6. Bouton d'enroulement du fil
7. Roues
8. Rangement des accessoires
9. Couvercle d'accès au sac à poussière
10. Poignée
11. Embout suceur
12. Tube rallonge
13. Brosse pour parquet

Cet appareil est livré avec les accessoires suivants (figure A) :

14. Suceur plat
15. Petite brosse
16. Brosse pour tissus d'ameublement

Assemblage

Mise en place du sac à poussière en papier (figures B et C)

Remarque : en position verticale, l'installation du sac à poussière peut être plus facile.

- ◆ Relevez l'aspirateur en position verticale (figure B).
- ◆ Dégagez le dispositif de fermeture (21) de l'accès au sac à poussière et ouvrez le couvercle d'accès (9).
- ◆ Glissez avec précaution la plaque en carton (19) du sac à poussière en papier (18) dans le support en plastique.
- ◆ Fermez le couvercle d'accès au sac à poussière (9).

Fixation/retrait du tuyau (figure C)

Pour raccorder le tuyau :

- ◆ Insérez l'extrémité du tuyau (20) dans le raccord de l'appareil jusqu'à ce qu'elle soit bloquée.

Pour retirer le tuyau :

- ◆ Appuyez sur les deux clips et tirez le tuyau.

Installation du tube rallonge

- ◆ Insérez le tube de rallonge (12) à l'extrémité du manche (1).

Installation de l'embout suceur (figure D)

L'embout suceur (11) sert à aspirer les tapis et les surfaces dures (par exemple, les revêtements stratifiés et les dalles).

- ◆ Glissez le tube rallonge (12) dans l'embout suceur (11).

- ◆ Pour retirer l'embout suceur (11), tirez sur le tube rallonge (12) à partir de l'embout suceur.

Installation des accessoires (figure D)

Glissez le dispositif de fermeture (17) vers l'avant pour ouvrir le couvercle de rangement des accessoires (8).

Le suceur plat (14) permet d'aspirer les endroits étroits et difficiles d'accès. La brosse à tissus d'ameublement (16) et la petite brosse (15) permettent d'aspirer les meubles, les stores, les rideaux, les fenêtres et les escaliers.

Les accessoires peuvent être installés à l'extrémité du manche (1) ou sur le tube rallonge (12).

- ◆ Poussez fermement l'accessoire dans l'extrémité du manche (1) ou dans le tube rallonge (12).
- ◆ Pour retirer un accessoire, tirez-le de l'extrémité du flexible ou du tube rallonge.

Quand ils ne sont pas utilisés, les accessoires peuvent être rangés dans le boîtier de rangement des accessoires (figure A).

Utilisation

Réglage de la longueur du tube (figure E)

Pour rallonger la longueur du tube, appuyez sur le bouton de réglage (22) et tirez complètement le tube jusqu'à la longueur requise. Assurez-vous qu'il s'enclenche correctement.

Enroulement/déroulement du fil (figure F)

Il est possible d'appuyer sur le bouton d'enroulement du fil (6) avec le pied ou la main.

- ◆ Avant l'utilisation, tirez une longueur suffisante de fil depuis l'arrière de l'appareil.
- ◆ Branchez l'appareil dans une prise secteur appropriée.
- ◆ Une fois terminé, débranchez l'appareil de la prise secteur et appuyez sur le bouton d'enroulement du fil (6) pour ranger le fil. Guidez le fil à la main pour qu'il s'enroule correctement. Assurez-vous que la prise est correctement rangée.

Mise en marche et arrêt (figure F)

- ◆ Il est possible d'appuyer sur le bouton marche/arrêt (4) avec le pied ou la main.
- ◆ Pour mettre l'appareil en marche, appuyez sur le bouton marche/arrêt (4).
- ◆ Pour arrêter l'appareil, appuyez de nouveau sur le bouton marche/arrêt (4).

Réglage du débit d'air (figure F)

- ◆ Glissez le sélecteur de vitesse (5) pour régler la vitesse requise du débit d'air.

Réglage de l'embout suceur (figure G)

- ◆ Pour aspirer les tapis, mettez le sélecteur de surface (23) vers le haut (figure G).
- ◆ Pour aspirer les revêtements stratifiés et les dalles, etc., mettez le sélecteur de surface (23) vers le bas.

Aspiration

- ◆ Quand l'aspirateur fonctionne, assurez-vous que le tuyau n'est pas coincé, vrillé ou bouché.
- ◆ L'indicateur de changement de sac à poussière (3) s'allume quand un élément bouche d'appareil.
- ◆ En cas de surchauffe, un coupe-circuit arrête automatiquement l'appareil.
- ◆ Si l'appareil s'arrête automatiquement, débranchez-le et laissez-le refroidir pendant 2-3 heures.
- ◆ L'aspirateur fonctionnera ensuite correctement.
- ◆ Si après 3 heures d'arrêt l'aspirateur ne fonctionne pas, déposez-le chez un réparateur agréé.

Transport de l'appareil

- ◆ L'appareil peut être porté à l'aide de la poignée (10) pendant le fonctionnement.

Rangement temporaire de l'embout suceur (figure H)

- ◆ Pour avoir l'embout suceur toujours à disposition pendant l'aspiration, l'installez sur le support (24), comme indiqué.

Rangement de l'appareil

Attention ! L'appareil doit être arrêté et débranché pour le ranger.

- ◆ Assurez-vous que le fil est complètement enroulé.
- ◆ Placez l'appareil en position verticale.
- ◆ Rangez l'embout suceur dans la fente (25) (figure I).
- ◆ Rangez l'appareil dans un endroit sec. Il peut être porté par la poignée (10).

Entretien

Votre appareil Black & Decker a été conçu pour fonctionner pendant longtemps avec un minimum d'entretien.

Un fonctionnement continu satisfaisant dépend d'un nettoyage régulier et d'un entretien approprié de l'outil.

Attention ! Avant d'effectuer des réparations ou un nettoyage de l'appareil, débranchez-le.

- ◆ De temps en temps, passez un chiffon humide sur l'appareil. N'utilisez pas de produit abrasif ou à base de solvant. Ne plongez pas l'appareil dans l'eau.

Remplacement du sac à poussière en papier (figure B)

Le sac à poussière en papier (18) doit être régulièrement changé.

L'indicateur de changement de sac à poussière (3) s'allume pour signaler que le sac est plein.

Remarque : en position verticale, l'installation et le retrait du sac à poussière peuvent être plus faciles.

- ◆ Relevez l'aspirateur en position verticale (figure B).
- ◆ Dégagez le dispositif de fermeture (21) de l'accès au sac à poussière et ouvrez le couvercle d'accès (9).
- ◆ Tirez avec précaution la plaque en carton (19) du sac à poussière en papier (18) hors du support en plastique.
- ◆ Jetez le sac à poussière en papier (18) avec les déchets ménagers.
- ◆ De temps en temps, passez un chiffon humide à l'intérieur de l'aspirateur. N'utilisez pas de produit abrasif ou à base de solvant.
- ◆ Installez un nouveau sac à poussière, comme décrit précédemment.
- ◆ Fermez le couvercle d'accès au sac à poussière (9).

Nettoyage du filtre d'évacuation (figures J et K)

Le filtre d'évacuation (27) est réutilisable et doit être nettoyé régulièrement.

- ◆ Retirez le couvercle du filtre d'évacuation (26) de l'appareil (figure J).
- ◆ Retirez le filtre (27) (figure K).
- ◆ Brossez la poussière déposée sur le filtre.
- ◆ Installez le filtre (27) propre.
- ◆ Remplacez le couvercle du filtre d'évacuation (26) sur l'appareil.

Nettoyage du filtre du pré-moteur (figure L)

Le filtre du pré-moteur (28) se trouve à l'intérieur du compartiment du sac à poussière.

- ◆ Retirez le sac à poussière du compartiment.
- ◆ Glissez le filtre (28) hors des fentes de guidage.
- ◆ Secouez fermement le filtre pour le nettoyer. S'il reste malgré tout des débris, nettoyez le filtre à l'eau tiède savonneuse.
- ◆ Rincez à fond et laissez sécher naturellement.

Remarque : assurez-vous que le filtre est complètement sec avant de le réinstaller dans l'appareil.

Remarque : ne séchez pas le filtre de manière artificiel.

- ◆ Une fois sec, réinstallez le filtre (28) dans l'appareil en le glissant dans les fentes de guidage.

Protection de l'environnement



Recyclage. Cet appareil ne doit pas être jeté avec les déchets ménagers.

Si votre outil Black & Decker doit être remplacé ou si vous ne l'utilisez plus, ne le jetez pas avec les ordures ménagères. Songez à la protection de l'environnement et recyclez-le.



La collecte séparée des produits et des emballages usagés permet de recycler et de réutiliser des matériaux. La réutilisation de matériaux recyclés évite la pollution de l'environnement et réduit la demande de matières premières.

Des réglementations locales peuvent stipuler la collecte séparée des produits électriques et des produits ménagers, dans des déchetteries municipales ou par le revendeur lorsque vous achetez un nouveau produit.

Black & Decker offre une solution permettant de recycler les produits Black & Decker lorsqu'ils ont atteint la fin de leur cycle de vie. Pour pouvoir profiter de ce service, veuillez retourner votre produit à un réparateur agréé qui se chargera de le collecter pour nous.

Pour connaître l'adresse du réparateur agréé le plus proche de chez vous, contactez le bureau Black & Decker à l'adresse indiquée dans ce manuel. Vous pourrez aussi trouver une liste de réparateurs agréés de Black & Decker et de plus amples détails sur notre service après-vente sur le site Internet à l'adresse suivante : www.2helpU.com.

Caractéristiques techniques

	VM2020 TYPE 1	VM2020P TYPE 1
Tension	Vca 230	230
Puissance	W 2000	2000
Longueur du câble	m 5	5
Capacité de sac à poussière	l 4.1	4.1
Poids	kg 7.2	7.2

Garantie

Black & Decker assure la qualité de ses produits et vous offre une garantie très élargie. Ce certificat de garantie est un document supplémentaire et ne peut en aucun cas se substituer à vos droits légaux. La garantie est valable sur tout le territoire des États Membres de l'Union Européenne et de la Zone de Libre Échange Européenne.

Si un produit Black & Decker s'avère défectueux en raison de matériaux en mauvais état, d'une erreur humaine ou d'un manque de conformité dans les 24 mois suivant la date d'achat, Black & Decker garantit le remplacement des pièces défectueuses, la réparation des produits usés ou cassés ou remplace ces produits à la convenance du client, sauf dans les circonstances suivantes :

- Le produit a été utilisé dans un but commercial, professionnel ou a été loué.
- Le produit a été mal utilisé ou mal entretenu.
- Le produit a subi des dommages à cause de corps étrangers, de substances ou d'accidents.
- Des réparations ont été tentées par des techniciens ne faisant pas partie du service technique de Black & Decker.

Pour avoir recours à la garantie, il est nécessaire de fournir une preuve d'achat au vendeur ou à un réparateur agréé. Pour connaître l'adresse du réparateur agréé le plus proche de chez vous, contactez le bureau Black & Decker à l'adresse indiquée dans ce manuel. Vous pourrez aussi trouver une liste de réparateurs agréés de Black & Decker et de plus amples détails sur notre service après-vente sur le site Internet à l'adresse suivante : www.2helpU.com.

Visitez notre site Web www.blackanddecker.fr pour enregistrer votre nouveau produit Black & Decker et être informé des nouveaux produits et des offres spéciales. Pour plus d'informations concernant la marque Black & Decker et notre gamme de produits, consultez notre site www.blackanddecker.fr.

Usò previsto

L'aspirapolvere Black & Decker è stato progettato per l'aspirazione di polvere asciutta. Questo prodotto è stato progettato solo per uso domestico.

Istruzioni di sicurezza

Attenzione! Quando si usano elettrodomestici alimentati elettricamente, osservare sempre le normali precauzioni di sicurezza per ridurre il rischio di incendio, scosse elettriche, lesioni personali e danni materiali.

- ◆ Leggere attentamente il presente manuale prima di usare l'elettrodomestico.
- ◆ L'uso previsto è descritto nel presente manuale. Se questo elettrodomestico viene usato con accessori o per usi diversi da quelli raccomandati nel presente manuale d'uso, si potrebbero verificare lesioni personali.
- ◆ Conservare il presente manuale per futura consultazione.

Utilizzo dell'elettrodomestico

- ◆ Accertarsi che l'elettrodomestico sia spento prima di collegarlo o scollegarlo dall'alimentazione elettrica.
- ◆ Prestare sempre attenzione quando si usa l'elettrodomestico.
- ◆ Non usare l'elettrodomestico all'aperto.
- ◆ Non tirare mai il filo di alimentazione per scollegare la spina dalla presa. Tenere il filo di alimentazione lontano da fonti di calore, olio e bordi taglienti.
- ◆ Se il filo di alimentazione subisce danni durante l'uso, scollegare immediatamente l'elettrodomestico dall'alimentazione elettrica. Non toccare il filo di alimentazione prima di scollegarlo dall'alimentazione elettrica.
- ◆ Scollegare l'elettrodomestico dall'alimentazione elettrica quando non è in uso, prima di montare o smontare gli accessori e prima della pulizia.

Dopo l'impiego

- ◆ Prima di lasciare incustodito l'elettrodomestico e prima di cambiare, pulire o ispezionare i componenti, spegnerlo ed estrarre la spina dalla presa.
- ◆ Quando non viene usato, riporre l'elettrodomestico in un luogo asciutto. Gli elettrodomestici non devono essere riposti alla portata dei bambini.

Ispezione e riparazioni

- ◆ Prima dell'impiego, controllare che l'elettrodomestico non sia danneggiato e non presenti parti difettose. Controllare che non vi siano parti rotte, che gli interruttori non siano danneggiati e che non vi siano altre condizioni che potrebbero avere ripercussioni sulle prestazioni.

- ◆ Non usare l'elettrodomestico se alcune parti sono danneggiate o difettose.
- ◆ Far riparare o sostituire le parti danneggiate o difettose da un tecnico autorizzato.
- ◆ Prima dell'uso, controllare che il filo di alimentazione non presenti segni di danni, invecchiamento e usura.
- ◆ Non usare l'elettrodomestico se il filo di alimentazione o la spina elettrica sono danneggiati o difettosi.
- ◆ Se il filo di alimentazione o la spina elettrica sono danneggiati o difettosi, devono essere riparati da un tecnico autorizzato per evitare che costituiscano un rischio. Non tagliare il filo di alimentazione e non tentare di ripararlo personalmente.
- ◆ Non tentare di smontare o sostituire qualsiasi parte a eccezione di quelle specificate nel presente manuale.

Sicurezza altrui

- ◆ Questo elettrodomestico non è stato progettato per impiego da parte di persone (o bambini) portatrici di handicap fisici, psichici o sensoriali o che non abbiano la dovuta esperienza o competenza, a meno che non siano seguite o opportunamente istruite sul suo impiego da parte di una persona responsabile della loro sicurezza.
 - ◆ Controllare che i bambini non giochino con l'elettrodomestico.

Sicurezza elettrica



Il doppio isolamento di cui è provvisto l'elettrodomestico rende superfluo il filo di terra. Controllare sempre che l'alimentazione corrisponda alla tensione indicata sulla targhetta dei dati tecnici.

Altre precauzioni di sicurezza per gli aspirapolvere

- ◆ Prima dell'impiego, accertarsi sempre che il sacchetto raccogli-polvere e tutti i filtri siano montati correttamente.
- ◆ Non usare l'elettrodomestico per aspirare liquidi.
- ◆ Non usare l'elettrodomestico per aspirare materiali che potrebbero incendiarsi.
- ◆ Non usare l'elettrodomestico vicino all'acqua. Non immergere l'elettrodomestico in acqua.
- ◆ Tenere lo scarico del motore lontano da occhi e viso.
- ◆ Tenersi a una distanza di sicurezza da bambini e animali quando si usa questo elettrodomestico.
- ◆ Procedere sempre dal piano inferiore a quello superiore quando si usa l'elettrodomestico per pulire le scale, mantenendosi almeno un gradino al di sotto della posizione da cui si lavora.
- ◆ Non usare l'elettrodomestico senza aver montato per prima cosa sul tubo una bocchetta aspirante o un altro accessorio idoneo.

- ◆ Tenere capelli, capi di vestiario e guanti lontani da parti in movimento. Non infilare le dita nel rullo in movimento. Tenere il rullo in movimento lontano dal filo di alimentazione.
- ◆ Non usare accessori danneggiati.
- ◆ Usare solo accessori Black & Decker.
- ◆ Non usare l'elettrodomestico per asciugare animali.

Caratteristiche

Si indicano di seguito le caratteristiche di cui questo elettrodomestico è dotato.

1. Impugnatura
2. Tubo flessibile
3. Indicatore sacchetto pieno
4. Interruttore di accensione
5. Selettore regolazione velocità
6. Pulsante di riavvolgimento filo
7. Ruote
8. Vano accessori
9. Pannello di accesso sacchetto raccogli-polvere
10. Manico
11. Bocchetta aspirante
12. Tubo rigido di prolunga
13. Spazzola per pavimenti

Questo elettrodomestico viene inoltre fornito con i seguenti accessori (fig. A):

14. Bocchetta a lancia
15. Spazzola a pennello
16. Spazzola per rivestimenti

Montaggio

Montaggio del sacchetto raccogli-polvere di carta (figg. B e C)

Nota: Tenendo l'aspirapolvere in piedi è più facile montare il sacchetto raccogli-polvere.

- ◆ Appoggiare in piedi l'aspirapolvere (fig. B).
- ◆ Sganciare il gancio del pannello di accesso del sacchetto raccogli-polvere (21) e aprire il pannello (9).
- ◆ Far scorrere con attenzione la flangia in cartone (19) del sacchetto raccogli-polvere di carta (18) nella flangia in plastica.
- ◆ Chiudere il pannello di accesso del sacchetto raccogli-polvere (9).

Collegamento e scollegamento del tubo flessibile (fig. C)

Collegamento del tubo flessibile

- ◆ Inserire la ghiera del tubo flessibile (20) nell'aspirazione dell'elettrodomestico fino a quando si aggancia in sede.

Scollegamento del tubo flessibile

- ◆ Premere verso l'interno i due fermi ed estrarre il tubo flessibile.

Montaggio del tubo rigido di prolunga

- ◆ Inserire il tubo rigido di prolunga (12) nell'estremità dell'impugnatura (1).

Montaggio della bocchetta aspirante (fig. D)

La bocchetta aspirante (11) consente di aspirare moquette e pavimentazioni (ad esempio piastrelle e pavimenti laminati).

- ◆ Infilare il tubo rigido di prolunga (12) nella bocchetta aspirante (11).
- ◆ Per rimuovere la bocchetta aspirante (11), estrarre il tubo rigido di prolunga (12) dalla bocchetta stessa.

Montaggio degli accessori (fig. D)

Far scorrere il fermo (17) in avanti per aprire il pannello del vano accessori a molla (8).

La bocchetta a lancia (14) consente di pulire interstizi e punti difficili da raggiungere. La spazzola per rivestimenti (16) e quella a pennello (15) consentono di pulire mobili, tapparelle, tende, finestre e scale.

Gli accessori possono essere montati sull'estremità dell'impugnatura (1) o sul tubo rigido di prolunga (12).

- ◆ Calzare fermamente l'accessorio sull'estremità dell'impugnatura (1) o sul tubo rigido di prolunga (12) come richiesto.
- ◆ Per staccare l'accessorio, tirarlo via dall'estremità del tubo flessibile o di quello rigido di prolunga.

Quando non sono usati, gli accessori possono essere riposti nell'apposito vano (fig. A).

Utilizzo

Regolazione della lunghezza del tubo (fig. E)

Per allungare il tubo, premere il pulsante di regolazione (22) ed estrarre il tubo alla lunghezza richiesta verificando che si agganci in posizione.

Srotolamento e riavvolgimento del filo (fig. F)

Il pulsante di riavvolgimento del filo (6) può essere azionato a mano o con il piede.

- ◆ Prima dell'impiego, tirare una quantità sufficiente di filo dalla parte posteriore dell'elettrodomestico.
- ◆ Collegare l'elettrodomestico a una presa di corrente idonea.
- ◆ Dopo l'impiego, scollegare l'elettrodomestico dalla presa di corrente e premere il pulsante di riavvolgimento del filo (6) per riavvolgere il filo nel rispettivo vano. Guidare il filo con la mano per avere la certezza che non si srotoli di nuovo. Verificare che la spina sia posizionata correttamente.

Accensione e spegnimento (fig. F)

- ◆ L'interruttore di accensione (4) può essere azionato a mano o con il piede.
- ◆ Per accendere l'elettrodomestico, premere l'interruttore di accensione (4).
- ◆ Per spegnere l'elettrodomestico, premere di nuovo l'interruttore di accensione (4).

Regolazione del flusso d'aria (fig. F)

- ◆ Far scorrere il selettore di regolazione della velocità (5) per regolare il flusso d'aria come richiesto.

Regolazione della bocchetta aspirante (fig. G)

- ◆ Per la pulitura della moquette, regolare il selettore della pavimentazione (23) in posizione rialzata (fig. G).
- ◆ Per la pulitura di piastrelle o di pavimentazioni laminate, ecc., regolare il selettore della pavimentazione (23) in posizione abbassata.

Pulitura con aspirapolvere

- ◆ Quando si utilizza l'elettrodomestico, accertarsi che il tubo flessibile non sia bloccato, attorcigliato o impigliato.
- ◆ L'indicatore di sacchetto pieno (3) si illumina in caso di intasamento.
- ◆ In caso di surriscaldamento, si attiva un interruttore automatico che arresta automaticamente l'elettrodomestico.
- ◆ Se l'elettrodomestico smette di funzionare, scollegarlo dalla presa e lasciare che si raffreddi per 2-3 ore.
- ◆ Dopodiché l'elettrodomestico funzionerà in modo corretto.
- ◆ Se non dovesse funzionare dopo un riposo di 3 ore, riportarlo presso un tecnico autorizzato.

Trasporto dell'elettrodomestico

- ◆ Durante l'impiego l'elettrodomestico può essere trasportato mediante il manico (10).

Come riporre provvisoriamente la bocchetta aspirante (fig. H)

- ◆ Usare la posizione di parcheggio (24) per riporre provvisoriamente la bocchetta aspirante.

Come riporre l'elettrodomestico

Attenzione! Prima di riporre l'elettrodomestico, spegnerlo e scollegarlo dalla presa.

- ◆ Accertarsi che il filo si sia completamente riavvolto.
- ◆ Appoggiare l'elettrodomestico in posizione verticale.
- ◆ Riporre la bocchetta aspirante nell'apposito vano (25) (fig. I).
- ◆ Conservare l'elettrodomestico in un luogo asciutto. L'elettrodomestico può essere trasportato mediante il manico (10).

Manutenzione

Questo elettrodomestico Black & Decker è stato progettato per funzionare a lungo con una manutenzione minima. Per ottenere prestazioni sempre soddisfacenti occorre avere cura dell'elettrodomestico e sottoporlo a manutenzione periodica.

Attenzione! Prima di eseguire la manutenzione dell'elettrodomestico oppure di pulirlo, scollegarlo dalla presa.

- ◆ Strofinare di tanto in tanto l'elettrodomestico con un panno umido. Non usare materiali abrasivi o detersivi a base di solventi. Non immergere l'elettrodomestico in acqua.

Sostituzione del sacchetto raccogli-polvere di carta (fig. B)

Il sacchetto raccogli-polvere di carta (18) deve essere sostituito regolarmente.

L'indicatore di sacchetto pieno (3) si illumina quando il sacchetto è pieno.

Nota: Tenendo l'aspirapolvere in piedi è più facile rimuovere e rimettere il sacchetto raccogli-polvere.

- ◆ Appoggiare in piedi l'aspirapolvere (fig. B)
- ◆ Sganciare il gancio del pannello di accesso del sacchetto raccogli-polvere (21) e aprire il pannello (9).
- ◆ Estrarre con attenzione la flangia in cartone (19) del sacchetto raccogli-polvere di carta (18) dalla flangia in plastica.
- ◆ Smaltire il sacchetto raccogli-polvere di carta (18) con i normali rifiuti domestici.
- ◆ Pulire l'interno del contenitore con un panno umido. Non usare materiali abrasivi o detersivi a base di solventi.
- ◆ Montare il sacchetto raccogli-polvere di carta di ricambio come descritto in precedenza.
- ◆ Chiudere il pannello di accesso del sacchetto raccogli-polvere (9).

Pulitura del filtro di scarico (figg. J e K)

Il filtro di scarico (27) è riutilizzabile e deve essere pulito regolarmente.

- ◆ Rimuovere il coperchio del filtro di scarico (26) dall'elettrodomestico (fig. J).
- ◆ Togliere il filtro (27) (fig. K).
- ◆ Spazzolare via l'eventuale polvere presente sul filtro.
- ◆ Montare il filtro pulito (27).
- ◆ Rimontare il coperchio del filtro di scarico (26) sull'elettrodomestico.

Pulitura del filtro pre-motore (fig. L)

Il filtro pre-motore (28) è situato all'interno del vano raccogli-polvere.

- ◆ Togliere il sacchetto raccogli-polvere dal vano.
- ◆ Sfilare il filtro (28) dalle fessure di guida.
- ◆ Sbattere vigorosamente il filtro per pulirlo. Se vi sono delle impurità che non possono essere eliminate sbattendolo, lavarlo in acqua saponosa calda.
- ◆ Risciacquarlo a fondo e lasciare che si asciughi naturalmente.

Nota: Accertarsi che il filtro sia completamente asciutto prima di rimetterlo nell'elettrodomestico.

Nota: Non asciugare a forza il filtro.

- ◆ Quando è asciutto, rimettere il filtro (28) nell'elettrodomestico infilandolo di nuovo nelle fessure di guida.

Protezione dell'ambiente



■ Raccolta differenziata. Questo prodotto non deve essere smaltito con i normali rifiuti domestici.

Nel caso in cui l'elettrodomestico Black & Decker debba essere sostituito o non sia più necessario, non smaltirlo con i normali rifiuti domestici. Metterlo da parte per la raccolta differenziata.



La raccolta differenziata dei prodotti e degli imballaggi utilizzati consente il riciclaggio dei materiali e il loro continuo utilizzo. Il riutilizzo dei materiali riciclati favorisce la protezione dell'ambiente prevenendo l'inquinamento e riduce il fabbisogno di materie prime.

Seguire la regolamentazione locale per la raccolta differenziata dei prodotti elettrici che può prevedere punti di raccolta o la consegna dell'elettrodomestico al rivenditore presso il quale viene acquistato un nuovo prodotto.

Black & Decker offre ai propri clienti la possibilità di riciclare i prodotti Black & Decker che hanno esaurito la loro vita di servizio. Per usufruire di tale servizio, è sufficiente restituire il prodotto a qualsiasi tecnico autorizzato, incaricato della raccolta per conto dell'azienda.

Per individuare il tecnico autorizzato più vicino, rivolgersi alla sede Black & Decker locale, presso il recapito indicato nel presente manuale. Altrimenti, un elenco completo di tutti i tecnici autorizzati Black & Decker e i dettagli completi sui contatti e i servizi post-vendita sono disponibili su Internet all'indirizzo: www.2helpU.com.

Dati tecnici

	VM2020 TYPE 1	VM2020P TYPE 1
Tensione	V.c.a. 230	230
Potenza assorbita	W 2000	2000
Lunghezza cavo	m 5	5
Capacità sacchetto raccogli-polvere	l 4,1	4,1
Peso	kg 7,2	7,2

Garanzia

Certa della qualità dei suoi prodotti, Black & Decker offre una garanzia eccezionale. Il presente certificato di garanzia è complementare ai diritti legali e non li pregiudica in alcun modo. La garanzia è valida entro il territorio degli Stati membri dell'Unione Europea e dell'EFTA (European Free Trade Area).

Se un prodotto Black & Decker risulta difettoso per qualità del materiale, della costruzione o per mancata conformità entro 24 mesi dalla data di acquisto, Black & Decker garantisce la sostituzione delle parti difettose, provvede alla riparazione dei prodotti se ragionevolmente usurati oppure alla loro sostituzione, in modo da ridurre al minimo il disagio del cliente a meno che:

- ◆ il prodotto non sia stato destinato ad usi commerciali, professionali o al noleggio;
- ◆ il prodotto non sia stato usato in modo improprio o scorretto;
- ◆ il prodotto non abbia subito danni causati da oggetti o sostanze estranee oppure incidenti;
- ◆ il prodotto non abbia subito tentativi di riparazione non effettuati da tecnici autorizzati né dall'assistenza Black & Decker.

Per attivare la garanzia è necessario esibire la prova di acquisto al venditore o al tecnico autorizzato. Per individuare il tecnico autorizzato più vicino, rivolgersi alla sede Black & Decker locale, presso il recapito indicato nel presente manuale. Altrimenti, un elenco completo di tutti i tecnici autorizzati Black & Decker e i dettagli completi sui contatti e i servizi post-vendita sono disponibili su Internet all'indirizzo: www.2helpU.com.

I clienti che desiderano registrare il nuovo prodotto Black & Decker e ricevere gli aggiornamenti sui nuovi prodotti e le offerte speciali, sono invitati a visitare il sito Web www.blackanddecker.it. Ulteriori informazioni sul marchio e la gamma di prodotti Black & Decker sono disponibili all'indirizzo www.blackanddecker.it.

Beoogd gebruik

Uw Black & Decker-stofzuiger is ontworpen voor droge stofzuigwerkzaamheden. Het product is uitsluitend bestemd voor huishoudelijk gebruik.

Veiligheidsinstructies

Waarschuwing! Bij apparaten voor gebruik op de netspanning moeten bepaalde elementaire voorzorgsmaatregelen, waaronder de navolgende, in acht worden genomen om het gevaar voor brand, elektrische schokken, persoonlijk letsel en materiële schade tot een minimum te beperken.

- ◆ Lees deze handleiding zorgvuldig door voordat u het apparaat in gebruik neemt.
- ◆ In deze handleiding wordt ingegaan op het beoogde gebruik. Het gebruik van andere accessoires of hulpstukken dan wel de uitvoering van andere handelingen dan in deze gebruikershandleiding worden aanbevolen, kan tot persoonlijk letsel leiden.
- ◆ Bewaar deze handleiding zorgvuldig zodat u deze altijd nog eens kunt raadplegen.

Gebruik van het apparaat

- ◆ Zorg ervoor dat het apparaat uitgeschakeld is voordat u het op het stopcontact aansluit of hiervan losmaakt.
- ◆ Ga bij gebruik van het apparaat altijd voorzichtig te werk.
- ◆ Gebruik het apparaat niet in de buitenlucht.
- ◆ Trek de stekker nooit aan het netsnoer uit het stopcontact. Houd het netsnoer uit de buurt van warmtebronnen, olie en scherpe randen.
- ◆ Als het netsnoer tijdens het gebruik wordt beschadigd, moet u onmiddellijk de stekker uit het stopcontact nemen. Raak het netsnoer in dat geval niet aan voordat u dit van het stopcontact hebt losgekoppeld.
- ◆ Verwijder de stekker uit het stopcontact als u het apparaat niet gebruikt, voordat u onderdelen aanbrengt of verwijderd en voordat u het apparaat reinigt.

Na gebruik

- ◆ Schakel het apparaat uit en verwijder de stekker uit het stopcontact voordat u het apparaat buiten uw toezicht achterlaat en voordat u wijzigingen, reinigingswerkzaamheden of inspecties aan het apparaat uitvoert.
- ◆ Bewaar het apparaat na gebruik op een droge plaats. Zorg dat het bewaarde apparaat niet toegankelijk is voor kinderen.

Inspectie en reparaties

- ◆ Controleer het apparaat vóór gebruik op beschadigingen en defecten. Controleer het vooral op gebroken onderdelen, schade aan de schakelaars en andere omstandigheden die de werking ervan kunnen beïnvloeden.
- ◆ Gebruik het apparaat niet in geval van een of meer beschadigde of defecte onderdelen.
- ◆ Laat beschadigde of defecte onderdelen door een van onze servicecentra repareren of vervangen.
- ◆ Controleer het netsnoer vóór gebruik op tekenen van beschadiging, veroudering en slijtage.
- ◆ Gebruik het apparaat niet als het netsnoer of de stekker defect of beschadigd is.
- ◆ Laat een netsnoer of stekker niet een beschadiging of defect door een van onze servicecentra repareren om gevaren te voorkomen. Knip het netsnoer niet door en probeer het niet zelf te repareren.
- ◆ Probeer nooit andere onderdelen te verwijderen of vervangen dan in deze handleiding zijn vermeld.

Veiligheid van anderen

- ◆ Dit apparaat mag niet worden gebruikt door personen (waaronder kinderen) die lichamelijk of geestelijk mindervalide zijn of die geen ervaring met of kennis van dit apparaat hebben, tenzij ze onder toezicht staan of instructies krijgen wat betreft het gebruik van het apparaat van een persoon die verantwoordelijk is voor hun veiligheid.
- ◆ Houd toezicht op kinderen om ervoor te zorgen dat zij niet met het apparaat gaan spelen.

Elektrische veiligheid



Dit apparaat is dubbel geïsoleerd; een aardaansluiting is daarom niet noodzakelijk. Controleer altijd of uw netspanning overeenkomt met de waarde op het typeplaatje.

Aanvullende veiligheidsinstructies voor stofzuigers

- ◆ Controleer vóór gebruik altijd of de stofzak en alle filters correct zijn aangebracht.
- ◆ Gebruik het apparaat nooit voor het opzuigen van vloeistoffen.
- ◆ Gebruik het apparaat nooit voor het opzuigen van materialen die vlam kunnen vatten.
- ◆ Gebruik het apparaat niet in de buurt van water. Dompel het apparaat niet onder in water.
- ◆ Houd de uitgeblazen lucht vanaf de motor uit de buurt van de ogen en het gezicht van uzelf of anderen.
- ◆ Houd kinderen en huisdieren op een veilige afstand wanneer u het apparaat gebruikt.

- ◆ Werk altijd van onderaf wanneer u het apparaat op een trap gebruikt, en houd het apparaat ten minste één trede boven uw werkpositie.
- ◆ Gebruik het apparaat nooit zonder dat de zuigkop of een ander geschikt hulpstuk op de buis is gemonteerd.
- ◆ Houd haren, kleding en handschoenen uit de buurt van bewegende delen. Steek uw handen niet in de roterende borstel. Houd de roterende borstel uit de buurt van het netsnoer.
- ◆ Gebruik geen beschadigde hulpstukken.
- ◆ Gebruik uitsluitend Black & Decker-hulpstukken.
- ◆ Gebruik het apparaat niet op dieren.

Onderdelen

Het apparaat kan de volgende onderdelen bevatten.

1. Handgreep
2. Flexibele slang
3. Stofzakindicator
4. Aan/uit-schakelaar
5. Selectieschakelaar snelheidsregeling
6. Snoerprolknop
7. Wielen
8. Opslagruimte voor hulpstukken
9. Toegangspaneel stofzak
10. Draagbeugel
11. Zuigkop
12. Buisverlengstuk
13. Parketvloerkop

Verder worden bij het apparaat de volgende hulpstukken geleverd (fig. A):

14. Spleetzuiger
15. Borstelhulpstuk
16. Bekledingsborstel

Montage

De papieren stofzak plaatsen (fig. B en C)

Opmerking: Het plaatsen van de stofzak is eenvoudiger als de stofzuiger rechtop staat.

- ◆ Zet de stofzuiger rechtop (fig. B).
- ◆ Maak de ontgrendeling (21) van het toegangspaneel van de stofzak los en open het toegangspaneel (9).
- ◆ Schuif de kartonnen rand (19) van de papieren stofzak (18) voorzichtig in de plastic rand.
- ◆ Sluit het toegangspaneel van de stofzak (9).

De slang aan- en afkoppelen (fig. C)

De slang aankoppelen:

- ◆ Plaats de slangkoppeling (20) in de inlaat van het apparaat totdat deze vastklikt.

De slang afkoppelen:

- ◆ Druk de twee klemmen naar binnen en trek de slang naar buiten.

Het buisverlengstuk aanbrengen

- ◆ Schuif het buisverlengstuk (12) in het uiteinde van de handgreep (1).

De zuigkop aanbrengen (fig. D)

De zuigkop (11) is geschikt voor tapijt en harde oppervlakken (zoals laminaat en tegels).

- ◆ Schuif het buisverlengstuk (12) in de zuigkop (11).
- ◆ Om de zuigkop (11) te verwijderen, trekt u het buisverlengstuk (12) uit de zuigkop.

Hulpstukken aanbrengen (fig. D)

Schuif de ontgrendeling (17) naar voren om het veerpaneel van de opslagruimte voor hulpstukken te openen (8).

De spleetzuiger (14) dient voor het stofzuigen op smalle en moeilijk bereikbare plaatsen. De bekledingsborstel (16) en de borstelkop (15) dienen voor het stofzuigen van meubels, jaloezieën, gordijnen, ramen en trappen.

U kunt de hulpstukken zowel op het uiteinde van de handgreep (1) als op het buisverlengstuk (12) aanbrengen.

- ◆ Druk het hulpstuk stevig op het uiteinde van de handgreep (1) of het buisverlengstuk (12), zoals gewenst.
- ◆ U verwijdert een hulpstuk door het van het uiteinde van de flexibele slang of het buisverlengstuk te trekken.

Wanneer u de hulpstukken niet gebruikt, kunt u deze in het opbergcompartiment voor hulpstukken (fig. A) opbergen.

Gebruik

De buislangte afstellen (fig. E)

Om de buislangte te verlengen, drukt u de afstelknop (22) in en trekt u de buis naar buiten tot deze de gewenste lengte heeft. Zorg ervoor dat de buis vastklikt.

Het snoer op- en afrollen (fig. F)

De snoerprolknop (6) kan met de hand of de voet worden bediend.

- ◆ Trek vóór gebruik voldoende snoer uit de achterzijde van het apparaat.
- ◆ Steek de stekker in een geschikt stopcontact.
- ◆ Haal na gebruik de stekker van het apparaat uit het stopcontact en druk op de snoerprolknop (6) om het snoer weer op te rollen. Begeleid het snoer met de hand zodat het geen onverwachte bewegingen kan maken. Zorg ervoor dat de stekker goed geplaatst is.

In- en uitschakelen (fig. F)

- ◆ De aan/uit-schakelaar (4) kan met de hand of voet worden bediend.
- ◆ Druk de aan/uit-schakelaar (4) in om het apparaat in te schakelen.
- ◆ Druk de aan/uit-schakelaar (4) nogmaals in om het apparaat uit te schakelen.

De luchtstroom aanpassen (fig. F)

- ◆ Verschuif de selectieschakelaar voor de snelheidsregeling (5) om de luchtstroom naar wens aan te passen.

De zuigkop afstellen (fig. G)

- ◆ Plaats de vloerooppervlakselector (23) in de opwaartse stand voor het stofzuigen van tapijt (fig. G).
- ◆ Plaats de vloerooppervlakselector (23) in de neerwaartse stand voor het stofzuigen van onder meer laminaat en tegels.

Stofzuigen

- ◆ Zorg ervoor dat de slang niet verstrikt, gedraaid of geblokkeerd raakt tijdens het gebruik.
- ◆ Als er een blokkade is, zal de stofzakindicator (3) oplichten.
- ◆ Als het apparaat oververhit raakt, wordt er een beveiliging geactiveerd en zal het apparaat automatisch stoppen.
- ◆ Verwijder in dat geval de stekker uit het stopcontact en laat het apparaat 2-3 uur afkoelen.
- ◆ Nadien zal het apparaat weer naar behoren werken.
- ◆ Als uw apparaat na deze drie uur niet werkt, breng het dan naar een erkend servicecentrum.

Het apparaat dragen

- ◆ Tijdens het gebruik kan het apparaat aan de draagbeugel (10) worden gedragen.

De zuigkop tijdelijk parkeren (fig. H)

- ◆ Gebruik de parkeerstand (24) als u de zuigkop tijdelijk wilt parkeren.

Het apparaat opbergen

Waarschuwing! Schakel het apparaat uit en verwijder de stekker uit het stopcontact wanneer u het apparaat opbergt.

- ◆ Zorg ervoor dat het snoer volledig opgerold is.
- ◆ Plaats het apparaat rechtop.
- ◆ Parkeer de zuigkop in de sleuf (25) (fig. I).
- ◆ Bewaar het apparaat op een droge locatie. Het apparaat kan aan de beugel (10) worden gedragen.

Onderhoud

Uw Black & Decker-apparaat is ontworpen om gedurende een lange periode te functioneren met een minimum aan onderhoud. U kunt het gereedschap naar volle tevredenheid blijven gebruiken als u voor correct onderhoud zorgt en het gereedschap regelmatig schoonmaakt.

Waarschuwing! Verwijder altijd de stekker uit het stopcontact voordat u onderhouds- of reinigingswerkzaamheden aan het apparaat uitvoert.

- ◆ Neem het apparaat van tijd tot tijd af met een vochtige doek. Gebruik geen schuur- of oplosmiddel. Dompel het apparaat niet onder in water.

De papieren stofzak vervangen (fig. B)

De papieren stofzak (18) moet regelmatig worden vervangen.

Als de zak vol is zal de stofzakindicator (3) oplichten.

Opmerking: Het verwijderen en vervangen van de stofzak is eenvoudiger als de stofzuiger rechtop staat.

- ◆ Zet de stofzuiger rechtop (fig. B)
- ◆ Maak de ontgrendeling (21) van het toegangspaneel van de stofzak los en open het toegangspaneel (9).
- ◆ Trek de kartonnen rand (19) van de papieren stofzak (18) voorzichtig uit de plastic rand.
- ◆ Gooi de papieren stofzak (18) bij het normale huishoudafval weg.
- ◆ Neem de binnenkant van het compartiment met een vochtige doek af. Gebruik geen schuur- of oplosmiddel.
- ◆ Plaats een nieuwe stofzak op de hiervoor beschreven wijze.
- ◆ Sluit het toegangspaneel van de stofzak (9).

Het uitlaatfilter reinigen (fig. J en K)

Het uitlaatfilter (27) is herbruikbaar en moet regelmatig worden gereinigd.

- ◆ Verwijder het deksel van het uitlaatfilter (26) van het apparaat (fig. J).
- ◆ Verwijder het filter (27) (fig. K).
- ◆ Borstel al het losse stof van het filter.
- ◆ Plaats het schone filter (27) terug.
- ◆ Plaats het deksel van het uitlaatfilter (26) weer op het apparaat.

Het voormotorfilter reinigen (fig. L)

Het voormotorfilter (28) bevindt zich in het stofcompartiment.

- ◆ Verwijder de stofzak uit het compartiment.
- ◆ Schuif het filter (28) uit de geleidings sleuven.
- ◆ Schud het filter met kracht heen en weer om het te reinigen. Als zich vuil op het filter bevindt dat niet door schudden kan worden verwijderd, was het filter dan in een warm sopje uit.
- ◆ Reinig het filter grondig en laat het aan de lucht drogen.

Opmerking: Zorg ervoor dat het filter helemaal droog is voordat u het weer in het apparaat terugplaatst.

Opmerking: U mag het filter niet geforceerd drogen.

- ◆ Wanneer het filter (28) droog is, plaatst u het weer in het apparaat door het terug te schuiven in de geleidingsleuven.

Milieu



■ Gescheiden inzameling. Dit product mag niet met normaal huishoudelijk afval worden weggegooid.

Mocht u op een dag constateren dat het Black & Decker-product aan vervanging toe is of dat u het apparaat niet meer nodig hebt, gooi het product dan niet bij het restafval. Het product valt onder de categorie voor elektrische apparaten.



Gescheiden inzameling van gebruikte producten en verpakkingsmaterialen maakt het mogelijk materialen te recyclen en opnieuw te gebruiken. Hergebruik van gerecycleerde materialen zorgt voor minder milieuvervuiling en dringt de vraag naar grondstoffen terug.

Plaatselijke verordeningen kunnen voorzien in gescheiden inzameling van huishoudelijke elektrische producten via gemeentelijke stortplaatsen of via de leverancier bij wie u een nieuw product aanschaft.

Black & Decker biedt de mogelijkheid tot het recyclen van afgedankte Black & Decker-producten. Om gebruik te maken van deze service, dient u het product naar een van onze servicecentra te sturen, die de inzameling voor ons verzorgen.

U kunt het adres van het dichtstbijzijnde servicecentrum opvragen via de adressen op de achterzijde van deze handleiding. U kunt ook een lijst van onze servicecentra en meer informatie m.b.t. onze klantenservice vinden op het volgende internetadres: www.2helpU.com.

Technische gegevens

	VM2020 TYPE 1	VM2020P TYPE 1
Spanning	V AC 230	230
Opgenomen vermogen	W 2000	2000
Snoerlengte	m 5	5
Stofzakcapaciteit	l 4,1	4,1
Gewicht	kg 7,2	7,2

Garantie

Black & Decker heeft vertrouwen in haar producten en biedt een uitstekende garantie. Deze garantiebepalingen vormen een aanvulling op uw wettelijke rechten en beperken deze niet. De garantie geldt in de lidstaten van de Europese Unie en de Europese Vrijhandelsassociatie.

Mocht uw Black & Decker-product binnen 24 maanden na de datum van aankoop defect raken ten gevolge van materiaal- of constructiefouten, dan garanderen wij de kosteloze vervanging van defecte onderdelen, de reparatie van het product of de vervanging van het product, tenzij:

- ◆ Het product is gebruikt voor handelsdoeleinden, professionele toepassingen of verhuurdoeleinden;
- ◆ Het product onoordeelkundig is gebruikt;
- ◆ Het product is beschadigd door invloeden van buitenaf of door een ongeval;
- ◆ Reparaties zijn uitgevoerd door anderen dan onze servicecentra of Black & Decker-personeel.

Om een beroep te doen op de garantie, dient u een aankoopbewijs te overhandigen aan de verkoper of een van onze servicecentra. U kunt het adres van het dichtstbijzijnde servicecentrum opvragen via de adressen op de achterzijde van deze handleiding. U kunt ook een lijst van onze servicecentra en meer informatie m.b.t. onze klantenservice vinden op het volgende internetadres: www.2helpU.com.

Meld u aan op onze website www.blackanddecker.nl om te worden geïnformeerd over nieuwe producten en speciale aanbiedingen. Verdere informatie over het merk Black & Decker en onze producten vindt u op www.blackanddecker.nl.

Uso previsto

La aspiradora Black & Decker se ha diseñado para aspirar sustancias secas. Este producto está pensado únicamente para uso doméstico.

Instrucciones de seguridad

¡Atención! Si utiliza aparatos conectados a la red eléctrica, es necesario seguir las precauciones de seguridad básicas, incluidas las que se indican a continuación, para reducir el riesgo de incendios, descargas eléctricas, lesiones personales y daños materiales.

- ◆ Lea todo el manual detenidamente antes de utilizar el aparato.
- ◆ En este manual se describe el uso para el que se ha diseñado el aparato. La utilización de accesorios o la realización de operaciones distintas de las recomendadas en este manual de instrucciones puede presentar un riesgo de lesiones.
- ◆ Conserve este manual para futuras consultas.

Utilización del aparato

- ◆ Asegúrese de que el aparato está apagado antes de conectarlo o desconectarlo de la red eléctrica.
- ◆ Tenga mucho cuidado al utilizar el aparato.
- ◆ No utilice el aparato en el exterior.
- ◆ No tire del cable de alimentación para desconectar el aparato de la toma de corriente. Mantenga el cable de alimentación alejado de fuentes de calor, aceite o bordes afilados.
- ◆ Si se daña el cable de alimentación mientras el aparato está en uso, desconéctelo inmediatamente de la red eléctrica. No toque el cable de alimentación sin haberlo desconectado previamente de la red eléctrica.
- ◆ Desconecte el aparato de la red eléctrica cuando no lo vaya a utilizar, antes de colocar o extraer alguna pieza y antes de limpiarlo.

Después de la utilización

- ◆ Apague y desenchufe el cable de la toma de corriente si va a dejar el aparato sin vigilancia y antes de cambiar, limpiar o revisar alguna de sus piezas.
- ◆ Cuando no esté utilizando el aparato, guárdelo en un lugar seco. Los niños no deben tener acceso a los aparatos guardados.

Inspecciones y reparaciones

- ◆ Antes de utilizarlo, compruebe que el aparato no tiene piezas dañadas o defectuosas. Compruebe que no hay piezas rotas, que los interruptores no están dañados y que no existen otros defectos que puedan afectar al funcionamiento del aparato.
- ◆ No utilice el aparato si presenta alguna pieza dañada o defectuosa.

- ◆ Solicite a un agente de servicio técnico autorizado la reparación o sustitución de las piezas dañadas o defectuosas.
- ◆ Antes de utilizar el cable de alimentación compruebe que no está dañado, gastado o deteriorado.
- ◆ No utilice el aparato si el cable de alimentación o el enchufe está dañado o es defectuoso.
- ◆ En ese caso, el servicio técnico autorizado debe repararlo para evitar cualquier situación de riesgo. No corte el cable de alimentación ni intente repararlo usted mismo.
- ◆ Nunca intente extraer ni sustituir piezas no especificadas en este manual.

La seguridad de terceros

- ◆ Este aparato no debe ser utilizado por personas (incluyendo niños) con sus capacidades físicas, sensoriales o mentales disminuidas, o que carezcan de experiencia y conocimientos, salvo que hayan recibido supervisión o formación con respecto al uso del aparato por parte de una persona responsable de su seguridad.
- ◆ Los niños deben vigilarse en todo momento para garantizar que el aparato no se toma como elemento de juego.

Seguridad eléctrica



El aparato lleva un doble aislamiento; por lo tanto, no requiere una toma a tierra. Compruebe siempre que el voltaje de la red eléctrica se corresponda con el valor indicado en la placa de características.

Instrucciones de seguridad adicionales para aspiradoras

- ◆ Antes de utilizarla, compruebe que la bolsa recolectora de polvo y todos los filtros estén ajustados correctamente.
- ◆ No utilice el aparato para recoger líquidos.
- ◆ No utilice el aparato para recoger ningún material inflamable.
- ◆ No utilice el aparato cerca del agua. No introduzca el aparato en agua.
- ◆ Mantenga la corriente de aire que desprende el motor lejos de la cara y de los ojos.
- ◆ Mantenga a los niños y animales a una distancia prudencial cuando utilice el aparato.
- ◆ Trabaje siempre de abajo a arriba al utilizar el aparato en escaleras y mantenga el aparato al menos un escalón por debajo de su posición de trabajo.
- ◆ No utilice el aparato sin el cabezal de succión o algún otro accesorio adecuado montado en el tubo.

- ◆ Aleje el pelo, la ropa y los guantes de las piezas móviles. No toque el cepillo giratorio. Mantenga el cepillo giratorio apartado del cable de alimentación.
- ◆ No utilice accesorios dañados.
- ◆ Utilice solamente accesorios Black & Decker.
- ◆ No utilice el aparato en animales.

Características

Este aparato incluye una o más de las siguientes características.

1. Asa de transporte
2. Manguera flexible
3. Indicador de llenado de la bolsa
4. Interruptor de encendido/apagado
5. Selector de control de velocidad
6. Botón de recogida del cable
7. Ruedas
8. Compartimiento de almacenamiento de accesorios
9. Panel de acceso para la bolsa recolectora de polvo
10. Asa de transporte
11. Cabezal de succión
12. Tubo de extensión
13. Cabezal para parquet

Además, este aparato también incluye los accesorios siguientes (fig. A):

14. Accesorio para hendiduras
15. Cepillo
16. Cepillo para tapicería

Montaje

Montaje de la bolsa recolectora de polvo (figs. B y C)

Nota: Si coloca la aspiradora sobre uno de los extremos, será más fácil montar la bolsa recolectora de polvo.

- ◆ Coloque la aspiradora sobre uno de sus extremos (fig. B).
- ◆ Suelte el gancho del panel de acceso para la bolsa recolectora de polvo (21) y abra dicho panel (9).
- ◆ Deslice con cuidado la brida de cartón (19) de la bolsa recolectora de polvo (18) en la brida de plástico.
- ◆ Cierre el panel de acceso para la bolsa recolectora de polvo (9).

Conexión y desconexión de la manguera (fig. C)

Para conectar la manguera:

- ◆ Inserte el conector de la manguera (20) en la boca de entrada del aparato hasta que quede bloqueada en la posición correspondiente.

Para desconectar la manguera:

- ◆ Presione hacia el interior de los dos ganchos y tire de la manguera.

Montaje del tubo de extensión

- ◆ Introduzca el tubo de extensión (12) en el extremo del mango (1).

Montaje del cabezal de succión (fig. D)

El cabezal de succión (11) permite aspirar en moquetas y superficies duras (por ejemplo, suelos laminados y baldosas).

- ◆ Deslice el tubo de extensión (12) en el cabezal de succión (11).
- ◆ Para extraer el cabezal de succión (11), tire del tubo de extensión (12) del cabezal de succión.

Montaje de accesorios (fig. D)

Deslice el gancho (17) hacia delante para abrir el panel de almacenamiento de accesorios de carga amortiguada (8).

El accesorio para hendiduras (14) permite aspirar en superficies estrechas e inaccesibles. El cepillo para tapicería (16) y la cabeza de cepillo (15) permiten aspirar en muebles, persianas, cortinas, ventanas y escaleras.

Los accesorios se pueden montar tanto en el extremo del mango (1) como en el tubo de extensión (12).

- ◆ Empuje firmemente el accesorio en el extremo del mango (1) o en el tubo de extensión (12) según lo necesite.
- ◆ Para extraer un accesorio, tire de este desde el extremo de la manguera flexible o del tubo de extensión.

Cuando no los utilice, puede guardar los accesorios en el compartimiento para accesorios (fig. A).

Uso

Ajuste de la longitud del tubo (fig. E)

Para alargar pulse el botón de ajuste (22) y tire del tubo hasta que alcance la longitud deseada y asegúrese de que encaja.

Liberación y recogida del cable (fig. F)

El botón de recogida de cable (6) se puede manipular con la mano o con el pie.

- ◆ Antes de utilizarlo, tire del cable lo suficiente desde la parte posterior del aparato.
- ◆ Conecte el aparato a una toma de alimentación adecuada.
- ◆ Después de la utilización, desconecte el aparato de la toma de alimentación y pulse el botón de recogida de cable (6) para guardarlo en su sitio. Controle el cable manualmente para asegurarse de que no se retuerce. Asegúrese de que el enchufe esté colocado correctamente.

Encendido y apagado (Fig. F)

- ◆ El interruptor de encendido y apagado (4) se puede manejar con la mano o con el pie.
- ◆ Para encender el aparato, pulse el interruptor de encendido y apagado (4).
- ◆ Para apagar el aparato, pulse el interruptor de encendido y apagado (4) de nuevo.

Ajuste de la circulación del aire (fig. F)

- ◆ Deslice el selector de control de velocidad (5) para ajustar la circulación del aire según lo necesite.

Ajuste del cabezal de succión (fig. G)

- ◆ Para aspirar en moquetas, sitúe el selector de superficie de suelo (23) en la posición superior (fig. G).
- ◆ Para aspirar en materiales laminados y baldosas, sitúe el selector de superficie de suelo (23) en la posición inferior.

Aspiración

- ◆ Al utilizar el aparato, asegúrese de que la manguera no esté atrapada, torcida o bloqueada.
- ◆ El indicador de llenado del cubo (3) se iluminará si se produce una obstrucción.
- ◆ En caso de calentamiento, el aparato se apagará automáticamente.
- ◆ Si el aparato deja de funcionar, desenchúfelo y déjelo enfriar durante 2 o 3 horas.
- ◆ Después, la unidad funcionará correctamente.
- ◆ Si el aparato no funciona después de un periodo de 3 horas, llévelo a un agente de servicio técnico autorizado.

Transporte del aparato

- ◆ Durante su uso, el aparato se puede transportar mediante el asa de transporte (16).

Emplazamiento temporal del cabezal de succión (fig. H)

- ◆ Coloque el cabezal de succión (24) en esta posición para mantenerlo apartado temporalmente.

Almacenamiento del aparato

¡Atención! Para guardar el aparato, antes debe apagarlo y desenchufarlo.

- ◆ Asegúrese de que el cable esté completamente recogido.
- ◆ Coloque el aparato en posición vertical.
- ◆ Coloque el cabezal de succión en la ranura (25) (fig. I).
- ◆ Guarde el aparato en un lugar seco. Puede transportar el aparato por el asa (10).

Mantenimiento

El aparato de Black & Decker se ha diseñado para que funcione durante un largo período de tiempo con un mantenimiento mínimo. El funcionamiento satisfactorio continuado depende de un cuidado apropiado y una limpieza periódica de la herramienta.

¡Atención! Para realizar el mantenimiento o limpieza del aparato, antes debe desenchufarlo.

- ◆ Limpie el aparato de vez en cuando con un paño húmedo. No utilice limpiadores de base abrasiva o disolventes. No introduzca el aparato en agua.

Sustitución de la bolsa recolectora de polvo (fig. B)

La bolsa recolectora de polvo (18) se debe sustituir con regularidad.

El indicador de llenado de la bolsa (3) se iluminará cuando esta se llene.

Nota: Si coloca la aspiradora sobre uno de los extremos, será más fácil eliminar y sustituir la bolsa recolectora de polvo.

- ◆ Coloque la aspiradora sobre uno de sus extremos (fig. B).
- ◆ Suelte el gancho del panel de acceso para la bolsa recolectora de polvo (21) y abra el panel de acceso para la bolsa recolectora de polvo (9).
- ◆ Tire con cuidado de la brida de cartón (19) de la bolsa recolectora de papel (18) de la brida de plástico.
- ◆ Deseche la bolsa recolectora de papel (18) con el resto de residuos domésticos.
- ◆ Limpie el interior del contenedor con un paño húmedo. No utilice limpiadores de base abrasiva o disolventes.
- ◆ Coloque una bolsa recolectora de polvo de repuesto del modo descrito anteriormente.
- ◆ Cierre el panel de acceso para la bolsa recolectora de polvo (9).

Limpieza del filtro de escape (figs. J y K)

El filtro de escape (27) es reutilizable y se debe limpiar con regularidad.

- ◆ Extraiga la tapa del filtro de escape (26) del aparato (fig. J).
- ◆ Extraiga el filtro (27) (fig. K).
- ◆ Cepille el polvo que todavía queda en el filtro.
- ◆ Vuelva a colocar el filtro limpio (27).
- ◆ Coloque de nuevo la tapa del filtro de escape (26) en el aparato.

Limpieza del filtro previo del motor (fig. L)

El filtro previo del motor (28) está situado en el interior del compartimiento para el polvo.

- ◆ Extraiga la bolsa recolectora de polvo del compartimiento.
- ◆ Deslice el filtro (28) para extraerlo de las ranuras de las guías.
- ◆ Agite el filtro enérgicamente para limpiarlo. Si después de agitar, queda algún resto que no se puede eliminar, limpie el filtro con agua caliente con jabón.
- ◆ Enjuague bien las piezas y deje que se sequen de manera natural.

Nota: Asegúrese de que el filtro está totalmente seco antes de volver a colocarlo en la unidad.

Nota: No seque a la fuerza el filtro.

- ◆ Cuando esté seco, deslice el filtro (28) en las ranuras de las guías para sustituirlo en la unidad.

Protección del medio ambiente



Recogida selectiva. No se debe desechar este producto con el resto de residuos domésticos.

Si llegase el momento en que fuese necesario sustituir su producto Black & Decker o si este dejase de tener utilidad para usted, no lo deseche junto con los residuos domésticos. Sepárelo para su recogida selectiva.



La recogida selectiva de productos y embalajes usados permite el reciclaje de materiales y su reutilización. La reutilización de materiales reciclados contribuye a evitar la contaminación medioambiental y reduce la demanda de materias primas.

Las normativas municipales deben ofrecer la recogida selectiva de productos eléctricos del hogar, en puntos municipales previstos para tal fin o a través del distribuidor cuando adquiera un nuevo producto.

Black & Decker proporciona facilidades para la recogida y reciclado de los productos Black & Decker que han llegado al final de su vida útil. Para poder utilizar este servicio, le rogamos que entregue el producto a cualquier agente de servicio técnico autorizado para que se haga cargo de él en nuestro nombre.

Para consultar la dirección del agente de servicio técnico más cercano, póngase en contacto con la oficina local de Black & Decker en la dirección que se indica en este manual. Como alternativa, se puede consultar en Internet la lista de servicios técnicos autorizados e información completa de nuestros servicios de postventa y contactos, en la dirección siguiente: www.2helpU.com.

Características técnicas

		VM2020 TIPO 1	VM2020P TIPO 1
Voltaje	V de CA	230	230
Potencia absorbida	W	2.000	2.000
Longitud de cable	m	5	5
Capacidad de la bolsa recolectora de polvo	l	4,1	4,1
Peso	kg	7,2	7,2

Garantía

Black & Decker confía plenamente en la calidad de sus productos y ofrece una garantía extraordinaria. Esta declaración de garantía es un añadido, y en ningún caso un perjuicio para sus derechos legales. La garantía es válida dentro de los territorios de los Estados miembros de la Unión Europea y de los de la Zona Europea de Libre Comercio.

Si cualquier producto Black & Decker resultara defectuoso debido a materiales o mano de obra defectuosos o a la falta de conformidad, Black & Decker garantiza, dentro de los 24 meses posteriores a la fecha de compra, la sustitución de las piezas defectuosas, la reparación de los productos sujetos a un desgaste y rotura razonables o la sustitución de tales productos para garantizar al cliente el mínimo de inconvenientes, a menos que:

- ◆ El producto se haya utilizado con propósitos comerciales, profesionales o de alquiler.
- ◆ El producto se haya sometido a un uso inadecuado o negligente.
- ◆ El producto haya sufrido daños causados por objetos, sustancias extrañas o accidentes.
- ◆ Se hayan realizado reparaciones por parte de personas que no sean agentes de servicio técnico autorizado o personal de servicios de Black & Decker.

Para reclamar en garantía, será necesario que presente la prueba de compra al vendedor o al agente de servicio técnico autorizado. Puede consultar la dirección de su agente de servicio técnico más cercano si se pone en contacto con la oficina local de Black & Decker en la

dirección que se indica en este manual. Como alternativa, se puede consultar en Internet la lista de servicios técnicos autorizados e información completa de nuestros servicios de postventa y contactos, en la dirección siguiente:

www.2helpU.com.

Visite el sitio web **www.blackanddecker.eu** para registrar su nuevo producto Black & Decker y estar al día sobre productos y ofertas especiales. Encontrará información adicional sobre la marca Black & Decker y nuestra gama de productos en **www.blackanddecker.eu**.

QUELASPIRATEUR.COM

Utilização

O aspirador Black & Decker foi concebido para aspirar substâncias secas. Este produto destina-se apenas a utilização doméstica.

Instruções de segurança

Advertência! Ao utilizar aparelhos eléctricos, deve sempre cumprir medidas de segurança básicas, incluindo as seguintes, de modo a reduzir os riscos de incêndio, choque eléctrico e danos pessoais.

- ◆ Leia cuidadosamente o manual completo antes de utilizar este aparelho.
- ◆ A utilização prevista para este aparelho está descrita no manual. A utilização de qualquer acessório ou a realização de qualquer operação com este aparelho que não esteja incluída no presente manual de instruções poderá representar um risco de ferimentos pessoais.
- ◆ Conserve este manual para referência futura.

Utilizar o seu aparelho

- ◆ Certifique-se de que o aparelho está desligado antes de o ligar ou desligar da corrente eléctrica.
- ◆ Tenha sempre cuidado ao utilizar o aparelho.
- ◆ Não utilize o aparelho no exterior.
- ◆ Nunca puxe pelo cabo de alimentação para desligar a ficha da tomada. Mantenha o cabo de alimentação afastado de calor, óleo e pontas afiadas.
- ◆ Se o cabo de alimentação se danificar durante a utilização, desligue de imediato o aparelho da fonte de alimentação. Não toque no cabo de alimentação antes de o desligar da fonte de alimentação.
- ◆ Desligue o aparelho da fonte de alimentação quando este não estiver a ser utilizado, antes de inserir ou remover peças e antes da limpeza.

Após a utilização

- ◆ Desligue e remova a ficha da tomada antes de deixar o aparelho sem supervisão e antes de mudar, limpar ou inspeccionar quaisquer peças do aparelho.
- ◆ Quando não estiver a ser utilizado, o aparelho deve ser armazenado num local seco. As crianças não devem ter acesso aos aparelhos armazenados.

Inspeção e reparações

- ◆ Antes da utilização, verifique se existem peças danificadas ou avariadas no aparelho. Verifique se há peças partidas, danos nos interruptores ou outro tipo de condições que possam afectar o seu funcionamento.
- ◆ Não utilize este aparelho se alguma das suas peças estiver danificada ou com defeito.
- ◆ Mande reparar ou substituir quaisquer peças danificadas ou avariadas por um agente de reparação autorizado.

- ◆ Antes de utilizar, verifique se o cabo de alimentação apresenta sinais de corrosão, danos ou desgaste.
- ◆ Não utilize o aparelho se o cabo de alimentação ou a ficha de alimentação se encontrar danificada ou avariada.
- ◆ Se o cabo de alimentação ou a ficha de alimentação se encontrar danificada ou com defeito, deverá ser reparada por um agente de reparação autorizado, para evitar acidentes. Não corte o cabo de alimentação, nem tente repará-lo.
- ◆ Nunca tente retirar ou substituir quaisquer peças que não as especificadas neste manual.

Segurança de terceiros

- ◆ Este aparelho não deve ser utilizado por pessoas (incluindo crianças) que apresentem reduzidas capacidades físicas, sensoriais ou mentais ou que não possuam os conhecimentos ou experiência necessários, excepto se forem vigiadas e instruídas acerca da utilização do aparelho pela pessoa responsável pela sua segurança.
- ◆ As crianças deverão ser vigiadas para que não mexam no aparelho.

Segurança eléctrica



Este aparelho tem um isolamento duplo e, por isso, não é necessário um fio de terra. Verifique sempre se a fonte de alimentação corresponde à tensão indicada na placa de especificações.

Instruções de segurança adicionais para aspiradores

- ◆ Antes da utilização, certifique-se sempre de que o saco e todos os filtros estão encaixados correctamente.
- ◆ Não utilize este aparelho para aspirar líquidos.
- ◆ Não utilize este aparelho para aspirar quaisquer materiais combustíveis.
- ◆ Não utilize este aparelho perto de água. Não mergulhe o aparelho em água.
- ◆ Mantenha a saída de ar do motor afastada dos olhos e do rosto.
- ◆ Mantenha as crianças e animais a uma distância segura, quando utiliza este aparelho.
- ◆ Trabalhe sempre de baixo para cima quando utilizar o aparelho em escadas e mantenha o aparelho pelo menos um degrau abaixo da sua posição.
- ◆ Não utilize o aparelho sem a cabeça de aspiração ou outro acessório adequado montado no tubo.
- ◆ Mantenha o cabelo, roupa e luvas afastados de peças em movimento. Não agarre a escova rotativa. Mantenha a escova rotativa afastada do cabo de alimentação.
- ◆ Não utilize acessórios danificados.
- ◆ Utilize apenas acessórios Black & Decker.
- ◆ Não utilize o aparelho em animais.

Características

Este aparelho inclui algumas ou todas as seguintes funções:

1. Pega
2. Tubo flexível
3. Indicador de saco cheio
4. Interruptor para ligar/desligar
5. Selector de controlo de velocidade
6. Botão de rebobinagem do cabo
7. Rodas
8. Compartimento de acessórios
9. Painel de acesso ao saco
10. Pega de transporte
11. Cabeça de aspiração
12. Suporte de extensão
13. Cabeça para chão em parquet

Além disso, este aparelho é fornecido com os seguintes acessórios (fig. A):

14. Acessório de ponta chata
15. Escova
16. Escova para estofos

Montagem

Colocar o saco de papel (fig. B e C)

Nota: Colocar o aspirador em pé poderá facilitar a colocação do saco.

- ◆ Coloque o aspirador em pé (fig. B)
- ◆ Solte a lingueta do painel de acesso ao saco (21) e abra o painel de acesso ao saco (9).
- ◆ Encaixe cuidadosamente a flange de cartão (19) do saco de papel (18) na flange de plástico.
- ◆ Feche o painel de acesso ao saco (9).

Ligar e desligar o tubo (fig. C)

Para ligar o tubo:

- ◆ Introduza o conector do tubo (20) na entrada do aparelho até que esta fique fixa na posição correcta.

Para desligar o tubo:

- ◆ Prima os dois grampos e puxe o tubo.

Montar o suporte de extensão

- ◆ Introduza o suporte de extensão (12) na extremidade da pega (1).

Montar a cabeça de aspiração (fig. D)

A cabeça de aspiração (11) permite aspirar carpetes e superfícies duras (por ex.: laminados e ladrilhos).

- ◆ Encaixe o suporte de extensão (12) na cabeça de aspiração (11).
- ◆ Para remover a cabeça de aspiração (11), puxe o suporte de extensão (12) para o separar da cabeça de aspiração.

Montar os acessórios (fig. D)

Empurre a lingueta (17) para a frente para abrir o painel do compartimento de acessórios accionado por molas (8).

O acessório de ponta chata (14) permite aspirar locais estreitos e difíceis de alcançar. A escova para estofos (16) e a escova (15) permitem aspirar móveis, persianas, cortinas, janelas e escadas.

Os acessórios podem ser montados na extremidade da pega (1) ou no suporte de extensão (12).

- ◆ Encaixe firmemente o acessório na extremidade da pega (1) ou do suporte de extensão (12), conforme necessário.
- ◆ Para remover um acessório, puxe-o da extremidade do tubo flexível ou do suporte de extensão.

Quando não estiverem a ser utilizados, os acessórios podem ser armazenados no compartimento de acessórios (fig. A).

Utilização

Ajustar o comprimento do suporte de extensão (fig. E)

Para aumentar o comprimento do suporte de extensão, prima o botão de ajuste (22) e puxe o suporte até que este alcance o comprimento pretendido, certificando-se de que este emite um estalido quando fica fixo.

Desbobinar e rebobinar o cabo (fig. F)

O botão de rebobinagem do cabo (6) pode ser activado com a mão ou com o pé.

- ◆ Antes da utilização, puxe um comprimento suficientemente grande de cabo a partir da parte posterior do aparelho.
- ◆ Ligue o aparelho a uma tomada eléctrica adequada.
- ◆ Após a utilização, desligue o aparelho da tomada eléctrica e prima o botão de rebobinagem do cabo (6) para voltar a recolher o cabo. Oriente manualmente o cabo para garantir que o mesmo não chicoteia. Certifique-se de que a ficha está localizada correctamente.

Ligar e desligar (fig. F)

- ◆ O interruptor para ligar/desligar (4) pode ser accionado com a mão ou com o pé.
- ◆ Para ligar o aparelho, prima o interruptor para ligar/desligar (4).
- ◆ Para desligar o aparelho, prima novamente o interruptor para ligar/desligar (4).

Ajustar o fluxo de ar (fig. F)

- ◆ Faça deslizar o selector de controlo de velocidade (5) para ajustar o fluxo de ar conforme necessário.

Ajustar a cabeça de aspiração (fig. G)

- ◆ Para aspirar carpetes, mude o selector de superfície (23) para a posição superior (fig. G).
- ◆ Para aspirar laminados, ladrilhos, etc., mude o selector de superfície do solo (23) para a posição inferior.

Aspirar

- ◆ Quando utilizar o aparelho, certifique-se de que o tubo não está preso, torcido ou bloqueado.
- ◆ O indicador de saco cheio (3) acende-se se existir um bloqueio.
- ◆ Em caso de sobreaquecimento, é accionado um fusível e o aparelho pára automaticamente.
- ◆ Se o aparelho parar de funcionar, desligue-o e deixe-o arrefecer durante 2-3 horas.
- ◆ A unidade irá funcionar correctamente após decorrido este período de tempo.
- ◆ Se o aparelho não funcionar após o período de 3 horas, entregue-o num agente de reparação autorizado.

Transportar o aparelho

- ◆ Durante a utilização, o aparelho pode ser transportado utilizando a pega de transporte (10).

Arrumar temporariamente a cabeça de aspiração (fig. H)

- ◆ Utilize a posição de arrumação (24) para arrumar temporariamente a cabeça de aspiração.

Guardar o aparelho

Advertência! Quando guardar o aparelho, desligue-o da corrente eléctrica.

- ◆ Certifique-se de que o cabo está completamente rebobinado.
- ◆ Coloque o aparelho numa posição vertical.
- ◆ Arrume a cabeça de aspiração na ranhura (25) (fig. I).
- ◆ Guarde o aparelho num local seco. O aparelho pode ser transportado pela pega (10).

Manutenção

O seu aparelho Black & Decker foi concebido para funcionar por um longo período de tempo com uma manutenção mínima. Um funcionamento contínuo e satisfatório depende de uma manutenção adequada e da limpeza regular da ferramenta.

Advertência! Antes de executar qualquer manutenção ou limpeza no aparelho, desligue-o.

- ◆ De vez em quando, limpe o aparelho com um pano húmido. Não utilize nenhum produto de limpeza abrasivo ou à base de solventes. Não mergulhe o aparelho em água.

Substituir o saco de papel (fig. B)

O saco de papel (18) tem de ser substituído regularmente.

O indicador de saco cheio (3) acende-se quando o saco estiver cheio.

Nota: Colocar o aspirador em pé poderá facilitar a remoção e substituição do saco.

- ◆ Coloque o aspirador em pé (fig. B)
- ◆ Solte a lingueta do painel de acesso ao saco (21) e abra o painel de acesso ao saco (9).
- ◆ Puxe cuidadosamente a flange de cartão (19) do saco de papel (18) da flange de plástico.
- ◆ Elimine o saco de papel (18) juntamente com os resíduos domésticos normais.
- ◆ Limpe o interior do compartimento com um pano húmido. Não utilize nenhum produto de limpeza abrasivo ou à base de solventes.
- ◆ Coloque um saco de papel novo conforme descrito anteriormente.
- ◆ Feche o painel de acesso ao saco (9).

Limpar o filtro de saída de ar (fig. J e K)

O filtro de saída de ar (27) é reutilizável e deve ser limpo regularmente.

- ◆ Remova o filtro de saída de ar (26) do aparelho (fig. J).
- ◆ Remova o filtro (27) (fig. K).
- ◆ Escove quaisquer poeiras soltas do filtro.
- ◆ Volte a colocar o filtro limpo (27).
- ◆ Volte a colocar a tampa do filtro de saída de ar (26) no aparelho.

Limpar o filtro de pré-motor (fig. L)

O filtro de pré-motor (28) está localizado no interior do compartimento do saco.

- ◆ Remova o saco do compartimento.
- ◆ Faça deslizar o filtro (28) para fora das ranhuras de guia.
- ◆ Agite o filtro vigorosamente para o limpar. Se esta acção não remover os detritos, lave o filtro em água morna com detergente.
- ◆ Enxágüe cuidadosamente e deixe secar ao ar.

Nota: Certifique-se de que o filtro está totalmente seco antes de o colocar novamente na unidade.

Nota: Não force a secagem do filtro.

- ◆ Quando estiver seco, coloque novamente o filtro (28) na unidade encaixando-o nas ranhuras de guia.

Protecção do ambiente



Recolha separada. Este produto não pode ser eliminado juntamente com os resíduos domésticos normais.

Se, em algum momento, for necessário substituir o aparelho ou se este deixar de ter utilidade, não elimine o produto num caixote do lixo. Este produto pode ser separado para reciclagem.



A recolha separada de produtos e embalagens usados permite que os materiais sejam reciclados e reutilizados. A reutilização de materiais reciclados ajuda a evitar a poluição ambiental e reduz a procura de matérias-primas.

A legislação local poderá prever a recolha separada de produtos domésticos eléctricos, seja em lixeiras municipais ou através do revendedor quando adquire um produto novo.

A Black & Decker dispõe de instalações para recolha e reciclagem de produtos Black & Decker quando estes atingem o fim da sua vida útil. Para usufruir deste serviço, devolva o produto em qualquer agente de reparação autorizado, que os recolherá em seu nome.

Pode verificar a localização do agente de reparação autorizado mais perto de si, contactando os escritórios locais da Black & Decker através do endereço indicado neste manual. Se preferir, pode encontrar na Internet uma lista de agentes de reparação autorizados Black & Decker, detalhes completos e contactos do serviço pós-venda, no endereço: www.2helpU.com.

Dados técnicos

	VM2020 TIPO 1	VM2020P TIPO 1
Tensão	Vca 230	230
Potência de entrada	W 2000	2000
Comprimento do cabo	m 5	5
capacidade do saco	l 4,1	4,1
Peso	kg 7,2	7,2

Garantia

A Black & Decker confia na qualidade dos seus produtos e oferece uma garantia excelente. Esta declaração de garantia é um complemento dos seus direitos estabelecidos por lei, não os prejudicando de forma alguma. A garantia é válida nos territórios dos Estados Membros da União Europeia e da Associação Europeia de Comércio Livre.

Se um produto Black & Decker se avariar devido a defeitos de material, fabrico ou não conformidade, num período de 24 meses após a data da compra, a Black & Decker garante a substituição de peças defeituosas, a reparação de produtos sujeitos a um desgaste aceitável ou a substituição dos mesmos para garantir o mínimo de inconveniente ao cliente, excepto se:

- ◆ O produto tiver sido utilizado para fins comerciais, profissionais ou de aluguer.
- ◆ O produto tiver sido submetido a utilização indevida ou descuido.
- ◆ O produto tiver sido danificado por objectos estranhos, substâncias ou acidentes.
- ◆ Tiverem sido tentadas reparações por pessoas que não sejam agentes de reparação autorizados ou técnicos de manutenção da Black & Decker.

Para acionar a garantia, terá de apresentar comprovativos de compra ao vendedor ou a um agente de reparação autorizado. Pode verificar a localização do agente de reparação autorizado mais perto de si, contactando os escritórios locais da Black & Decker através do endereço indicado neste manual. Se preferir, pode encontrar na Internet uma lista de agentes de reparação autorizados Black & Decker, detalhes completos e contactos do serviço pós-venda, no endereço: www.2helpU.com.

Visite o nosso website www.blackanddecker.eu para registar o novo produto Black & Decker e manter-se atualizado relativamente a novos produtos e ofertas especiais. Pode encontrar mais informações sobre a marca Black & Decker e a nossa gama de produtos em www.blackanddecker.eu.

Användningsområde

Den här dammsugaren från Black & Decker är avsedd att suga upp torrt material. Produkten är endast avsedd för hemmabruk.

Säkerhetsinstruktioner

Varning! Vid användning av nätdrivna apparater ska grundläggande säkerhetsföreskrifter, inklusive följande föreskrifter, alltid följas. Detta för att förhindra brand, stötar, personskador och materialskador.

- ◆ Läs hela den här bruksanvisningen noggrant innan du använder apparaten.
- ◆ Användningsområdet beskrivs i den här bruksanvisningen. Användning av andra tillbehör eller tillsatser eller andra åtgärder som utförs med apparaten än de som rekommenderas i den här bruksanvisningen kan leda till personskador.
- ◆ Behåll bruksanvisningen för framtida referens.

Använda apparaten

- ◆ Se till att apparaten har stängts av innan du ansluter eller kopplar bort nätsladden.
- ◆ Var alltid försiktig när du använder apparaten.
- ◆ Använd inte apparaten utomhus.
- ◆ Dra aldrig i nätsladden när du drar ut kontakten ur vägguttaget. Håll nätsladden borta från värme, olja och vassa kanter.
- ◆ Om nätsladden skadas när du använder apparaten drar du omedelbart ut sladden ur vägguttaget. Rör inte vid nätsladden innan du har dragit ut den ur uttaget.
- ◆ Dra ut nätsladden ur vägguttaget när apparaten inte används, när du monterar eller tar bort delar och innan du rengör den.

Efter användning

- ◆ Stäng av apparaten och dra ur nätsladden innan du lämnar apparaten övervakad och när du byter, rengör eller inspekterar dess delar.
- ◆ När den inte används bör apparaten förvaras torrt. Placera apparaten på ett ställe där barn inte kan komma åt den.

Kontroll och reparationer

- ◆ Innan användning bör du kontrollera att apparaten är hel och att inga delar är skadade. Kontrollera att inga delar är trasiga, att strömbrytaren fungerar och att inget annat föreligger som kan påverka apparatens funktion.
- ◆ Använd inte apparaten om någon del har skadats eller gått sönder.
- ◆ Låt en auktoriserad verkstad reparera eller byta ut skadade eller trasiga delar.

- ◆ Före användning kontrollerar du om nätsladden visar tecken på skador, åldrande eller slitage.
- ◆ Använd inte apparaten om nätsladden eller nätkontakten är skadad eller defekt.
- ◆ För att undvika farliga situationer bör skadad eller defekt nätsladd eller nätkontakt repareras av en behörig reparatör. Klipp inte av nätsladden och försök inte reparera den själv.
- ◆ Försök aldrig ta bort eller byta ut andra delar än de som anges i den här bruksanvisningen.

Säkerhet för andra

- ◆ Apparaten ska inte användas av personer (inklusive barn) med nedsatt fysisk eller mental förmåga eller bristande erfarenhet och kunskap, om de inte får vägledning och övervakas av en person som ansvarar för deras säkerhet.
- ◆ Barn ska hållas under uppsikt så att de inte leker med apparaten.

Elsäkerhet



Eftersom apparaten är dubbelisolerad behövs ingen jordledare. Kontrollera alltid att nätspänningen överensstämmer med värdet på typskylten.

Ytterligare säkerhetsanvisningar för dammsugare

- ◆ Innan du använder apparaten måste du kontrollera att dammpåsen och alla filter är korrekt ditsatta.
- ◆ Använd inte apparaten för att suga upp vätskor.
- ◆ Använd inte apparaten för att suga upp material som kan fatta eld.
- ◆ Använd inte apparaten i närheten av vatten. Doppa aldrig apparaten i vatten.
- ◆ Undvik att rikta motorns frånluft mot ögon och ansikten.
- ◆ Håll barn och djur på säkert avstånd när du använder apparaten.
- ◆ Dammsug alltid nedifrån och upp i trappor. Se till att dammsugaren står minst ett steg nedanför dig.
- ◆ Använd inte apparaten utan ha ett munstycke eller annat passande tillbehör monterat på slangen.
- ◆ Håll hår, kläder och handskar borta från rörliga delar. Rör inte vid den roterande borsten. Håll den roterande borsten borta från nätsladden.
- ◆ Använd inte skadade tillbehör.
- ◆ Använd enbart tillbehör från Black & Decker.
- ◆ Använd inte apparaten på djur.

Funktioner

Denna apparat har några eller samtliga av följande funktioner.

1. Handtag
2. Böjlig slang
3. Indikator för full påse
4. Strömbrytare
5. Hastighetsväljare
6. Knapp för indragning av nätsladden
7. Hjul
8. Tillbehörsfack
9. Lucka för dammpåse
10. Bärhandtag
11. Dammsugarmunstycke
12. Förlängningsrör
13. Parkettmunstycke

Dessutom levereras den här apparaten med nedanstående tillbehör (fig. A):

14. Elementmunstycke
15. Borstmunstycke
16. Möbelborste

Montering

Sätta i dammpåsen (fig. B och C)

Obs! Det blir lättare att sätta i dammpåsen om dammsugaren ställs på högkant.

- ◆ Ställ dammsugaren på högkant (fig. B)
- ◆ Lossa spärren (21) till dammpåsluckan och öppna dammpåsluckan (9).
- ◆ Skjut försiktigt in pappskivan (19) på dammpåsen (18) i plastfalsen.
- ◆ Stäng dammpåsluckan (9).

Ansluta och ta bort slangen (fig. C)

Ansluta slangen:

- ◆ Tryck in slangkopplingen (20) i apparatens uttag tills den låses fast.

Ta bort slangen:

- ◆ Tryck in de två spärrarna och dra ut slangen.

Montera förlängningsröret

- ◆ Sätt förlängningsröret (12) i änden på hantaget (1).

Montera dammsugarmunstycket (fig. D)

Med dammsugarmunstycket (11) kan du dammsuga mattor och hårda ytor (t.ex. laminat och klinker).

- ◆ Skjut in förlängningsröret (12) i dammsugarmunstycket (11).
- ◆ Ta bort dammsugarmunstycket (11) genom att dra ut förlängningsröret (12) ur dammsugarmunstycket.

Montera tillbehör (fig. D)

Skjut spärren (17) framåt för att öppna den fjäderbelastade tillbehörsluckan (8).

Med elementmunstycket (14) kan du dammsuga i trånga utrymmen och utrymmen som är svåra att nå. Med möbelborsten (16) och borstmunstycket (15) kan du dammsuga möbler, persienner, gardiner, fönster och trappor.

Tillbehören kan monteras i änden på handtaget (1) eller på förlängningsröret (12).

- ◆ Tryck fast tillbehöret ordentligt i änden på handtaget (1) eller på förlängningsröret (12).
- ◆ Du tar bort ett tillbehör genom att dra bort det från änden på den böjliga slangen eller förlängningsröret.

När du inte använder tillbehören kan du förvara dem i tillbehörsfacket (fig. A).

Användning

Justera rörets längd (fig. E)

Om du vill förlänga röret trycker du på justeringsknappen (22) och drar ut röret till önskad längd. Se till att det klickar på plats.

Dra ut och släppa in sladden (fig. F)

Du kan trycka på knappen för indragning av nätsladden (6) med handen eller foten.

- ◆ Innan användning drar du ut tillräckligt med sladd från baksidan av apparaten.
- ◆ Anslut apparaten till ett lämpligt vägguttag.
- ◆ Efter användning tar du ut kontakten ur vägguttaget och trycker på knappen för indragning av nätsladden (6) så att sladden återgår till förvaringsutrymmet. Styr nätsladden med handen så att den inte svänger tillbaka. Se till att kontakten hamnar på rätt plats.

Slå på och av (fig. F)

- ◆ Du kan trycka på strömbrytaren (4) med handen eller foten.
- ◆ Starta apparaten genom att trycka in strömbrytaren (4).
- ◆ Stäng av apparaten genom att trycka in strömbrytaren (4) igen.

Justera luftflödet (fig. F)

- ◆ Använd hastighetsväljaren (5) för att justera luftflödet.

Justera dammsugarmunstycket (fig. G)

- ◆ Ställ golvteväljaren (23) i uppåtriktat läge (fig. G) om du ska dammsuga mattor.
- ◆ Ställ golvteväljaren (23) i nedåtriktat läge om du ska dammsuga laminat och klinker.

Dammsuga

- ◆ När du använder apparaten ska du se till att slangen inte sitter fast, är vriden eller igentäppt.
- ◆ Indikatorn för full påse (3) tänds om den är igentäppt.
- ◆ Vid överhettning aktiveras en säkerhetsbrytare och dammsugaren stannar automatiskt.
- ◆ Om apparaten stannar drar du ur nätsladden och låter den svalna under 2–3 timmar.
- ◆ Sedan kommer den att fungera normalt igen.
- ◆ Om apparaten inte fungerar normalt efter 3 timmars vila lämnar du in den till en auktoriserad verkstad.

Bära apparaten

- ◆ Du kan bära apparaten i bärhandtaget (10) när du använder den.

Fästa dammsugarmunstycket tillfälligt (fig. H)

- ◆ Använd urtaget (24) om du vill fästa dammsugarmunstycket tillfälligt.

Förvara apparaten

Varning! När du förvarar dammsugaren ska du stänga av den och dra ur nätsladden.

- ◆ Se till att nätsladden är helt indragen.
- ◆ Ställ dammsugaren i upprätt läge.
- ◆ Sätt dammsugarmunstycket i urtaget (25) (fig. I).
- ◆ Förvara apparaten på en torr plats. Du kan bära apparaten i handtaget (10).

Underhåll

Denna Black & Decker-apparat är konstruerad för att fungera under lång tid med ett minimum av underhåll. Med rätt underhåll och regelbunden rengöring behåller verktyget sin prestanda.

Varning! Dra ut elsladden innan du utför underhåll på eller rengör apparaten.

- ◆ Torka av apparaten med en fuktig trasa ibland. Använd aldrig rengöringsmedel med lösnings- eller slipmedel. Doppa aldrig apparaten i vatten.

Byta dammpåse (fig. B)

Dammpåsen (18) måste bytas regelbundet.

Indikatorn för full påse (3) tänds när påsen är full.

Obs! Det blir lättare att ta bort och byta dammpåsen om dammsugaren ställs på högkant.

- ◆ Ställ dammsugaren på högkant (fig. B)
- ◆ Lossa spärren (21) till dammpåsluckan och öppna dammpåsluckan (9).
- ◆ Dra försiktigt ut pappskivan (19) på dammpåsen (18) ur plastfalsen.
- ◆ Kasta dammpåsen (18) i hushållsoporna.

- ◆ Torka av insidan av utrymmet med en fuktig trasa. Använd aldrig rengöringsmedel med lösnings- eller slipmedel.
- ◆ Sätt i en ny dammpåse enligt anvisningarna ovan.
- ◆ Stäng dammpåsluckan (9).

Rengöra utblåsfiltret (fig. J och K)

Utblåsfiltret (27) kan återanvändas och bör rengöras med jämna mellanrum.

- ◆ Ta loss utblåsfiltrets lock (26) från apparaten (fig. J).
- ◆ Ta bort filtret (27) (fig. K).
- ◆ Borsta bort allt damm från filtret.
- ◆ Sätt dit det rena filtret (27).
- ◆ Sätt tillbaka utblåsfiltrets lock (26) på apparaten.

Rengöra motorns förfiltret (fig. L)

Motorns förfiltret (28) sitter inuti dammutrymmet.

- ◆ Ta ut dammpåsen ur utrymmet.
- ◆ Dra ut filtret (28) ur styrspåren.
- ◆ Skaka filtret kraftigt för att rengöra det. Om det finns skräp som inte försvinner när du skakar det kan du vatta filtret i varmt vatten med tvål.
- ◆ Skölj noggrant och låt det självtorka.

Obs! Innan du sätter tillbaka filtret ska du kontrollera att det är helt torrt.

Obs! Försök inte snabbtorka filtret.

- ◆ När filtret (28) är torrt sätter du tillbaka det i enheten genom att skjuta in det i styrspåren.

Miljö



Separat insamling. Produkten får inte kastas i hushållsoporna.

Tänk på miljön när du slänger denna Black & Decker-produkt. Släng den inte tillsammans med hushållsavfallet. Lämnä produkten för separat insamling.



Insamling av uttjänta produkter och förpackningsmaterial gör att material kan återanvändas. Användning av återvunnet material minskar föroreningar av miljön och behovet av råmaterial.

Lokala föreskrifter kan kräva separat insamling av elprodukter från hushållen, vid kommunala insamlingsplatser eller hos återförsäljaren när du köper en ny produkt.

Black & Decker samlar in och återvinner uttjänta Black & Decker-produkter. Om du vill utnyttja denna tjänst återlämnar du produkten till en auktoriserad verkstad, som samlar in den för vår räkning.

För information om närmaste auktoriserade verkstad, kontakta det lokala Black & Decker-kontoret på den adress som är angiven i bruksanvisningen. En lista över alla auktoriserade Black & Decker-verkstäder samt servicevillkor finns på Internet: www.2helpU.com.

Tekniska data

	VM2020 TYP 1	VM2020P TYP 1
Spänning	VAC 230	230
Ineffekt	W 2 000	2 000
Kabellängd	m 5	5
Dampmpåsens kapacitet	l 4,1	4,1
Vikt	kg 7,2	7,2

Reservdelar / reparationer

Reservdelar finns att köpa hos auktoriserade Black & Decker verkstäder, som även ger kostnadsförslag och reparerar våra produkter.

Förteckning över våra auktoriserade verkstäder finns på Internet, vår hemsida www.blackanddecker.se samt www.2helpU.com.

Garanti

Black & Decker garanterar att produkten är fri från material- och/eller fabriktionsfel vid leverans till kund. Garantin gäller utöver konsumentens rättigheter enligt lag och påverkar inte dessa. Garantin gäller inom medlemsstaterna i Europeiska Unionen och i det Europeiska Frihandelsområdet.

Om en Black & Decker-produkt går sönder på grund av material- och/eller fabriktionsfel eller brister i överensstämmelse med specifikationen, inom 24 månader från köpet, åtar sig Black & Decker att reparera eller byta ut produkten med minsta besvär för kunden, förutom om:

- ◆ Produkten har använts kommersiellt, yrkesmässigt eller för uthyrning.
- ◆ Produkten har utsatts för felaktig användning eller skötsel.
- ◆ Produkten har skadats av främmande föremål, ämne eller genom olycka.
- ◆ Reparation har utförts av någon annan än en auktoriserad Black & Decker-verkstad.

Vid garantianspråk ska produkten och inköpskvittot lämnas till återförsäljaren eller till en auktoriserad verkstad. För information om närmaste auktoriserade verkstad, kontakta det lokala Black & Decker-kontoret på den adress som är angiven i bruksanvisningen. En lista över alla auktoriserade verkstäder samt servicevillkor finns på Internet: www.2helpU.com.

Besök vår webbplats www.blackanddecker.se för att registrera din nya Black & Decker-produkt och få information om nya produkter och specialerbjudanden. Vidare information om märket Black & Decker och vårt produktsortiment finns på www.blackanddecker.se.

Bruksområde

Denne støvsugeren fra Black & Decker er konstruert for å støvsuge tørt materiale. Dette produktet er bare beregnet for bruk i private husholdninger.

Sikkerhetsinstruksjoner

Advarsel! Ved bruk av nettdrevne apparater må grunnleggende sikkerhetsforholdsregler (inkludert punktene som er beskrevet nedenfor) alltid følges for å redusere risikoen for brann, elektrisk støt, personskade og skade på materiell.

- ◆ Les hele denne håndboken nøye før du bruker apparatet.
- ◆ Beregnet bruk er beskrevet i denne håndboken. Hvis du bruker annet tilbehør, kobler til annet utstyr eller bruker dette apparatet til andre oppgaver enn det som er anbefalt i denne håndboken, kan det føre til fare for personskade.
- ◆ Oppbevar bruksanvisningen for fremtidig referanse.

Bruk av apparatet

- ◆ Pass på at apparatet er slått av før du kobler det til eller fra strømforsyningen.
- ◆ Vær alltid forsiktig når du bruker apparatet.
- ◆ Ikke bruk apparatet utendørs.
- ◆ Du må aldri dra i strømledningen når du skal ta støpselet ut av stikkkontakten. Hold strømledningen borte fra varmekilder, olje og skarpe kanter.
- ◆ Hvis strømledningen blir skadet under bruk, må du øyeblikkelig koble strømmen fra apparatet. Ikke ta på strømledningen før den er koblet fra stikkkontakten.
- ◆ Koble strømmen fra apparatet når det ikke er i bruk, før du setter på eller tar av deler, og før du rengjør apparatet.

Etter bruk

- ◆ Slå av apparatet, og trek støpselet ut av stikkkontakten før du lar apparatet stå uten tilsyn, og før du skifter, rengjør eller kontrollerer noen deler av apparatet.
- ◆ Når apparatet ikke er i bruk, skal det oppbevares på et tørt sted. Barn skal ikke ha tilgang til apparater som ikke er i bruk.

Kontroll og reparasjon

- ◆ Kontroller at apparatet ikke er skadet eller har defekte deler før du bruker det. Kontroller om noen av delene har sprekker, om bryterne er skadet eller om det er andre forhold som kan ha innvirkning på bruken.
- ◆ Ikke bruk apparatet hvis noen del er skadet eller defekt.
- ◆ Overlat reparasjon eller utskifting av skadde eller defekte deler til et autorisert serviceverksted.
- ◆ Før bruk må du sjekke strømledningen for tegn på skade, aldring og slitasje.

- ◆ Ikke bruk apparatet hvis strømledningen eller støpselet er skadet eller defekt.
- ◆ Hvis strømledningen eller støpselet er skadet eller defekt, må det repareres av et autorisert serviceverksted for å unngå fare. Du må ikke kutte strømledningen eller forsøke å reparere den selv.
- ◆ Forsøk aldri å fjerne eller skifte ut andre deler enn dem som er oppgitt i denne håndboken.

Andre personers sikkerhet

- ◆ Det er ikke meningen at dette produktet skal brukes av personer (inkludert barn) med reduserte fysiske, sansemessige eller mentale evner, eller som mangler erfaring og kunnskap, med mindre de har fått oppfølging eller instruksjon når det gjelder bruken av produktet, fra en person som er ansvarlig for deres sikkerhet.
- ◆ Barn skal være under oppsyn så du er sikker på at de ikke leker med produktet.

Elektrisk sikkerhet



Dette apparatet er dobbeltisolert. Jording er derfor ikke nødvendig. Kontroller alltid at strømmen som tilføres, stemmer med spenningen på typeskiltet.

Ekstra sikkerhetsinstruksjoner for støvsugere

- ◆ Før bruk må du alltid kontrollere at støvposen og alle filtre er satt på riktig.
- ◆ Ikke bruk apparatet til å suge opp væsker.
- ◆ Ikke bruk apparatet til å suge opp materialer som kan ta fyr.
- ◆ Ikke bruk apparatet i nærheten av vann. Ikke senk apparatet ned i vann.
- ◆ Hold luftstrømmen fra motoren borte fra øyne og ansikter.
- ◆ Hold barn og dyr på trygg avstand når du bruker apparatet.
- ◆ Arbeid alltid nedenfra og opp når du bruker apparatet i trapper, og la apparatet stå minst ett trinn under det du står på når du arbeider.
- ◆ Ikke bruk apparatet uten at støvsugerhodet eller et annet passende tilbehør er montert på røret.
- ◆ Hold hår, klær og hansker unna bevegelige deler. Ikke berør den roterende børsten. Hold den roterende børsten unna strømledningen.
- ◆ Ikke bruk tilbehør som er skadet.
- ◆ Bruk bare tilbehør fra Black & Decker.
- ◆ Ikke bruk apparatet på dyr.

Funksjoner

Dette apparatet inneholder noen av eller alle funksjonene nedenfor:

1. Håndtak
2. Fleksibel slange
3. Indikator for full pose
4. Av/på-bryter
5. Hastighetsvelger
6. Knapp for innrulling av ledning
7. Hjul
8. Oppbevaringsrom for tilbehør
9. Tilgangspanel for støvpose
10. Bærehåndtak
11. Støvsugerhode
12. Forlengelsesrør
13. Parketthode

I tillegg er apparatet utstyrt med følgende tilbehør (figur A):

14. Smalt sugestykke
15. Børsteverktøy
16. Møbelstoffbørste

Montering

Sette på støvposen av papir (figur B og C)

Merknad: Det kan være lettere å sette på støvposen hvis støvsugeren står på enden.

- ◆ Sett støvsugeren på enden (figur B).
- ◆ Løsne låsen (21) på panelet for tilgang til støvposen og åpne panelet (9) for tilgang til støvposen.
- ◆ Skyv kartongflensen (19) på støvposen (18) av papir på plastflensen.
- ◆ Lukk tilgangspanelet (9) for støvposen.

Sette på og ta av slangen (figur C)

Sette på slangen:

- ◆ Sett slangekoblingen (20) inn i inngangen på apparatet til den låses på plass.

Ta av slangen:

- ◆ Trykk de to klipsene innover, og trekk ut slangen.

Montere forlengelsesrøret

- ◆ Sett forlengelsesrøret (12) inn i enden av håndtaket (1).

Montere støvsugerhodet (figur D)

Støvsugerhodet (11) gjør det enklere å støvsuge tepper og harde flater (for eksempel laminat og fliser).

- ◆ Skyv forlengelsesrøret (12) inn i støvsugerhodet (11).
- ◆ Når du skal ta av støvsugerhodet (11) trekker du forlengelsesrøret (12) ut av støvsugerhodet.

Montere tilbehør (figur D)

Skyv låsen (17) forover for å åpne det fjærbelastede panelet (8) til oppbevaringsrommet for tilbehør.

Det smale sugestykket (14) er laget for støvsuging av smale og utlignelige steder. Møbelstoffbørsten (16) og børstehodet (15) kan brukes til støvsuging av møbler, persiener, gardiner, vinduer og trapper.

Tilbehøret kan monteres på enden av håndtaket (1) eller på forlengelsesrøret (12).

- ◆ Trykk tilbehøret bestemt på enden av håndtaket (1) eller på forlengelsesrøret (12) etter behov.
- ◆ Når du skal ta av et tilbehør, trekker du det av enden av den fleksible slangen eller forlengelsesrøret.

Når tilbehøret ikke er i bruk, kan det oppbevares i tilbehørsrommet (figur A).

Bruk

Justere lengden på røret (figur E)

Når du skal forlenge røret, trykker du på justeringsknappen (22) og trekker røret helt ut til ønsket lengde, og passer på at det klikker på plass.

Rulle ledningen ut og inn (figur F)

Knappen (6) for innrulling av ledningen kan betjenes med hånden eller foten.

- ◆ Før bruk trekker du en passende lengde av ledningen ut fra baksiden av apparatet.
- ◆ Sett apparatet i en passende nettstikkontakt.
- ◆ Etter bruk kobler du apparatet fra stikkkontakten og trykker på knappen (6) for innrulling av ledningen for å få den tilbake i oppbevaringsrommet. Styr ledningen med hånden for unngå å bli truffet av den. Pass på at støpselet blir riktig plassert.

Slå på og av (figur F)

- ◆ Av/på-bryteren (4) kan betjenes med hånden eller foten.
- ◆ Når du skal slå apparatet på, trykker du på av/på-bryteren (4).
- ◆ Når du skal slå apparatet av, trykker du på av/på-bryteren (4) på nytt.

Justere luftstrømmen (figur F)

- ◆ Skyv på hastighetsvelgeren (5) for å justere luftstrømmen etter behov.

Justere støvsugerhodet (figur G)

- ◆ Når du støvsuger tepper, skal overflatevelgeren (23) stå i øvre posisjon (figur G).
- ◆ Når du støvsuger laminat, vinyl, fliser, osv. skal overflatevelgeren (23) stå i nedre posisjon.

Støvsuge

- ◆ Når du bruker apparatet, må du passe på at slangen ikke er fastklemt, vridd eller blokkert.
- ◆ Indikatoren (3) for full beholder lyser ved blokkering.
- ◆ Ved eventuell overoppheting vil en nødbryster bli aktivert slik at apparatet stopper automatisk.
- ◆ Hvis du opplever at apparatet stopper av seg selv, kobler du fra strømmen og lar det avkjøle seg i to til tre timer.
- ◆ Enheten vil fungere riktig etter dette.
- ◆ Hvis apparatet ikke virker etter perioden på 3 timer, leverer du det til et autorisert serviceverksted.

Bære apparatet

- ◆ Under bruk kan apparatet bæres i bærehåndtaket (10).

Parkere støvsugerhodet midlertidig (figur H)

- ◆ Bruk parkeringsposisjonen (24) til midlertidig parkering av støvsugerhodet.

Oppbevare apparatet

Advarsel! Når du oppbevarer apparatet, må det være av og koblet fra strømmen.

- ◆ Kontroller at ledningen er rullet helt inn.
- ◆ Sett apparatet i oppreist posisjon.
- ◆ Parker støvsugerhodet i sporet (25) (figur I).
- ◆ Oppbevar apparatet på et tørt sted. Apparatet kan bæres i håndtaket (10).

Vedlikehold

Black & Decker-apparatet ditt er konstruert for å være i drift over lengre tid med et minimum av vedlikehold. Det er avhengig av riktig stell og regelmessig rengjøring for å fungere som det skal til enhver tid.

Advarsel! Før du utfører noe vedlikehold på eller rengjøring av apparatet, må du koble fra strømmen.

- ◆ Av og til kan du tørke av apparatet med en fuktig klut. Ikke bruk slipende eller løsemiddelbaserte rengjøringsmidler. Ikke senk apparatet ned i vann.

Bytte støvposen av papir (figur B)

Støvposen (18) av papir må byttes regelmessig.

Indikatoren (3) for full pose lyser når posen er full.

Merknad: Det kan være lettere å ta ut og sette inn støvposen hvis støvsugeren står på enden.

- ◆ Sett støvsugeren på enden (figur B)
- ◆ Løsne låsen (21) på panelet for tilgang til støvposen og åpne panelet (9) for tilgang til støvposen.
- ◆ Trekk kartongflensen (19) på støvposen (18) av papir forsiktig fra plastflensen.
- ◆ Kast støvposen (18) av papir sammen med vanlig husholdningsavfall.

- ◆ Tørk av innsiden av beholderen med en fuktig klut. Ikke bruk slipende eller løsemiddelbaserte rengjøringsmidler.
- ◆ Sett inn en ny støvpose som beskrevet tidligere.
- ◆ Lukk tilgangspanelet (9) for støvposen.

Rengjøre utblåsningsfilteret (figur J og K)

Utblåsningsfilteret (27) kan brukes på nytt og bør rengjøres jevnlig.

- ◆ Ta dekselet (26) for utblåsningsfilteret av apparatet (figur J).
- ◆ Ta ut filteret (27) (figur K).
- ◆ Børst eventuelt løst støv av filteret.
- ◆ Sett på det rene filteret (27).
- ◆ Sett dekselet (26) for utblåsningsfilteret på apparatet igjen.

Rengjøre motorforfilteret (figur L)

Motorforfilteret (28) er plassert inne i støvbeholderen.

- ◆ Ta ut støvposen fra rommet.
- ◆ Skyv filteret (28) ut av styresporene.
- ◆ Rist filteret kraftig for å rengjøre det. Hvis det er rusk som ikke kan fjernes ved risting, vasker du filteret i varmt såpevann.
- ◆ Skyll godt, og la det tørke av seg selv.

Merknad: Sørg for at filteret er helt tørt før du setter det tilbake i enheten.

Merknad: Ikke tørk filteret aktivt.

- ◆ Når det er tørt, setter du filteret (28) inn i enheten ved å skyve det tilbake i styresporene.

Miljø



Separat avfallshåndtering. Dette produktet må ikke kastes sammen med vanlig husholdningsavfall.

Hvis du synes Black & Decker-produktet bør skiftes ut, eller du ikke har bruk for det lenger, må du ikke kaste det sammen med husholdningsavfall. Sørg for separat avfallshåndtering for dette produktet.



Hvis brukte produkter og emballasje leveres atskilt, kan materialer resirkuleres og brukes på nytt. Gjenbruk av resirkulerte materialer bidrar til redusert miljøforurensing og reduserer behovet for råmaterialer.

Det kan være lokale bestemmelser for separat avfallshåndtering for elektriske produkter fra husstander på kommunale avfallsplasser eller hos forhandleren, når du kjøper et nytt produkt.

Black & Decker har en ordning for innsamling og resirkulering av Black & Decker-produkter som ikke skal brukes lenger. Du kan benytte denne tjenesten ved å levere produktet til et hvilket som helst autorisert serviceverksted.

Du kan finne ut hvor nærmeste autoriserte serviceverksted er, ved å kontakte din lokale Black & Decker-avdeling på adressen som er oppgitt i denne håndboken. En oversikt over autoriserte Black & Decker-serviceverksteder og alle opplysninger om ettersalgsservice og kontakter er også tilgjengelig på Internett: www.2helpU.com.

Tekniske data

	VM2020 TYPE 1	VM2020P TYPE 1
Spenning	V AC 230	230
Inn-effekt	W 2000	2000
Kabellengde	m 5	5
Kapasitet for støvposen	l 4,1	4,1
Vekt	kg 7,2	7,2

Reservdeler / reparasjoner

Reservdeler kan kjøpes hos autoriserte Black & Decker serviceverksteder, som også gir kostnadsoverslag og reparerer våre produkter.

Oversikt over våre autoriserte serviceverksteder finnes på Internet, vår hjemmeside www.blackanddecker.no samt www.2helpU.com.

Garanti

Black & Decker er trygg på kvaliteten på sine produkter og tilbyr en enestående garanti. Denne garantierklæringen kommer i tillegg til dine lovbestemte rettigheter og er ikke i konflikt med disse. Garantien er gyldig i EU- og EFTA-medlemsstatene.

Hvis et Black & Decker-produkt går i stykker på grunn av material- og/eller fabrikkasjonsfeil eller har mangler i forhold til spesifikasjonene innen 24 måneder fra kjøpet, påtar Black & Decker seg å skifte ut defekte deler, reparere produkter som har vært utsatt for alminnelig slitasje, eller bytte ut slike produkter med minst mulig vanskelighet for kunden, med mindre:

- ◆ produktet har vært brukt i yrkes-/næringsvirksomhet eller til utleie.
- ◆ produktet har vært utsatt for feilaktig bruk eller forsømmelse.
- ◆ produktet har blitt skadet av fremmede gjenstander eller stoffer eller ved et uhell.
- ◆ andre enn autoriserte serviceverksteder eller Black & Deckers serviceteknikere har forsøkt å reparere produktet.

For å ta garantien i bruk må du vise kjøpskvittering til forhandleren eller til et autorisert serviceverksted. Du kan finne ut hvor nærmeste autoriserte serviceverksted er, ved å kontakte din lokale Black & Decker-avdeling på adressen som er oppgitt i denne håndboken. En oversikt over autoriserte Black & Decker-serviceverksteder og alle opplysninger om ettersalgsservice og kontakter er også tilgjengelig på Internett: www.2helpU.com.

Besøk vårt webområde www.blackanddecker.no for å registrere ditt nye Black & Decker-produkt og for å holde deg oppdatert om nye produkter og spesialtilbud. Du finner mer informasjon om Black & Decker og produktutvalget vårt på www.blackanddecker.no.

Anvendelsesområde

Din Black & Decker-støvsuger er beregnet til støvsugning af tørre overflader. Produktet er kun beregnet til brug i husholdninger.

Sikkerhedsvejledninger

Advarsel! Ved brug af apparater, der strømforsynes fra forsyningsnettet, er det vigtigt, at grundlæggende sikkerhedsforholdsregler, herunder bl.a. nedenstående, altid følges for at mindske risikoen for brand, elektrisk stød, personskade og materiel skade.

- ◆ Læs hele vejledningen omhyggeligt, før du bruger apparatet.
- ◆ Den tilsigtede brug er beskrevet i denne vejledning. Brugen af ekstraudstyr eller tilbehør eller udførelse af andet arbejde med dette apparat end det, der anbefales i denne vejledning, kan udgøre en risiko for personskade.
- ◆ Opbevar denne vejledning til fremtidig brug.

Brug af apparatet

- ◆ Sluk altid apparatet, før det slutes til eller kobles fra strømforsyningen.
- ◆ Vær altid opmærksom ved brugen af apparatet.
- ◆ Apparatet må ikke bruges udenørs.
- ◆ Træk aldrig i netledningen for at tage stikket ud af stikkontakten. Beskyt netledningen mod varme, olie og skarpe kanter.
- ◆ Hvis strømforsyningsledningen bliver beskadiget under brug, skal du omgående tage apparatets kontakt ud af stikkontakten. Rør ikke ved strømforsyningsledningen, før strømmen til apparatet er afbrudt.
- ◆ Afbryd strømmen til apparatet, når det ikke bruges, før dele monteres eller fjernes og før rengøring af apparatet.

Efter brug

- ◆ Sluk og tag stikket ud af kontakten, før apparatet efterlades uden opsyn, og før du udskifter, rengør eller kontrollerer nogen dele af apparatet.
- ◆ Når apparatet ikke er i brug, skal det opbevares på et tørt sted. Børn må ikke have adgang til opbevarede apparater.

Eftersyn og reparationer

- ◆ Før brug skal apparatet kontrolleres for beskadigede eller defekte dele. Se efter knækkede dele, skader på kontakter og eventuelle andre tilstande, der kan påvirke apparatets funktion.
- ◆ Brug ikke apparatet med beskadigede eller defekte dele.

- ◆ Få beskadigede eller defekte dele repareret eller udskiftet på et autoriseret værksted.
- ◆ Kontroller strømforsyningsledningen for tegn på beskadigelse, ældning og slid før brug.
- ◆ Undlad at bruge apparatet, hvis strømforsyningsledningen eller stikket er beskadiget eller ødelagt.
- ◆ Hvis strømforsyningsledningen eller stikket er beskadiget eller ødelagt, skal disse dele repareres på et autoriseret værksted, så farlige situationer undgås. Skær ikke i strømforsyningsledningen, og forsøg ikke selv at reparere den.
- ◆ Forsøg aldrig at fjerne eller udskifte dele ud over dem, der er beskrevet i denne vejledning.

Andres sikkerhed

- ◆ Dette apparat må ikke bruges af personer (herunder børn) med nedsatte fysiske, sensoriske eller mentale evner eller manglende erfaring eller viden, med mindre det sker under overvågning, eller der gives instruktion i brugen af apparatet af en person, der er ansvarlig for deres sikkerhed.
- ◆ Børn skal holdes under opsyn, så det sikres, at de ikke leger med værktøjet.

Elektricitet og sikkerhed



Dette værktøj er dobbelt isoleret. Derfor er en jordledning ikke nødvendig. Kontroller altid, at strømforsyningen svarer til spændingen på typeskiltet.

Yderligere sikkerhedsvejledninger for støvsugere

- ◆ Kontroller altid, at støvpose og filtre er monteret korrekt, før apparatet bruges.
- ◆ Brug ikke apparatet til opsamling af væsker.
- ◆ Brug ikke apparatet til opsamling af materialer, der kan bryde i brand.
- ◆ Brug ikke apparatet i nærheden af vand. Nedsænk ikke apparatet i vand.
- ◆ Hold motorens luftudblæsning væk fra øjne og ansigt.
- ◆ Hold børn og dyr på sikker afstand, når apparatet bruges.
- ◆ Arbejd altid nedefra og opå, når apparatet benyttes på trapper, og hold apparatet mindst ét trin under din arbejdsposition.
- ◆ Brug ikke apparatet uden sugemundstykke eller andet egnet tilbehør monteret på røret.
- ◆ Hold hår, tøj og handsker væk fra dele, der bevæger sig. Stik ikke hånden ind i den roterende børste. Hold den roterende børste på afstand af strømforsyningsledningen.
- ◆ Brug ikke beskadiget tilbehør.
- ◆ Brug kun tilbehør fra Black & Decker.
- ◆ Brug ikke apparatet på dyr.

Funktioner

Dette apparat leveres med nogle eller alle nedenstående dele.

1. Håndtag
2. Fleksibel slange
3. Indikator for fuld pose
4. Afbryderkontakt
5. Knap til valg af hastighed
6. Knap til oprulning af ledning
7. Hjul
8. Rum til opbevaring af tilbehør
9. Adgangspanel til støvpose
10. Bærehåndtag
11. Sugemundstykke
12. Forlængerrør
13. Mundstykke til parketgulv

Apparatet leveres desuden med følgende tilbehør (fig. A):

14. Sprækkeforsats
15. Børsteforsats
16. Børste til møbelstof

Montering

Montering af papirstøvposen (fig. B og C)

Bemærk: Stil støvsugeren lodret, det gør det lettere at montere støvposen.

- ◆ Sæt støvsugeren på enden (fig. B)
- ◆ Udløs låsen (21) på adgangspanelet til støvposen (9), og åbn det.
- ◆ Skub forsigtigt papstykket (19) på papirstøvposen (18) ind i plastikflangen.
- ◆ Luk adgangspanelet til støvposen (9).

Montering og afmontering af slangen (fig. C)

Montering af slangen:

- ◆ Sæt slangeforbindelsesstykket (20) ind i apparatets indgang, til det er låst fast.

Afmontering af slangen:

- ◆ Tryk indad på de to klips, og træk slangen ud.

Montering af forlængerrøret

- ◆ Sæt forlængerrøret (12) ind i enden af håndtaget (1).

Montering af sugemundstykket (fig. D)

Sugemundstykket (11) bruges til støvsugning af tæpper og hårde overflader (f.eks. laminat og fliser).

- ◆ Skub forlængerrøret (12) ind i enden af sugemundstykket (11).
- ◆ Træk forlængerrøret (12) ud af sugemundstykket for at afmontere sugemundstykket (11).

Montering af tilbehør (fig. D)

Skub låsen (17) fremad for at åbne det fjederbelastede panel til rummet til opbevaring af tilbehør (8).

Sprækkeforsatsen (14) bruges til støvsugning på smalle og svært tilgængelige steder. Børsten til møbelstof (16) og børsteforsatsen (15) bruges til støvsugning af møbler, forhæng, gardiner, vinduer og trapper.

Tilbehøret kan monteres på enden af håndtaget (1) eller på forlængerrøret (12).

- ◆ Tryk tilbehøret fast på enden af håndtaget (1) eller på forlængerrøret (12) efter behov.
- ◆ Afmonter tilbehøret ved at trække det af enden af den fleksible slange eller forlængerrøret.

Når tilbehøret ikke er i brug, kan det opbevares i rummet til tilbehør (fig. A).

Anvendelse

Justering af rørets længde (fig. E)

Hvis du vil forlænge røret, skal du trykke på justeringsknappen (22) og trække røret ud til den ønskede længde, indtil det klikker på plads.

Oprulning og oprulning af ledningen (fig. F)

Knappen til oprulning af ledningen (6) kan betjenes med hånden eller foden.

- ◆ Træk tilstrækkelig ledning ud fra apparatets bagside før brug.
- ◆ Slut apparatet til en egnet stikkontakt.
- ◆ Tag netledningen ud af stikkontakten, og rul ledningen op ved at trykke på knappen til oprulning af ledning (6) efter brug. Styr ledningen med hånden så den ikke slår tilbage. Kontroller, at stikket sidder korrekt.

Tænd og sluk (fig. F)

- ◆ Afbryderkontakten (4) kan betjenes med hånden eller foden.
- ◆ Tænd for apparatet ved at trykke på afbryderkontakten (4).
- ◆ Sluk for apparatet ved at trykke på afbryderkontakten (4) igen.

Justering af luftstrømmen (fig. F)

- ◆ Skub til knappen til valg af hastighed (5) for at justere luftstrømmen efter behov.

Justering af sugemundstykket (fig. G)

- ◆ Ved støvsugning af tæpper skal du trykke gulvfladevælgeren (23) til øverste position (fig. G).
- ◆ Ved støvsugning af laminaer, fliser osv. skal du trykke gulvfladevælgeren (23) til nederste position.

Støvsugning

- ◆ Kontroller, at slangen ikke sidder fast, er bøjet eller blokeret, når du bruger apparatet.
- ◆ Indikatoren for fuld pose (3) lyser, hvis der er en blokering.
- ◆ Hvis apparatet overophedes, aktiveres en afbryderfunktion, og apparatet stopper automatisk.
- ◆ Hvis apparatet stopper, skal du tage stikket ud og lade apparatet køle af i 2-3 timer.
- ◆ Derefter fungerer det korrekt.
- ◆ Indlever apparatet til et autoriseret værksted, hvis det ikke fungerer efter 3 timer.

Flytning af apparatet

- ◆ Apparatet kan bæres i bærehåndtaget (10) under brug.

Midlertidig parkering af sugemundstykket (fig. H)

- ◆ Brug parkeringspositionen (24) til midlertidig parkering af sugemundstykket.

Opbevaring af apparatet

Advarsel! Ved opbevaring skal du slukke for apparatet og tage stikket ud af stikkontakten.

- ◆ Rul ledningen helt op.
- ◆ Placer apparatet i stående stilling.
- ◆ Parker sugemundstykket i sprækken (25) (fig. I).
- ◆ Opbevar apparatet på et tørt sted. Apparatet kan bæres i håndtaget (10).

Vedligeholdelse

Dit Black & Decker-værktøj er beregnet til brug gennem lang tid med et minimum af vedligeholdelse. Fortsat tilfredsstillende drift afhænger af korrekt behandling af værktøjet samt regelmæssig rengøring.

Advarsel! Tag apparatet ud af stikkontakten, før der udføres nogen form for vedligeholdelse eller rengøring.

- ◆ Aftør regelmæssigt apparatet med en fugtig klud. Brug ikke skuremidler eller opløsningsmidler. Nedsænk ikke apparatet i vand.

Udskiftning af papirstøvposen (fig. B)

Papirstøvposen (18) skal udskiftes regelmæssigt. Indikatoren for fuld pose (3) lyser, når posen er fuld.

Bemærk: Stil støvsugeren lodret, det gør det lettere at udskifte støvposen.

- ◆ Sæt støvsugeren på enden (fig. B)
- ◆ Udlås låsen (21) på adgangspanelet til støvposen (9), og åbn det.
- ◆ Træk forsigtigt papstykket (19) på papirstøvposen (18) af plastikflangen.
- ◆ Smid papirstøvposen (18) ud sammen med det almindelige husholdningsaffald.

- ◆ Tør indersiden af beholderen af med en fugtig klud. Brug ikke skuremidler eller opløsningsmidler.
- ◆ Monter en ny støvpose som beskrevet tidligere.
- ◆ Luk adgangspanelet til støvposen (9).

Rengøring af udblæsningsfilteret (fig. J og K)

Udblæsningsfilteret (27) kan bruges igen og skal rengøres regelmæssigt.

- ◆ Tag udblæsningsfilterets dæksel (26) af apparatet. (fig. J).
- ◆ Fjern filteret (27) (fig. K).
- ◆ Børst løstsiddende støv af filteret.
- ◆ Monter det rene filter (27).
- ◆ Sæt udblæsningsfilterets dæksel (26) på apparatet igen.

Rengøring af motorens forfilter (fig. L)

Motorens forfilter (28) sidder inde i støvbeholderen.

- ◆ Fjern støvposen fra beholderen.
- ◆ Skub filteret (28) ud af styrerillerne.
- ◆ Ryst filteret kraftigt for at rengøre det. Vask filteret i varmt sæbevand, hvis der sidder snavs, der ikke kan rystes af.
- ◆ Skyl omhyggeligt, og lad filteret tørre af sig selv.

Bemærk: Kontroller, at filteret er helt tørt, før det sættes i apparatet igen.

Bemærk: Lad filteret tørre af sig selv.

- ◆ Sæt filteret (28) i apparatet, når det er tørt, ved at skubbe det ind i styrerillerne igen.

Miljøbeskyttelse



Separat bortskaffelse. Dette produkt må ikke bortskaffes sammen med almindeligt husholdningsaffald.

Når dit Black & Decker-produkt en dag er udtjent, eller du ikke længere har brug for det, må du ikke smide det ud sammen med det almindelige affald. Produktet skal bortskaffes separat.



Ved separat bortskaffelse af brugte produkter og emballage bliver der mulighed for at genanvende forskellige materialer. Genanvendelse af materialer medvirker til at forebygge miljøforurening og mindsker behovet for råstoffer.

Lokal lovgivning kan kræve separat indsamling af elektriske husholdningsapparater på kommunale affaldsdeponer eller af den detailhandlende ved køb af et nyt produkt.

Black & Decker sørger for at indsamle og genanvende Black & Decker-produkter, når disse ikke længere kan bruges. Hvis du vil benytte dig af denne service, skal du returnere produktet til et autoriseret værksted, der indsamler produkterne for os.

Kontakt det lokale Black & Decker-kontor på den adresse, der er angivet i denne vejledning, for at få oplysninger om nærmeste autoriserede værksted. En liste over alle autoriserede Black & Decker-serviceværksteder samt servicevilkår og kontaktpersoner er tilgængelig på internettet på adressen: www.2helpU.com.

Tekniske data

	VM2020 TYPE 1	VM2020P TYPE 1
Spænding	Vac 230	230
Motoreffekt	W 2000	2000
Ledningslængde	m 5	5
Støvposens kapacitet	l 4,1	4,1
Vægt	kg 7,2	7,2

Reserve dele / reparationer

Reserve dele kan købes hos autoriserede Black & Decker serviceværksteder, som giver forslag til omkostninger og reparerer vore produkter.

Oversigt over vore autoriserede værksteder findes på internettet på vor hjemmeside www.blackanddecker.dk samt www.2helpU.com.

Garanti

Black & Decker garanterer, at produktet er fri for skader og fejl og tilbyder en fremragende garanti. Garantien er et tillæg til forbrugers lovsikrede rettigheder og påvirker ikke disse. Garantien gælder inden for medlemsstaterne af den Europæiske Union og i det Europæiske Frihandelsområde.

Hvis et Black & Decker-produkt går i stykker på grund af materiel skade og/eller fabriksfejl eller på anden måde ikke fungerer i overensstemmelse med specifikationen inden for 24 måneder fra købsdatoen, påtager Black & Decker sig at reparere eller ombytte produktet med mindst mulig ulempe for kunden. Garantien gælder ikke for fejl og mangler, der er sket i forbindelse med:

- ◆ Produktet har været anvendt erhvervs mæssigt eller til udlejning.
- ◆ Produktet har været anvendt forkert eller er ikke vedligeholdt.
- ◆ Produktet er beskadiget af fremmedlegemer, substanser eller pga. uheld.
- ◆ Garantien gælder ikke, hvis reparationer er udført af andre end et autoriseret Black & Decker-værksted.

For at udnytte garantien skal produktet og købskvitteringen indleveres til forhandleren eller til et autoriseret værksted. Kontakt det lokale Black & Decker-kontor på den adresse, der er opgivet i denne vejledning, for at få oplysninger om nærmeste autoriserede værksted. En liste over alle autoriserede Black & Decker-serviceværksteder samt servicevilkår og kontaktpersoner er tilgængelig på internettet på adressen: www.2helpU.com.

Gå venligst ind på vores website www.blackanddecker.dk for at registrere dit nye produkt og for at blive holdt ajour om nye produkter og specialtilbud. Der findes yderligere oplysninger om mærket Black & Decker og vores produktsortiment på adressen www.blackanddecker.dk.

Käyttötarkoitus

Black & Deckerin pölynimuri on suunniteltu kuivien aineiden imurointiin. Tuote on tarkoitettu ainoastaan kotikäyttöön.

Turvallisuusohjeet

Varoitus! Sähkölaitteita käytettäessä on aina noudatettava asianmukaisia turvaohjeita, jotta tulipalojen, sähköiskujen, henkilövahinkojen ja materiaaliavurioiden riski olisi mahdollisimman pieni.

- Lue nämä ohjeet huolellisesti ennen laitteen käyttöä.
- Käyttötarkoitus kuvataan ohjeissa. Muiden kuin ohjeissa suositeltujen lisävarusteiden tai -osien käyttö sekä laitteen käyttö muuhun kuin oppaassa suositeltuun tarkoitukseen voi aiheuttaa henkilövahingon vaaran.
- Säilytä ohjeet tulevaa tarvetta varten.

Laitteen käyttö

- Varmista, että laite on sammutettu, ennen kuin kytket sen irti verkkovirrasta tai verkkovirtaan.
- Ole aina huolellinen käyttäessäsi laitetta.
- Älä käytä laitetta ulkona.
- Älä koskaan irrota pistoketta pistorasiasta vetämällä johdosta. Suojaa johto kuumuudelta, öljyltä ja teräviltä reunoilta.
- Jos virtajohto vahingoittuu käytön aikana, kytke se välittömästi irti virtalähteestä. Älä kosketa johtoa, ennen kuin olet irrottanut sen virtalähteestä.
- Kytke laite irti virtalähteestä käyttötarkoituksen ajaksi sekä ennen osien asentamista tai irrottamista ja ennen puhdistusta.

Käytön jälkeen

- Sammuta laite ja vedä pistoke irti pistorasiasta, ennen kuin jätät laitteen ilman valvontaa ja ennen sen osien vaihtamista, puhdistamista tai tarkastamista.
- Kun laitetta ei käytetä, se on säilytettävä kuivassa paikassa. Pidä laite lasten ulottumattomissa.

Tarkastus ja korjaus

- Tarkista ennen laitteen käyttöä, ettei laitteessa ole vahingoittuneita tai viallisia osia. Tarkista osien ja kytkimien kunto sekä muut seikat, jotka voivat vaikuttaa laitteen toimintaan.
- Älä käytä laitetta, jos jokin osa on vahingoittunut tai viallinen.
- Korjauta tai vaihdata vaurioituneet tai vialliset osat valtuutetussa huoltoliikkeessä.
- Tarkista ennen käyttöä, että sähköjohto ei ole vaurioitunut, vanhentunut tai kulunut.
- Älä käytä laitetta, jos virtajohto tai pistoke on vahingoittunut tai viallinen.

- Jos virtajohto on vaurioitunut tai viallinen, se voidaan korjata vain valtuutetussa Black & Deckerin huoltoliikkeessä vaarallianteiden välttämiseksi. Älä katkaise virtajohtoa äläkä yritä korjata sitä itse.
- Älä koskaan yritä korjata tai vaihtaa muita kuin tässä käyttöohjeessa erikseen määriteltyjä osia.

Muiden turvallisuus

- Tätä laitetta ei ole tarkoitettu sellaisten henkilöiden käyttöön, joilla on fyysisiä tai älyllisiä rajoitteita tai aistirajoitteita, eikä laitteen toimintaan perehtymättömien henkilöiden käyttöön (lapset mukaan luettuina), paitsi valvonnan alaisina tai jos he ovat saaneet laitteen käyttöön liittyvää opastusta heidän turvallisuudestaan vastaavalta henkilöiltä.
- Lapsia on valvottava ja heitä on estettävä leikkimästä laitteella.

Sähköturvallisuus



Tämä laite on kaksoiseristetty, joten erillistä maadoitusta ei tarvita. Tarkista aina, että virtalähde vastaa arvokilvessä ilmoitettua jännitettä.

Pölynimuria koskevat lisäturvaohjeet

- Varmista aina ennen käyttöä, että pölypussi ja suodattimet ovat oikein paikoillaan.
- Älä käytä laitetta nesteiden keräämiseen.
- Älä käytä laitetta syttyvien materiaalien keräämiseen.
- Älä käytä laitetta veden lähellä. Älä upota laitetta veteen.
- Pidä moottorin aiheuttama ilmavirta etäällä silmistä ja kasvoista.
- Kun käytät laitetta, pidä lapset ja eläimet turvallisen matkan etäisyydellä.
- Imuroi portaat aina alhaalta ylöspäin. Pidä laite ainakin yhtä porrasta alempana kuin itse olet.
- Älä käytä laitetta ilman, että putkeen on asennettu imupää tai muu sopiva tarvike.
- Pidä hiusket, vaatteet ja käsiineet loitolla liikkuvista osista. Älä kosketa pyörivää harjaa. Pidä pyörivä harja pois johdon läheisyydestä.
- Älä käytä vahingoittuneita tarvikkeita.
- Käytä vain Black & Deckerin tarvikkeita.
- Älä käytä laitetta eläimiin.

Yleiskuvas

Tässä laitteessa on kaikki tai joitakin seuraavista ominaisuuksista.

1. Kahva
2. Joustava letku
3. Pölypussin täyttymisen merkkivalo
4. Virtakytkin
5. Imutehon valitsin
6. Johdon kelauspainike
7. Pyörät
8. Tarvikkeiden säilytyslokero
9. Pölypussin luukku
10. Kantokahva
11. Imupää
12. Jatkoputki
13. Parketin imupää

Lisäksi tämä laite on varustettu seuraavilla tarvikkeilla (kuva A):

14. Rakosuulake
15. Harjasuulake
16. Verhoiluharja

Kokoaminen

Paperisen pölypussin asentaminen (kuvat B ja C)

Huomautus: Pölypussin asentaminen on helpompaa, kun pölynimuri on pystyasennossa.

- ◆ Aseta pölynimuri pystyasentoon (kuva B)
- ◆ Vapauta pölypussin luukun salpa (21) ja avaa luukku (9).
- ◆ Liu'uta paperisen pölypussin (18) pahvinen laippa (19) varovasti muoviseen kaulukseen.
- ◆ Sulje pölypussin luukku (9).

Letkun kytkeminen ja irrottaminen (kuva C)

Letkun kytkeminen:

- ◆ Työnnä letkuliitin (20) laitteen liitäntäaukkoon niin, että se lukittuu paikalleen.

Letkun irrottaminen:

- ◆ Paina letkun kahta pidikettä ja vedä letku irti.

Jatkoputken asennus

- ◆ Kiinnitä jatkoputki (12) kahvan (1) päähän.

Imupään asentaminen (kuva D)

Imupään (11) avulla voidaan imuroida mattoa ja kovia pintoja (esim. laminaatti- ja laattalattiaa).

- ◆ Työnnä jatkoputki (12) imupäähän (11).
- ◆ Irrota imupää (11) ja vedä jatkoputki (12) irti imupäästä.

Tarvikkeiden asentaminen (kuva D)

Li'uta salpaa (17) eteenpäin avataksesi tarvikelokeron (8) jousikuormitetun luukun.

Rakosuulakkeen (14) avulla voit imuroida kapeita ja vaikeapääsyisiä paikkoja. Verhoiluharjan (16) ja harjasuulakkeen (15) avulla taas voit imuroida huonekaluja, sälekaihtimia, verhoja, ikkunoita ja portaita.

Tarvikkeet voidaan asentaa kahvan (1) päähän tai jatkoputkeen (12).

- ◆ Työnnä tarvike tukevasti kahvan (1) päähän tai jatkoputkeen (12).
- ◆ Irrota tarvike vetämällä se irti joustavan letkun tai jatkoputken päästä.

Kun tarvikkeet eivät ole käytössä, ne voidaan säilyttää tarvikelokerossa (kuva A).

Käyttö

Putken pituuden säätö (kuva E)

Voit pidentää putkea painamalla säätöpainiketta (22) ja vetämällä putkea halutun määrän ulospäin kunnes se loksahda paikoilleen.

Johdon ulosvetäminen ja takaisin kelaaminen (kuva F)

Johdon kelauspainiketta (6) voidaan käyttää kädellä tai jalalla.

- ◆ Vedä riittävä määrä johtoa ulos laitteen takaa ennen käyttöä.
- ◆ Kytke laitteen virtapistoke sopivaan pistorasiaan.
- ◆ Irrota laitteen virtapistoke pistorasiasta käytön jälkeen ja kela johto takaisin paikalleen painamalla johdon kelauspainiketta (6). Ohjaa johtoa käsin, ettei se heilahda takaisin. Varmista, että pistoke asettuu oikein.

Käynnistys ja pysäytys (kuva F)

- ◆ Virtakytkintä (4) voidaan käyttää kädellä tai jalalla.
- ◆ Kytke laite päälle painamalla virtakytkintä (4).
- ◆ Sammuta laite painamalla virtakytkintä (4) uudelleen.

Ilmavirtauksen säätäminen (kuva F)

- ◆ Säädä ilmavirtausta haluamalla tavalla imutehon valitsimella (5).

Imupään säätäminen (kuva G)

- ◆ Kun imuroit mattoja, kytke lattiapinnan valitsin (23) yläasentoon (kuva G).
- ◆ Kun imuroit laminaattilattiaa, laattalattiaa jne., kytke lattiapinnan valitsin (23) ala-asentoon.

Imuroiminen

- ◆ Varmista laitetta käyttäessä, ettei letku jää jumiin, kierry tai tukkeudu.
- ◆ Jos letku tukkeutuu, täyden pölypussin merkivalo (3) syttyy.
- ◆ Jos laite ylikuumenee, automaattinen virrankatkaisutoiminto pysäyttää laitteen toiminnan.
- ◆ Jos laite sammuu, kytke se irti virtalähteestä ja anna sen jäähtyä 2–3 tuntia.
- ◆ Sen jälkeen laite toimii normaalisti.
- ◆ Jos laite ei toimi 3 tunnin jälkeen, toimita se valtuutettuun huoltoon.

Laitteen kantaminen

- ◆ Laitetta voidaan kantaa kantokahvasta (10) käytön aikana.

Imupään pysäköiminen väliaikaisesti (kuva H)

- ◆ Käytä pysäköintiasentoa (24), kun haluat pysäköidä imupään väliaikaisesti.

Laitteen varastoiminen

Varoitus! Kun varastoit laitteen, kytke se pois päältä ja irrota sen virtajohto.

- ◆ Varmista, että johto on kelattu kokonaan sisään.
- ◆ Aseta laite pystyasentoon.
- ◆ Aseta imupää aukkoon (25) (kuva I).
- ◆ Säilytä laite kuivassa paikassa. Laitetta voi kantaa siinä olevasta kahvasta (10).

Huolto

Black & Deckerin laite on suunniteltu toimimaan mahdollisimman pitkän aikaa mahdollisimman vähällä huollolla. Oikealla huollolla ja säännöllisellä puhdistuksella kone säilyttää suorituskykynsä.

Varoitus! Ennen huoltoa ja puhdistusta laitteen tulee olla pois päältä ja irti virtalähteestä.

- ◆ Pyyhi laite säännöllisesti kostealla rätillä. Älä koskaan käytä puhdistamiseen liuotainaineita tai hiovia puhdistusaineita. Älä upota laitetta veteen.

Paperisen pölypussin vaihtaminen (kuva B)

Paperinen pölypussi (18) on vaihdettava säännöllisesti. Täyden pölypussin merkivalo (3) syttyy, kun pölypussi on täynnä.

Huomautus: Pölypussin vaihtaminen on helpompaa, kun polynimuri on pystyasennossa.

- ◆ Aseta polynimuri pystyasentoon (kuva B)
- ◆ Vapautu pölypussin luukun salpa (21) ja avaa luukku (9).
- ◆ Vedä paperisen pölypussin (18) pahvinen laippa (19) varovasti muovisesta kauluksesta.
- ◆ Hävitä paperinen pölypussi (18) tavallisen kotitalousjätteen mukana.

- ◆ Pyyhi pölypussilokeron sisäpinta kostealla rätillä. Älä koskaan käytä puhdistamiseen liuotainaineita tai hiovia puhdistusaineita.
- ◆ Asenna uusi pölypussi aiemmin kuvatulla tavalla.
- ◆ Sulje pölypussin luukku (9).

Poistosuodattimen puhdistaminen (kuvat J ja K)

Poistosuodatinta (27) voi käyttää useita kertoja ja se on puhdistettava säännöllisesti.

- ◆ Irrota poistosuodattimen kansi (26) laitteesta (kuva J).
- ◆ Irrota suodatin (27) (kuva K).
- ◆ Harjaa irtopöly pois suodattimesta.
- ◆ Asenna puhdistettu suodatin (27).
- ◆ Asenna poistosuodattimen kansi (26) laitteeseen.

Moottorin esisuodattimen puhdistaminen (kuva L)

Moottorin esisuodatin (28) sijaitsee pölypussilokerossa.

- ◆ Poista pölypussi pölypussilokerosta.
- ◆ Liu'uta suodatin (28) ulos ohjainurista.
- ◆ Puhdista suodatin ravistamalla sitä voimakkaasti. Jos kaikki roskat eivät irtoa suodattimesta ravistamalla, pese se lämpimässä saippuavedessä.
- ◆ Huuhtele suodatin huolellisesti ja anna sen kuivua.

Huomautus: Varmista, että suodatin on täysin kuiva ennen kuin asennat sen takaisin laitteeseen.

Huomautus: Älä kuivaa suodatinta, vaan anna sen kuivua luonnollisesti.

- ◆ Kun suodatin (28) on täysin kuiva, liu'uta se takaisin laitteen ohjainuriin.

Ympäristönsuojelu



Erillinen keräys. Tätä tuotetta ei saa hävittää normaalin kotitalousjätteen mukana.

Kun Black & Decker -laitteesi aikanaan täytyy vaihtaa tai ei kelpaa enää käyttöön, älä hävitä laitetta kotitalousjätteen mukana. Toimita laite kierrätettäväksi.



Käytettyjen tuotteiden ja pakkausmateriaalien erilliskeruun avulla materiaalit voidaan kierrättää ja käyttää uudelleen. Kierrätysmateriaalien käyttö auttaa vähentämään ympäristön saastumista ja uusien raaka-aineden tarvetta.

Paikallisissa säädöksissä voidaan määrätä, että kodin sähkötuotteiden keruu tapahtuu kaupunkien jätteenkäsittelyasemilla tai laitteita myyvissä liikkeissä uuden tuotteen oston yhteydessä.

Kun laitteesi on käytetty loppuun, älä hävitä sitä tavallisten roskien mukana, vaan vie se paikkakuntasi kierrätyskeskukseen tai jätä se valtuutettuun Black & Deckerin huoltoliikkeeseen.

Tiedot valtuutetuista huoltoliikkeistä saa ottamalla yhteyttä Black & Decker Oy:hyn. Valtuutettujen Black & Decker -huoltoliikkeiden yhteystiedot sekä lisätietoja palveluistamme ja takuuehdoista on Internetissä osoitteessa:

www.2helpU.com.

Tekniset tiedot

	VM2020 TYYPPI 1	VM2020P TYYPPI 1
Jännite	V AC 230	230
Ottoteho	W 2 000	2 000
Kaapelin pituus	m 5	5
pölypussin tilavuus	l 4,1	4,1
Paino	kg 7,2	7,2

Korjaukset / varaosat

Mikäli koneeseen tulee vikaa, jätä se aina Black & Deckerin valtuuttamaan huoltoliikkeeseen korjattavaksi. Varaosia myyvät valtuutetut Black & Deckerin huoltoliikkeet, ja heiltä voi myös pyytää kustannusarvion koneen korjauksesta.

Tiedot valtuutetuista huoltoliikkeistä löytyvät internetistä osoitteesta www.2helpU.com sekä kotisivuiltamme www.blackanddecker.fi.

Takuu

Black & Decker takaa, ettei tuotteessa ollut materiaali- ja/tai valmistusvikaa silloin, kun se toimitettiin ostajalle. Takuu on lisäys kuluttajan laillisiin oikeuksiin eikä vaikuta niihin. Takuu on voimassa Euroopan unionin jäsenmaissa ja Euroopan vapaakauppa-alueella (EFTA).

Mikäli Black & Decker -tuotteessa ilmenee vika materiaali- ja/tai valmistusvirheen tai teknisten tietojen epätarkkuuden vuoksi 24 kk:n kuluessa ostopäivästä, Black & Decker takaa vaihtavansa vialliset osat, korjata tuotteet, jotka ovat altistuneet normaalille kulumiselle, tai vaihtaa tällaiset tuotteet varmistaakseen mahdollisimman vähäisen haitan syntyminen asiakkaalle.

- ◆ Tuotetta on käytetty kaupalliseen, ammattimaiseen tai vuokraustarkoitukseen.
- ◆ Tuote on altistunut väärinkäytölle tai sen huolto on laiminlyöty.
- ◆ Tuote on vahingoittunut vieraiden esineiden, aineiden tai onnettomuuksien vuoksi.
- ◆ Jos korjauksia on yrittänyt jokin muu kuin Black & Deckerin valtuuttama edustaja tai Black & Deckerin henkilökunta.

Edellytyksenä takuun saamiselle on, että ostaja jättää koneen ja ostokuitin jälleenmyyjälle tai valtuutetulle huoltoliikkeelle viimeistään 2 kuukauden kuluessa vian ilmenemisestä. Saat valtuutettujen huoltoliikkeiden yhteystiedot ottamalla yhteyden Black & Decker Oy:hyn tässä käyttöoppaassa ilmoitetussa osoitteessa. Valtuutettujen Black & Decker -huoltoliikkeiden yhteystiedot sekä lisätietoja palveluistamme ja takuuehdoista on Internetissä osoitteessa: www.2helpU.com.

Voit tutustua verkkosivuihimme osoitteessa

www.blackanddecker.fi ja rekisteröidä uuden

Black & Decker -tuotteesi ja tarkastella tietoja

uusista tuotteista ja erikoistarjouksista. Saat lisätietoja

Black & Deckerin tavaramerkistä ja tuotevalikoimastamme osoitteesta www.blackanddecker.fi.

Ενδεδειγμένη χρήση

Η ηλεκτρική σκούπα Black & Decker έχει σχεδιαστεί για το σκούπισμα στεγνών ουσιών. Αυτό το προϊόν προορίζεται για οικιακή χρήση μόνο.

Οδηγίες ασφαλείας

Προειδοποίηση! Κατά τη χρήση συσκευών που τροφοδοτούνται με ηλεκτρικό ρεύμα, θα πρέπει να λαμβάνονται πάντα οι βασικές προφυλάξεις ασφαλείας, συμπεριλαμβανομένων των παρακάτω, για τον περιορισμό του κινδύνου πυρκαγιάς, ηλεκτροπληξίας, τραυματισμού προσώπων και υλικών ζημιών.

- Πριν χρησιμοποιήσετε τη συσκευή διαβάστε προσεκτικά ολόκληρο το εγχειρίδιο.
- Η ενδεδειγμένη χρήση περιγράφεται σε αυτό το εγχειρίδιο. Τόσο η χρήση εξαρτημάτων ή προσαρτημάτων όσο και η χρήση της συσκευής για εργασίες που δε συνιστώνται σε αυτό το εγχειρίδιο οδηγούν εγκυμονεί κίνδυνο τραυματισμού.
- Φυλάξτε αυτό το εγχειρίδιο για μελλοντική αναφορά.

Χρήση της συσκευής

- Βεβαιωθείτε ότι η συσκευή είναι απενεργοποιημένη πριν τη συνδέσετε ή την αποσυνδέσετε από την παροχή ηλεκτρικού ρεύματος.
- Προσέχετε πάντα όταν χρησιμοποιείτε τη συσκευή.
- Μη χρησιμοποιείτε τη συσκευή στην ύπαιθρο.
- Ποτέ μην αποσυνδέετε τη συσκευή από την πρίζα τραβώντας το καλώδιό της. Κρατήστε το καλώδιο τροφοδοσίας μακριά από πηγές θερμότητας, λάδια και αιχμηρά άκρα.
- Εάν το καλώδιο τροφοδοσίας καταστραφεί κατά τη χρήση, αποσυνδέστε αμέσως τη συσκευή από την πρίζα. Μην αγγίζετε το καλώδιο τροφοδοσίας πριν αφαιρέσετε το φως από την πρίζα.
- Να αποσυνδέετε τη συσκευή από την πρίζα όταν δεν χρησιμοποιείται. Πριν τοποθετήσετε ή αφαιρέσετε εξαρτήματα και πριν την καθαρίσετε.

Μετά τη χρήση

- Πριν αφήσετε τη συσκευή χωρίς επιτήρηση και πριν αλλάξετε, καθαρίσετε, επιθεωρήσετε οποιαδήποτε τμήματά της, πρέπει πρώτα να τη θέσετε εκτός λειτουργίας και να αποσυνδέσετε το φως από την πρίζα.
- Όταν δε χρησιμοποιείται, η συσκευή πρέπει να φυλάσσεται σε στεγνό μέρος. Τα παιδιά δεν πρέπει να έχουν πρόσβαση σε αποθηκευμένες συσκευές.

Έλεγχος και επισκευή

- Πριν από τη χρήση, ελέγξτε τη συσκευή σας για τυχόν κατεστραμμένα ή ελαττωματικά εξαρτήματα. Ελέγξτε αν υπάρχουν σπασμένα εξαρτήματα, ζημιά σε διακόπτες και οτιδήποτε άλλο που μπορεί να επηρεάσει τη λειτουργία της.
- Μη χρησιμοποιείτε τη συσκευή, αν κάποιο εξάρτημά της έχει καταστραφεί ή παρουσιάζει ελάττωμα.
- Φροντίστε να γίνει η επισκευή ή η αντικατάσταση των τυχόν ελαττωματικών εξαρτημάτων από εξουσιοδοτημένο κέντρο επισκευών.
- Πριν από τη χρήση, ελέγξτε προσεκτικά το καλώδιο τροφοδοσίας για σημάδια ζημιάς, παλαιώσης ή φθοράς.
- Μη χρησιμοποιείτε τη συσκευή εάν το καλώδιο τροφοδοσίας ή το φως έχει πάθει ζημιά ή παρουσιάζει ελάττωμα.
- Εάν το καλώδιο τροφοδοσίας ή το φως είναι κατεστραμμένο ή ελαττωματικό, πρέπει να επισκευαστεί από εξουσιοδοτημένο αντιπρόσωπο επισκευής ώστε να μην προκύψει κίνδυνος. Μην κόβετε το καλώδιο τροφοδοσίας και μην προσπαθείτε να το επισκευάσετε μόνοι σας.
- Ποτέ μην επιχειρείτε να αφαιρέσετε ή να αντικαταστήσετε εξαρτήματα, άλλα από αυτά που προσδιορίζονται σε αυτό το εγχειρίδιο.

Ασφάλεια τρίτων

- Αυτή η συσκευή δεν προορίζεται για χρήση από άτομα (στα οποία περιλαμβάνονται και τα παιδιά) με μειωμένες φυσικές, αντιληπτικές ή διανοητικές ικανότητες ή άτομα χωρίς εμπειρία ή γνώσεις, παρά μόνο εφόσον επιτηρούνται ή τους έχουν δοθεί οδηγίες σχετικά με τη χρήση της συσκευής από άτομο υπεύθυνο για την ασφάλειά τους.
- Τα παιδιά πρέπει να επιτηρούνται για να διασφαλίζεται ότι δεν παίζουν με τη συσκευή.

Ασφαλής χρήση ηλεκτρικού ρεύματος



Αυτή η συσκευή φέρει διπλή μόνωση, επομένως δεν απαιτείται σύρμα γείωσης. Ελέγχετε πάντοτε αν η τάση τροφοδοσίας αντιστοιχεί σε αυτήν που αναγράφεται στην πινακίδα στοιχείων της συσκευής.

Συμπληρωματικές οδηγίες ασφαλείας για τις ηλεκτρικές σκούπες

- ◆ Πριν από τη χρήση, να βεβαιώνεστε πάντα ότι η σκούλα συλλογής σκόνης και όλα τα φίλτρα έχουν τοποθετηθεί σωστά.
- ◆ Μη χρησιμοποιείτε τη συσκευή για να μαζέψετε νερά.
- ◆ Μη χρησιμοποιείτε τη συσκευή για να περισυλλέξετε υλικά που θα μπορούσαν να πιάσουν φωτιά.
- ◆ Μη χρησιμοποιείτε τη συσκευή κοντά σε νερό. Μη βυθίζετε τη συσκευή μέσα σε νερό.
- ◆ Διατηρείτε το ρεύμα αέρος του μοτέρ σε απόσταση από τα μάτια και το πρόσωπο.
- ◆ Όταν χρησιμοποιείτε αυτή τη συσκευή κρατάτε τα παιδιά και τα ζώα σε απόσταση ασφαλείας.
- ◆ Όταν χρησιμοποιείτε τη συσκευή σε σκάλες, να σκουπίζετε πάντα από τα κάτω προς τα πάνω και να κρατάτε τη συσκευή τουλάχιστον ένα σκαλί κάτω από τη θέση εργασίας σας.
- ◆ Μη χρησιμοποιείτε τη συσκευή χωρίς την κεφαλή αναρρόφησης ή ένα άλλο κατάλληλο εξάρτημα συναρμολογημένο πάνω στο σωλήνα.
- ◆ Κρατάτε τα μαλλιά, τα ενδύματα και τα γάντια σας μακριά από τα κινούμενα εξαρτήματα. Μην πλησιάζετε την περιστρεφόμενη βούρτσα. Κρατάτε την περιστρεφόμενη βούρτσα μακριά από το καλώδιο παροχής ρεύματος.
- ◆ Μη χρησιμοποιείτε χαλασμένα αξεσουάρ.
- ◆ Χρησιμοποιείτε μόνο γνήσια αξεσουάρ Black & Decker.
- ◆ Μη χρησιμοποιήσετε τη συσκευή σε ζώα.

Χαρακτηριστικά

Η συσκευή αυτή διαθέτει μερικά ή όλα από τα παρακάτω χαρακτηριστικά:

1. Λαβή
2. Εύκαμπο σωλήνα
3. Ένδειξη γεμάτης σακούλας
4. Διακόπτη on/off
5. Διακόπτη ρύθμισης ταχύτητας
6. Κομπι τυλίγματος καλωδίου
7. Ρόδες
8. Θήκη αποθήκευσης εξαρτημάτων
9. Κάλυμμα πρόσβασης σακούλας συλλογής σκόνης
10. Λαβή μεταφοράς
11. Κεφαλή αναρρόφησης
12. Σωλήνα προέκτασης
13. Κεφαλή καθαρίσματος παρκέ

Επιπλέον, η συσκευή αυτή είναι εφοδιασμένη με τα παρακάτω αξεσουάρ (εικ. Α):

14. Εργαλείο για χαραμάδες
15. Εξάρτημα βούρτσας
16. Βούρτσα για ταπετσαρίες

Συναρμολόγηση

Τοποθέτηση της σακούλας συλλογής σκόνης (εικ. Β και C)

Σημείωση: Τοποθετώντας την ηλεκτρική σκούπα σε όρθια θέση μπορεί να σας διευκολύνει στην τοποθέτηση της σακούλας συλλογής σκόνης.

- ◆ Τοποθέτηση της ηλεκτρικής σκούπας σε όρθια θέση (εικ. Β)
- ◆ Ελευθερώστε την ασφάλεια του καλύμματος πρόσβασης της σακούλας (21) και ανοίξτε το κάλυμμα πρόσβασης της σακούλας (9).
- ◆ Προσεκτικά σύρετε τη φλάντζα από χαρτόνι (19) της χάρτινης σακούλας συλλογής σκόνης (18) μέσα στην πλαστική φλάντζα.
- ◆ Κλείστε το κάλυμμα πρόσβασης της σακούλας συλλογής σκόνης (9).

Σύνδεση και αποσύνδεση του σωλήνα (εικ. C)

Για να συνδέσετε το σωλήνα:

- ◆ Εισάγετε το σωλήνα (20) μέσα στην υποδοχή της συσκευής, μέχρι να ασφαλίσει στη θέση του.

Για να αποσυνδέσετε το σωλήνα:

- ◆ Πιέστε τις γλωττίδες πάνω στα δύο κλιπ και τραβήξτε προς τα έξω το σωλήνα.

Τοποθέτηση του σωλήνα προέκτασης

- ◆ Εισάγετε το σωλήνα προέκτασης (12) μέσα στο άκρο της λαβής (1).

Τοποθέτηση της κεφαλής αναρρόφησης (εικ. D)

Η κεφαλή αναρρόφησης (11) επιτρέπει το ηλεκτρικό σκούπισμα σε χαλιά και σκληρές επιφάνειες (π.χ. μεταλλικές επιφάνειες και πλακίδια).

- ◆ Σύρετε το σωλήνα προέκτασης (12) μέσα στην κεφαλή αναρρόφησης (11).
- ◆ Για να αφαιρέσετε την κεφαλή αναρρόφησης (11), τραβήξτε το σωλήνα προέκτασης (12) από την κεφαλή αναρρόφησης.

Τοποθέτηση των αξεσουάρ (εικ. D)

Σύρετε την ασφάλεια (17) προς τα εμπρός για να ανοίξετε το ελατρωτό κάλυμμα αποθήκευσης των αξεσουάρ (8).

Το εξάρτημα για χαραμάδες (14) επιτρέπει το σκούπισμα σε στενά και με δύσκολη προσπέλαση μέρη. Με τη βούρτσα για ταπετσαρίες (16) και την κεφαλή βούρτσας (15) μπορείτε να σκουπίζετε πάνω σε επιπλα, ρολά, κουρτίνες, παράθυρα και σκάλες.

Τα αξεσουάρ μπορούν να τοποθετηθούν πάνω στο άκρο της λαβής (1) ή στο σωλήνα προέκτασης (12).

- ◆ Πιέστε γερά το εξάρτημα πάνω στο άκρο της λαβής (1) ή το σωλήνα προέκτασης (12) όπως απαιτείται.
- ◆ Για να αφαιρέσετε ένα εξάρτημα, τραβήξτε το εξάρτημα από το άκρο του εύκαμπτου σωλήνα ή το σωλήνα προέκτασης.

Όταν δε χρησιμοποιούνται, τα αξεσουάρ αποθηκεύονται στη θήκη για αξεσουάρ της συσκευής (εικ Α).

Χρήση

Ρύθμιση του μήκους του σωλήνα (εικ. Ε)

Για να επιμηκύνετε το μήκος του σωλήνα πιέστε το κουμπί ρύθμισης (22), τραβήξτε το σωλήνα προς τα έξω στο επιθυμητό μήκος και βεβαιωθείτε ότι κουμπώνει στη θέση του.

Ξετύλιγμα και τύλιγμα του καλωδίου (εικ. F)

Το κουμπί τυλίγματος καλωδίου (6) μπορεί να πατηθεί με το χέρι ή με το πόδι.

- ◆ Πριν τη χρήση, τραβήξτε αρκετό μήκος καλωδίου από το πίσω μέρος της συσκευής.
- ◆ Συνδέστε τη συσκευή σε μια κατάλληλη πρίζα.
- ◆ Μετά τη χρήση, αποσυνδέστε τη συσκευή από την πρίζα και πιέστε το κουμπί τυλίγματος καλωδίου (6) ώστε να αποθηκευτεί το καλώδιο πίσω στη θέση του. Οδηγήστε το καλώδιο με το χέρι για να βεβαιωθείτε ότι δεν αιωρείται προς τα πίσω. Βεβαιωθείτε ότι το φινι είναι σωστά τοποθετημένο.

Ενεργοποίηση και απενεργοποίηση (εικ. F)

- ◆ Το κουμπί on/off (4) μπορεί να πατηθεί με το χέρι ή με το πόδι.
- ◆ Για να ενεργοποιήσετε τη συσκευή, πιέστε το διακόπτη on/off (4).
- ◆ Για να απενεργοποιήσετε τη συσκευή, πιέστε ξανά το διακόπτη on/off (4).

Ρύθμιση της ροής του αέρα (εικ. F)

- ◆ Σύρετε το διακόπτη ρύθμισης ταχύτητας (5) για να ρυθμίσετε τη ροή αέρα όπως απαιτείται.

Ρύθμιση της κεφαλής αναρρόφησης (εικ. G)

- ◆ Για σκούπισμα πάνω σε χαλιά, βάλτε τον επιλογέα επιφάνειας πατώματος (23) στην πάνω θέση (εικ. G).
- ◆ Για σκούπισμα πάνω σε μεταλλικές επιφάνειες, πλακίδια κτλ., βάλτε τον επιλογέα επιφάνειας πατώματος (23) στην κάτω θέση.

Σκούπισμα

- ◆ Όταν χρησιμοποιείτε τη συσκευή, να βεβαιώνεστε ότι ο ελαστικός σωλήνας δεν έχει μαγκώσει, στρίψει ή μπλοκαριστεί.
- ◆ Η ένδειξη γεμάτης σακούλας (3) ανάβει εάν η συσκευή έχει μπλοκάρει.
- ◆ Σε περίπτωση υπερθέρμανσης, θα λειτουργήσει ένας διακόπτης και η συσκευή θα σταματήσει αυτόματα.
- ◆ Εάν η συσκευή σταματήσει να λειτουργεί, βγάλτε την από την πρίζα και αφήστε την να κρυώσει για 2-3 ώρες.
- ◆ Μετά, η συσκευή θα λειτουργήσει σωστά.
- ◆ Εάν η συσκευή σας δε λειτουργεί μετά από 3 ώρες, επιστρέψτε την σε έναν εξουσιοδοτημένο αντιπρόσωπο επισκευών.

Μεταφορά της συσκευής

- ◆ Μπορείτε να μετακινήτε τη συσκευή κατά τη διάρκεια χρήσης κρατώντας την από τη λαβή μεταφοράς (10).

Προσωρινή εναπόθεση της κεφαλής αναρρόφησης (εικ. Η)

- ◆ Χρησιμοποιήστε τη θέση εναπόθεσης (24) για να αποθηκεύσετε προσωρινά την κεφαλή αναρρόφησης.

Αποθήκευση της συσκευής

- ◆ **Προειδοποίηση!** Όταν αποθηκεύετε τη συσκευή, απενεργοποιήστε τη συσκευή και βγάλτε την από την πρίζα.
- ◆ Βεβαιωθείτε ότι το καλώδιο είναι εντελώς τυλιγμένο.
- ◆ Τοποθετήστε τη συσκευή σε κατακόρυφη θέση.
- ◆ Τοποθετήστε την κεφαλή αναρρόφησης στην εγκοπή (25) (εικ. Ι).
- ◆ Αποθηκεύετε τη συσκευή σε στεγνό μέρος. Μπορείτε να μεταφέρετε τη συσκευή από τη λαβή (10).

Συντήρηση

Αυτή η συσκευή της Black & Decker έχει σχεδιαστεί έτσι ώστε να λειτουργεί για μεγάλο χρονικό διάστημα με την ελάχιστη δυνατή συντήρηση. Η αδιάλειπτη και ικανοποιητική λειτουργία της συσκευής εξαρτάται από τη φροντίδα και τον τακτικό καθαρισμό της.

Προειδοποίηση! Πριν πραγματοποιήσετε οποιαδήποτε συντήρηση ή καθαρισμό πάνω στη συσκευή, βγάλτε τη συσκευή από την πρίζα.

- ◆ Από καιρό σε καιρό σκουπίζετε τη συσκευή με ένα υγρό πανί. Μη χρησιμοποιείτε λειαντικά ή υγρά καθαρισμού που περιέχουν διαλυτικά. Μη βυθίζετε τη συσκευή μέσα σε νερό.

Αντικατάσταση της χάρτινης σακούλας συλλογής σκόνης (εικ. Β)

Η χάρτινη σακούλα συλλογής σκόνης (18) πρέπει να αλλάζει τακτικά.

Η ένδειξη γεμάτης σακούλας (3) ανάβει όταν η σακούλα έχει γεμίσει.

Σημείωση: Τοποθετώντας την ηλεκτρική σκούπα σε όρθια θέση μπορεί να σας διευκολύνει στην αφαίρεση και την αντικατάσταση της σακούλας συλλογής σκόνης.

- ◆ Τοποθέτηση της ηλεκτρικής σκούπας σε όρθια θέση (εικ. Β).
- ◆ Ελευθερώστε την ασφάλεια του καλύμματος πρόσβασης της σακούλας (21) και ανοίξτε το κάλυμμα πρόσβασης της σακούλας (9).
- ◆ Προσεκτικά τραβήξτε τη φλάντζα από χαρτόνι (19) της χάρτινης σακούλας συλλογής σκόνης (18) από την πλαστική φλάντζα.
- ◆ Απορρίψτε τη χάρτινη σακούλα σκόνης (18) μαζί με τα συνηθισμένα οικιακά απορρίμματα.
- ◆ Σκουπίστε το εσωτερικό του περιέκτη με ένα υγρό πανί. Μη χρησιμοποιείτε λειαντικά ή υγρά καθαρισμού που περιέχουν διαλυτικά.
- ◆ Τοποθετήστε μια ανταλλακτική σακούλα συλλογής σκόνης, όπως περιγράφηκε προηγουμένα.
- ◆ Κλείστε το κάλυμμα πρόσβασης της σακούλας συλλογής σκόνης (9).

Καθαρισμός του φίλτρου εξαγωγής (εικ. J και K)

Το φίλτρο εξαγωγής (27) είναι επαναχρησιμοποιήσιμο και θα πρέπει να καθαρίζεται τακτικά.

- ◆ Αφαιρέστε το κάλυμμα του φίλτρου εξαγωγής (26) από τη συσκευή (εικ. J).
- ◆ Αφαιρέστε το φίλτρο (27) (εικ. K).
- ◆ Αφαιρέστε με βούρτσα τυχόν χαλαρή σκόνη από το φίλτρο.
- ◆ Τοποθετήστε το καθαρό φίλτρο (27).
- ◆ Τοποθετήστε και πάλι το κάλυμμα του φίλτρου εξαγωγής (26) στη συσκευή.

Καθαρισμός προ-φίλτρου μοτέρ (εικ. L)

Το προ-φίλτρο του μοτέρ (28) βρίσκεται μέσα στην υποδοχή συλλογής σκόνης.

- ◆ Βγάλτε τη σακούλα συλλογής σκόνης από την υποδοχή.
- ◆ Σύρετε το φίλτρο (28) έξω από τις εσοχές.
- ◆ Κουνήστε το φίλτρο δυνατά για να το καθαρίσετε. Εάν υπάρχουν κατάλοιπα που δεν μπορούν να φύγουν ενώ κουνάτε το φίλτρο, πλύνετε το φίλτρο με ζεστό σαπουνόνερο.
- ◆ Ξεπλύνετε πολύ καλά και αφήστε το να στεγνώσει από μόνο του.

Σημείωση: Βεβαιωθείτε ότι το φίλτρο έχει στεγνώσει εντελώς πριν το τοποθετήσετε πίσω στη συσκευή.

Σημείωση: Μην προσπαθήσετε εσπευσμένα να στεγνώσετε το φίλτρο.

- ◆ Όταν στεγνώσει, τοποθετήστε το φίλτρο (28) μέσα στη συσκευή σύροντάς το πίσω στις εσοχές.

Προστασία του περιβάλλοντος



Ξεχωριστή περισυλλογή. Αυτό το προϊόν δεν πρέπει να απορριπτεί μαζί με τα κοινά οικιακά απορρίμματα.

Εάν κάποια μέρα διαπιστώσετε ότι το προϊόν σας Black & Decker χρειάζεται αντικατάσταση ή ότι δεν το χρειάζεστε άλλο, μην το απορρίψετε μαζί με τα κοινά απορρίμματα. Αντί αυτού, κάντε αυτό το προϊόν διαθέσιμο για ξεχωριστή περισυλλογή.



Η ξεχωριστή περισυλλογή των μεταχειρισμένων προϊόντων και των υλικών συσκευασίας δίνει τη δυνατότητα ανακύκλωσης και επαναχρησιμοποίησης των υλικών. Με την επαναχρησιμοποίηση των ανακυκλωμένων υλικών αποτρέπεται η μόλυνση του περιβάλλοντος και μειώνεται η ζήτηση πρώτων υλών.

Οι τοπικοί κανονισμοί ενδέχεται να προβλέπουν την ξεχωριστή περισυλλογή των ηλεκτρικών συσκευών από τα νοικοκυριά, σε δημοτικές εγκαταστάσεις απορριμμάτων ή από τον έμπορο όταν αγοράζετε ένα καινούργιο προϊόν.

Η Black & Decker δίνει τη δυνατότητα ανακύκλωσης των προϊόντων Black & Decker που έχουν συμπληρώσει τη διάρκεια ζωής τους. Για να χρησιμοποιήσετε αυτήν την υπηρεσία, επιστρέψτε το προϊόν σας σε οποιοδήποτε εξουσιοδοτημένο κέντρο επισκευών, όπου θα το παραλάβουν εκ μέρους μας.

Ενημερωθείτε για το πλησιέστερο εξουσιοδοτημένο κέντρο επισκευών της περιοχής σας επικοινωνώντας με το τοπικό γραφείο της Black & Decker στη διεύθυνση που υποδεικνύεται σε αυτό το εγχειρίδιο. Επίσης, μια λίστα με τα εξουσιοδοτημένα κέντρα επισκευών της Black & Decker και πλήρεις λεπτομέρειες για τις υπηρεσίες που παρέχονται μετά την πώληση καθώς και στοιχεία επικοινωνίας, υπάρχουν στο Διαδίκτυο, στη διεύθυνση:

www.2helpU.com.

Τεχνικά χαρακτηριστικά

	VM2020	VM2020P
	ΤΥΠΟΣ 1	ΤΥΠΟΣ 1
Τάση	Vac 230	230
Ισχύς εισόδου	W 2000	2000
Μήκος καλωδίου	m 5	5
χωρητικότητα σακούλας συλλογής σκόνης	l 4,1	4,1
Βάρος	kg 7,2	7,2

Εγγύηση

Η Black & Decker είναι σίγουρη για την ποιότητα των προϊόντων της και παρέχει μια εξαιρετική εγγύηση. Η παρούσα γραπτή εγγύηση αποτελεί πρόσθετο δικαίωμά σας και δεν ζημιώνει τα νόμιμα δικαιώματά σας. Η εγγύηση ισχύει εντός της επικράτειας των Κρατών Μελών της Ευρωπαϊκής Ένωσης και της Ευρωπαϊκής Ζώνης Ελευθέρων Συναλλαγών.

Σε περίπτωση που κάποιο προϊόν της Black & Decker παρουσιάσει βλάβη εξαιτίας ελαττωματικών υλικών, κακής ποιότητας εργασίας ή έλλειψης συμμόρφωσης με τις προδιαγραφές εντός 24 μηνών από την ημερομηνία αγοράς, η Black & Decker εγγυάται την αντικατάσταση των ελαττωματικών τμημάτων, την επισκευή προϊόντων που έχουν υποστεί εύλογη φθορά λόγω χρήσης ή την αντικατάσταση τέτοιων προϊόντων προκειμένου να εξασφαλίσει την ελάχιστη ενόχληση στους πελάτες της, εκτός εάν:

- Το προϊόν έχει χρησιμοποιηθεί σε εργασιακό, επαγγελματικό περιβάλλον ή έχει νοικιαστεί.
- Έχει γίνει εσφαλμένη χρήση του προϊόντος ή υπήρξε αμέλεια.
- Το προϊόν έχει υποστεί βλάβη από άλλα αντικείμενα, από ουσίες ή λόγω ατυχήματος.
- Έχει γίνει προσπάθεια επισκευής από άτομα που δεν έχουν σχέση με τα εξουσιοδοτημένα κέντρα επισκευών ή με το προσωπικό σέρβις της Black & Decker.

Για να ισχύσει η εγγύηση, πρέπει να υποβάλετε απόδειξη αγοράς στον πωλητή ή το εξουσιοδοτημένο κέντρο επισκευών. Ενημερωθείτε για το πλησιέστερο εξουσιοδοτημένο κέντρο επισκευών της περιοχής σας επικοινωνώντας με το τοπικό γραφείο της Black & Decker στη διεύθυνση που υποδεικνύεται σε αυτό το εγχειρίδιο. Επίσης, μια λίστα με τα εξουσιοδοτημένα κέντρα επισκευών της Black & Decker και πλήρεις λεπτομέρειες για τις υπηρεσίες που παρέχονται μετά την πώληση καθώς και στοιχεία επικοινωνίας, υπάρχουν στο Διαδίκτυο, στη διεύθυνση: www.2helpU.com.

Παρακαλούμε επισκεφθείτε την ιστοσελίδα μας www.blackanddecker.eu για να καταχωρήσετε το νέο σας προϊόν Black & Decker και για να ενημερωθείτε για τα νέα προϊόντα και τις ειδικές προσφορές. Περισσότερες πληροφορίες σχετικά με τη μάρκα Black & Decker και τη σειρά των προϊόντων μας θα βρείτε στη διεύθυνση www.blackanddecker.eu.

Partial support - Only parts shown available
Nur die aufgeführten teile sind lieferbar
Reparation partielle - Seules les pieces indiquees sont disponibles
Supporto parziale - Sono disponibili soltanto le parti evidenziate
Solo estan disponibles las peizas listadas
So se encontram disponiveis as pecas listadas
Gedeeltelijke ondersteuning - alleen de getoonde onderdelen
zijn beschikbaar

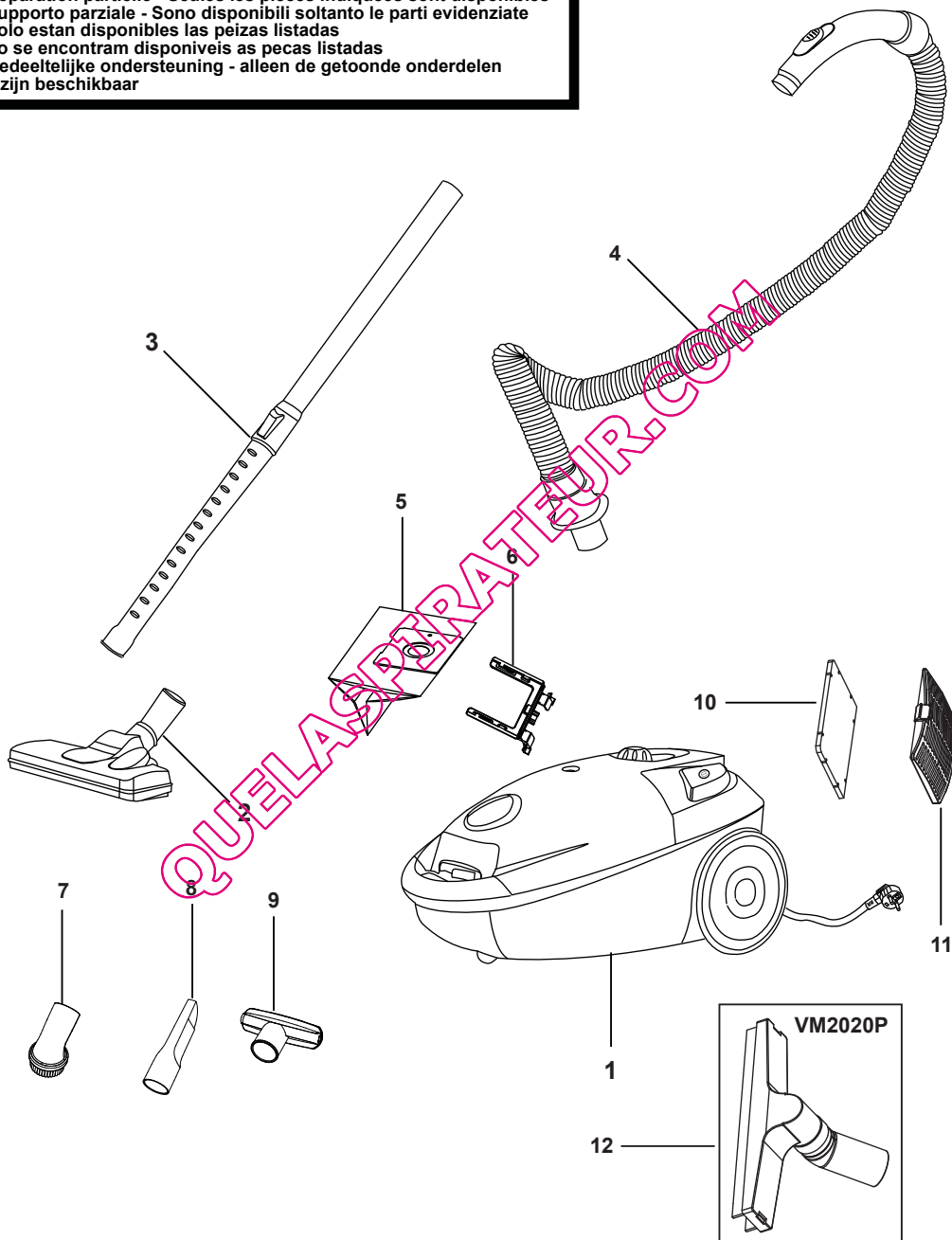

ENGLISH

Do not forget to register your product!
www.blackanddecker.co.uk/productregistration

Register your product online at www.blackanddecker.co.uk/productregistration or send your name, surname and product code to Black & Decker in your country.

DEUTSCH

Vergessen Sie nicht, Ihr Produkt registrieren zu lassen!
www.blackanddecker.de/productregistration

Lassen Sie Ihr Produkt unter www.blackanddecker.de/productregistration online registrieren oder schicken Sie Ihren Nachnamen, Vornamen und den Produktcode an Black & Decker in Ihrem Land.

FRANÇAIS

N'oubliez pas d'enregistrer votre produit !
www.blackanddecker.fr/productregistration

Enregistrez votre produit en ligne sur www.blackanddecker.fr/productregistration ou envoyez vos nom, prénom et code produit à Black & Decker dans votre pays.

ITALIANO

Non dimenticate di registrare il prodotto!
www.blackanddecker.it/productregistration

Registrate il prodotto online su www.blackanddecker.it/productregistration o inviate nome, cognome e codice del prodotto al centro Black & Decker del vostro paese.

NEDERLANDS

Vergeet niet uw product te registreren!
www.blackanddecker.nl/productregistration

U kunt uw product online registreren op www.blackanddecker.nl/productregistration of u kunt uw voornaam, achternaam en productcode opsturen naar Black & Decker in uw land.

ESPAÑOL

¡No olvide registrar su producto!
www.blackanddecker.es/productregistration

Registre su producto on-line en www.blackanddecker.es/productregistration o envíe su nombre, apellidos y código de producto a Black & Decker en su país.

PORTUGUÊS

Não se esqueça de registrar o seu produto!

www.blackanddecker.pt/productregistration

Registe o seu produto online em **www.blackanddecker.pt/productregistration** ou envie o seu nome, apelido e código do produto para a Black & Decker no seu país.

SVENSKA

Glöm inte att registrera produkten!

www.blackanddecker.se/productregistration

Registrera produkten online på **www.blackanddecker.se/productregistration** eller skicka namn och produktkod till Black & Decker i landet du bor i.

NORSK

Ikke glem å registrere produktet ditt!

www.blackanddecker.no/productregistration

Registrer produktet ditt online på **www.blackanddecker.no/productregistration**, eller send ditt navn, etternavn og produktkode til Black & Decker i ditt eget land.

DANSK

Glem ikke at registrere dit produkt!

www.blackanddecker.dk/productregistration

Registrer dit produkt på internettet på: **www.blackanddecker.dk/productregistration** eller send dit navn, efternavn og produktkode til Black & Decker i dit eget land.

SUOMI

Muistathan rekisteröidä tuotteesi!

www.blackanddecker.fi/productregistration

Rekisteröi tuotteesi verkossa osoitteessa **www.blackanddecker.fi/productregistration** tai lähetä etunimesi, sukunimesi ja tuotekoodi oman maasi Black & Decker -edustajalle.

ΕΛΛΗΝΙΚΑ

Μην ξεχάσετε να καταχωρίσετε το προϊόν σας!

www.blackanddecker.gr/productregistration

Καταχωρίστε το προϊόν σας σε σύνδεση στη σελίδα **www.blackanddecker.gr/productregistration** ή στείλτε το όνομα, επίθετο σας και τον κωδικό πριονωτός στη Black & Decker στη χώρα σας.

België/Belgique	Black & Decker (Belgium) N.V. Nieuwlandlaan 321 3200 Aarschot	Tel. Fax	016 68 91 00 016 68 91 11
Danmark	Black & Decker Sluseholmen 2-4, 2450 København SV Internet: www.blackanddecker.dk	Tel. Fax	70 20 15 10 70 22 49 10
Deutschland	Black & Decker GmbH Black & Decker Str. 40, D - 65510 Idstein	Tel. Fax	06126/21 - 0 06126/21 29 80
Ελλάδα	Black & Decker (Ελλάς) A.E. Στράβωνος 7 & Λεωφ. Βουλιαγμένης 159 166 74 Γλυφάδα - Αθήνα	Τηλ. Φαξ www.blackanddecker.eu	210 8981616 210 8983285
España	Black & Decker Ibérica, S.C.A. Parc de Negocis "Mas Blau" Edificio Muntadas, c/Bergadá, 1, Of. A6 08820 El Prat de Llobregat (Barcelona)	Tel. Fax	934 797 400 934 797 419
France	Black & Decker (France) S.A.S. B.P. 21, 69571 Dardilly Cédex	Tel. Fax	04 72 20 39 20 04 72 20 39 00
Helvetia	ROFO AG Gewerbezone Seeblick 3213 Kleinbösingen	Tel. Fax	026-6749391 026-6749394
Italia	Black & Decker Italia SpA Viale Elvezia 2 20052 Monza (MI)	Tel. Fax Numero verde	039-23871 039-2387592/2387594 800-213935
Nederland	Black & Decker Benelux Joulehof 12, 4622 RG Bergen op Zoom	Tel. Fax	0164 - 283000 0164 - 283100
Norge	Black & Decker (Norge) A/S Postboks 4814, Nydalen, 0422 Oslo Internet: www.blackanddecker.no	Tlf. Fax	22 90 99 00 22 90 99 01
Österreich	Black & Decker Vertriebsges.m.b.H. Oberlaaerstraße 246, A1100 Wien	Tel. Fax	01 66116-0 01 66116-14
Portugal	Black & Decker Rua Egas Moniz 173 S. João do Estoril 2766-651 Estoril	Tel. Fax	214667500 214667580
Suomi	Black & Decker Oy Keilasatama 3, 02150 Espoo Black & Decker Oy, Kägelharminen 3, 02150 Esbo	Puh. Faksi Tel. Fax	010 400 430 (09) 2510 7100 010 400 430 (09) 2510 7100
Sverige	Black & Decker AB Fabriksg. 7, 412 50 Göteborg	Tel. Fax	031-68 60 60 031-68 60 80
United Kingdom	Black & Decker 210 Bath Road Slough, Berkshire SL1 3YD	Tel. Fax Helpline	01753 511234 01753 551155 01753 574277
Middle East & Africa	Black & Decker (Overseas) A.G. PB 5420, Dubai, United Arab Emirates	Tel. Fax	+971 4 2826464 +971 4 2826466