

**ECOVACS**

## **Robot-aspirateur**

**Mode d'emploi**  
modèles D73 et D76

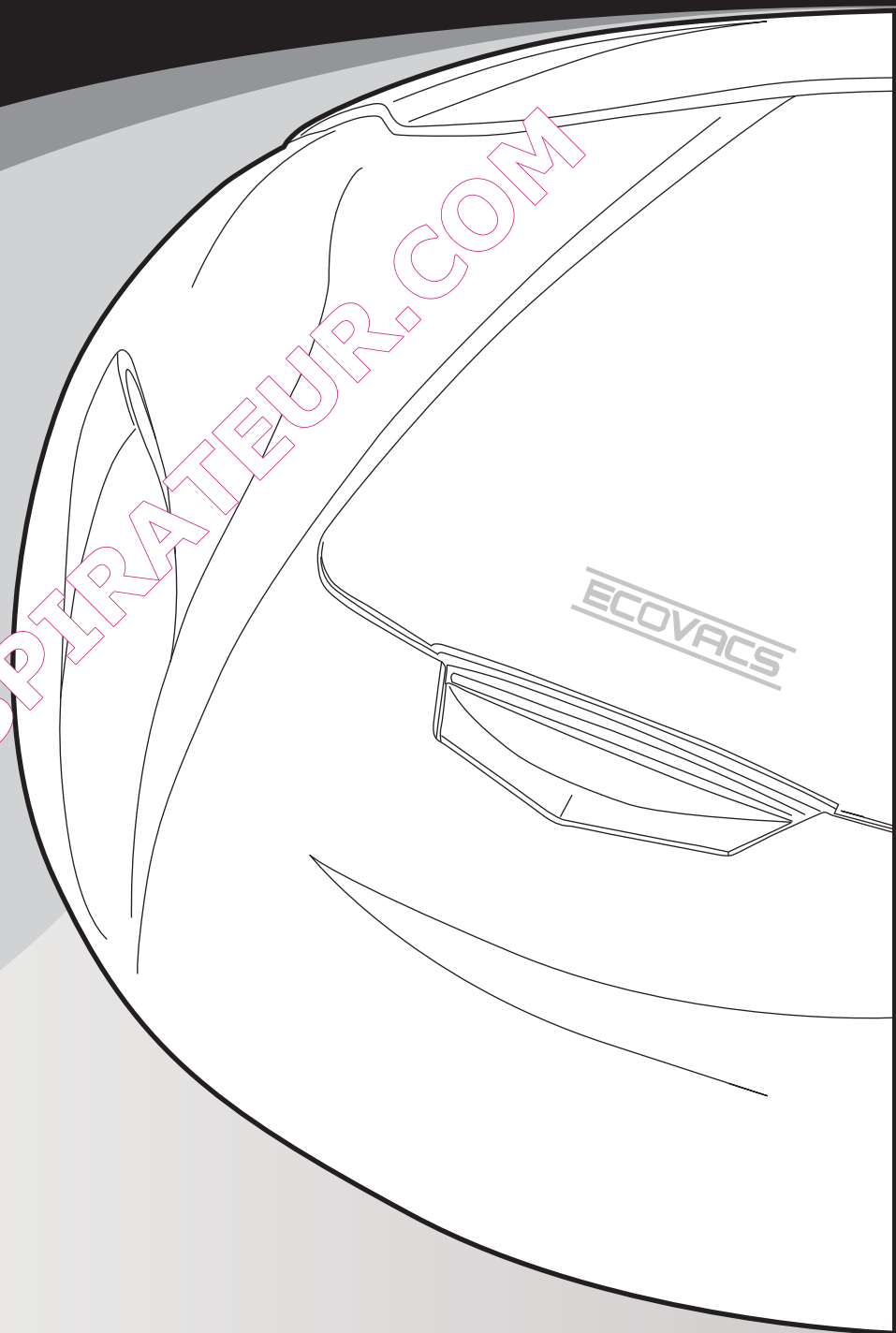

QUEL ASPIRATEUR.COM

Chère cliente, cher client,

Toutes nos félicitations! Vous avez choisi un outil de qualité portant le label ECOVACS™. Nous avons conçu pour vous un appareil durable et offrant toute la sécurité possible. Toutefois, pour prévenir tout risque pendant le travail, il est indispensable de lire le présent mode d'emploi et de tenir compte des instructions qu'il contient. Notre objectif est de vous donner satisfaction pour qu'à l'avenir votre choix continue à porter sur les appareils de la marque ECOVACS™.

QUEL ASPIRATEUR.COM

## SOMMAIRE

Consignes de sécurité	P1
Alimentation du robot	P1
Précautions d'utilisation	P2
Précautions lors de la première utilisation	P3
Sécurité des enfants	P4
Remplacement de la batterie	P4
Destruction des emballages	P4
Ecran LCD et panneau de contrôle	P5
En cas de dysfonctionnement	P5
Contenu	P6
Paramètres techniques	P7
Descriptif	P11
Panneau de contrôle et écran LCD	P13
Rechargement du robot	P14
Mise en marche/Pause/Arrêt	P15
Choix d'un mode	P17
Chargement automatique	P19
Programmation d'un cycle	P20
Télécommande	P22
Bande magnétique	P24
Rangement	P25
Voix	P25
Entretien	P25
Alarme	P29
Problèmes	P30
Questions fréquentes	P31

## 1. Consignes de sécurité

### Note :

- ▶ Veuillez ne pas démonter le robot. Les composants à l'intérieur du robot ne sont pas réparables par l'utilisateur lui-même.
- ▶ Ce produit est uniquement destiné à un usage domestique, il ne convient pas de l'utiliser dans des environnements extérieurs.
- ▶ Si vous constatez un défaut relatif à l'écran LCD, veuillez ne pas tenter de le réparer vous-même.
- ▶ Veuillez suivre les instructions de ce guide d'utilisateur avant de procéder à l'installation de la carte SD. Une mauvaise installation peut entraîner des dysfonctionnements.

### Veuillez vous conformer aux consignes de sécurité suivantes :

- Veuillez lire le contenu de ce manuel attentivement et installer le robot en suivant les instructions détaillées.
- Conservez ce guide et mettez-le à disposition lors de l'utilisation du produit par des tiers.
- Toute opération incompatible avec les consignes de ce guide pourrait provoquer des dommages graves à la fois sur l'utilisateur et le produit en lui-même.

### Alimentation du robot

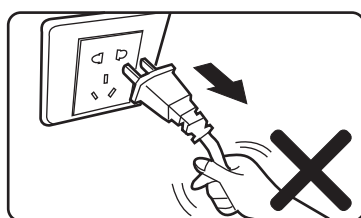
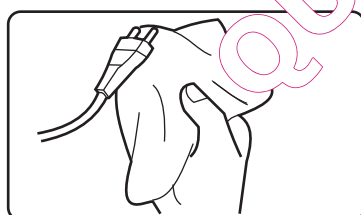
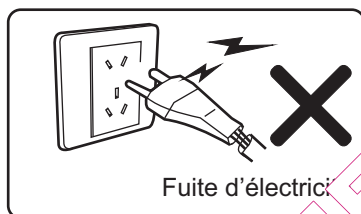
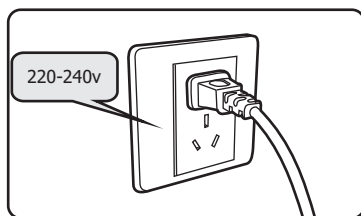

- L'alimentation provient d'une batterie Ni-MH spécialement conçue pour fournir des meilleures capacités de rechargement.

- Assurez-vous que le voltage nécessaire au bon fonctionnement de la base de chargement soit respecté.

- N'utilisez pas la base de chargement si le cordon d'alimentation est endommagé. Dans ce cas, contactez notre service après-vente.

- Veuillez ne jamais débrancher la base de chargement en tirant sur le cordon d'alimentation.

- Veuillez ne pas tordre ou enrouler le cordon d'alimentation de manière excessive.

- Vous pouvez utiliser le crochet derrière le bloc d'alimentation afin de raccourcir le cordon s'il vous semble trop long.

- Ne laissez pas le cordon d'alimentation en contact avec des surfaces chaudes ou tranchantes.

- Veuillez débrancher le cordon d'alimentation si vous n'utilisez pas le robot durant un certain temps.

- Ne manipulez pas la prise ou le robot lorsque vos mains sont humides.

- Utilisez régulièrement un linge sec pour dépoussiérer le cordon et son embout.

## Précautions d'utilisation

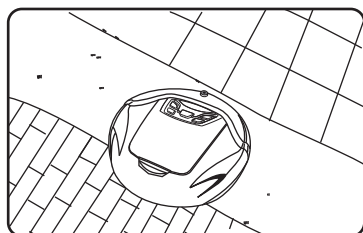

● Ce robot a été conçu pour une utilisation ménagère domestique sur des sols en bois, caoutchouc, céramique, linoléum et tapis à poils courts et moyens. Cependant, il n'est pas utilisable sur des tapis à poils longs (plus de 2 centimètres)

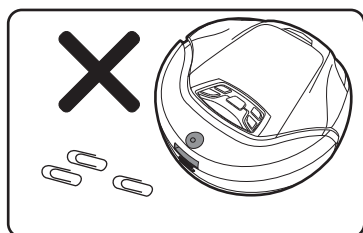

● Attention à ne pas laisser le robot évoluer dans des pièces encombrées d'objets divers pouvant endommager les brosses de cotés et centrale: câbles souples, franges de tapis, franges de rideau, vêtements, etc.

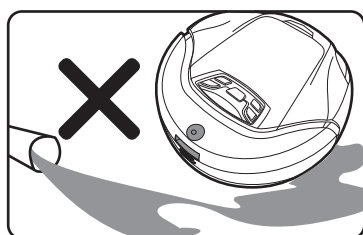

● Il ne peut pas être utilisé sur les surfaces suivantes :

- Surfaces humides (y compris les liquides inflammables).
- À l'intérieur de toilettes, salle de bains ou toute autre surface fortement humide.
- Escalier.
- Pièces dégageant de très fortes odeurs ou rejets de flammes.

● Les débris ou matières suivantes sont fortement déconseillées:

- Suie non éteinte, mégots de cigarettes ou autre pouvant provoquer un incendie et une potentielle destruction du robot.
- Débris de verre, briques, trombones, cailloux, gypses, gros morceaux de papier. Ces débris peuvent bloquer la machine.
- L'eau ou tout autre type de liquides, notamment les détergents, le kérosène, l'essence, la peinture, l'alcool, les parfums, ainsi que les solutions de nettoyage pour tapis ou plancher. L'absorption de liquide par le robot peut provoquer des courts-circuits.

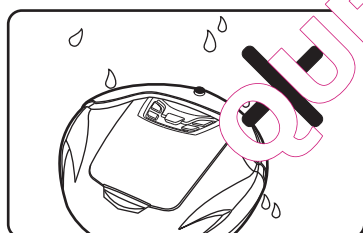

● Veuillez mettre le robot à l'écart des sources chaudes comme les fours et les cheminées. Le chaud peut déformer la coque du produit.

● N'utilisez pas la machine dans des endroits à forts risques d'explosions. Par exemple, dans des Stations essence, dépôts de pétrole, usines chimiques.

● N'utilisez jamais le robot dans des environnements extérieurs. La pluie et les poussières solides peuvent causer des dommages tels que ceux énoncés précédemment.

● Ne réparez pas le robot vous-même. Adressez vous au service après-vente en cas de problème.

● Veillez à préserver le produit de tout choc avec le sol.

● Ne compressez pas le produit, les potentiels courts-circuits pourraient provoquer des incendies ou des accidents.

● Effectuez les entretiens et nettoyages du produit dans des endroits propres.

● N'exposez pas la machine dans des lieux extrêmement chauds ou froids.

Ce produit n'a pas été conçu pour supporter des températures inférieures à zéro ou supérieures à 45 degrés.

● N'imbibez pas la machine de liquide et ne l'exposez pas à une humidité élevée.

● Ecartez le produit de tout endroit en combustion, cheminée, incendie ou encore des cigarettes.

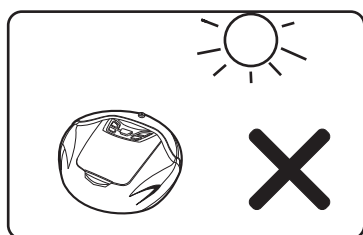

## Précautions lors de la première utilisation

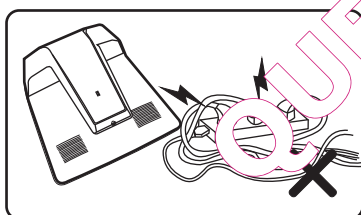
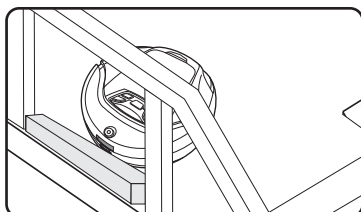
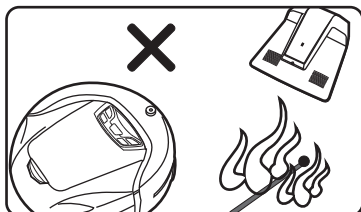
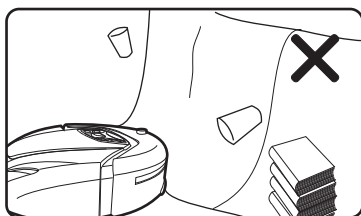
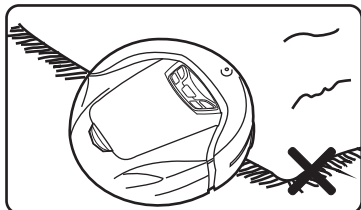

● Veuillez prendre des précautions supplémentaires lors de la première utilisation. Veuillez tout d'abord à supprimer tout obstacle qui pourrait entraver le bon fonctionnement du robot.

● Prenez les précautions nécessaires pour éviter tout problème durant le nettoyage, tels que :

- Mettre les objets fragiles dans un endroit sûr.
- Mettre bien à plat les bords de tapis.
- Veillez à ce que les nappes et rideaux ne touchent pas le sol.
- Mettre à l'écart les objets inflammables.
- Ranger les cordons d'alimentation enroulés sur le sol.
- Ramasser les journaux, livres, magazines et tout autre type d'objets qui pourraient gêner le nettoyage.

● Vérifiez si la brosse principale est correctement fixée à l'intérieur du robot avant le nettoyage.

● Vérifiez si le réservoir du robot est vide et assurez vous qu'il soit bien fixé avant la mise en marche.

● Vérifiez si les capteurs de hauteur du sol et de poussière sont bien essuyés.

● Pour une utilisation optimisée, fermez la porte des pièces qui ne nécessite pas d'être fermées. Si vous avez uniquement besoin de nettoyer une chambre, fermez la porte.

● Si la pièce qui doit être nettoyée nécessite une partition, vous pouvez placer une bande magnétique.

Le robot n'est pas capable de détecter les hauteurs de moins de 8 centimètres, il ya donc un risque que le produit chute.

Lorsque la hauteur entre le sol et le robot est inférieure à 8 centimètres et que le sol est à réflexion, les risques de chutes sont encore plus importants.

Dans ces circonstances, nous vous suggérons de mettre un linge ou un tapis afin de cacher la réflexion du capteur.

Il est possible que des saletés se glissent sous les détecteurs de hauteur de suite à un manque d'entretien. Veuillez entretenir votre robot de manière à éviter tout accident.

## Sécurité des enfants

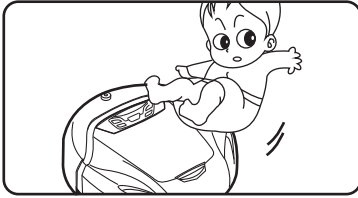

- Il est important de mettre le robot hors de portée des enfants ou toutes personnes ne pouvant juger les dangers de proximité. Une attention particulière est à accorder lors de la mise en route du produit.

- Le robot n'est pas un jouet.

- Les emballages plastiques peuvent engendrer un risque d'asphyxie, veuillez ne pas les laisser à la disposition des enfants.

## Remplacement de la batterie

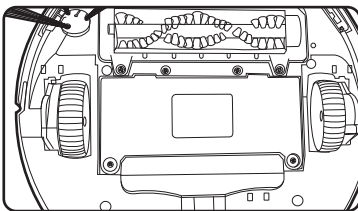

- Si vous désirez changer la batterie du produit, veuillez contacter notre service après-vente. L'utilisation d'une batterie non adaptée peut causer des risques d'explosion.

- Les dommages causés par l'utilisation d'une batterie de remplacement issu d'un fournisseur non agréé ne sont pas garantis.

- Veuillez vous débarrasser proprement des batteries usagées, celles-ci sont composées d'agents polluants et nécessitent donc un traitement particulier.

## A propos de la carte SD

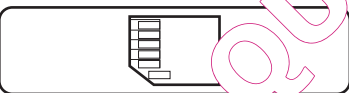

- Il se peut que la carte SD se réchauffe durant l'utilisation du robot. Veuillez la retirer avec précaution.

- Pour retirer la carte SD, pressez-la vers le bas. Attention à la réinsérer dans le bon sens. Pour échanger les fichiers de voix et de musique, utilisez un lecteur de carte SD et référez vous aux instructions relatives sur le site.

## Destruction des emballages



- Veuillez ne pas utiliser les emballages en tant que poubelle et débarrassez vous en proprement. Utilisez les différentes solutions de recyclage dont vous disposez.



## Ecran LCD



- Veuillez ne pas tenter de réparer vous-même l'écran LCD en cas de casse. Mettez-vous en relation avec le service après-vente.

## En cas de dysfonctionnement.

- Veuillez vous référer aux rubriques « Problèmes » et « Questions Fréquentes ».
- Ne cherchez pas à réparer ou désassembler vous-même le robot.
- Veuillez contacter le service après-vente.

## Demo mode

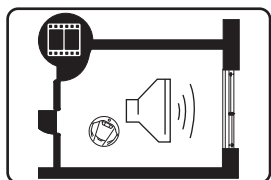

### Description:

Dans cette mode, l'aspirateur mobile donne des commentaires vocaux au travail et divers modes de fonctionnement.

## Vidange automatique (Module D76)

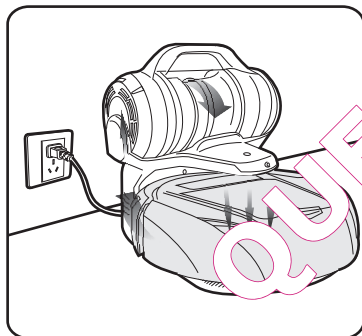

Quand le robot est à la recherche de la station de recharge, l'aspirateur mobile commence à vider le réservoir du robot après le robot a accroché à la station.

- Le processus de vidange fonctionne comme suit: Après l'aspirateur s'accroche, l'aspirateur mobile (sans sac) commence à vider le réservoir du robot pour ca. 10 secondes. Pendant cette vidange, ce n'est pas possible de enlever l'aspirateur mobile.

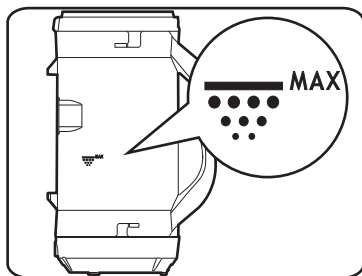

### Tips:

- ▶ L'aspirateur mobile (sans sac) pourrait vider le réservoir du robot de poussière légère et fine. Après quelques utilisations, il faut contrôler le réservoir du robot si il y a des grandes objets dedans et si la brosse principale fonctionne correctement. Après nettoyage de poussière humide ou des grandes objets, il faut nettoyer le robot le rechargement. Nettoyez aussi l'aspirateur mobile de temps en temps. Au plus tard en arrivant à l'indication MAX. au réservoir. nettoyage est expliquée sur page 28 en détail.

## 2. Contenu

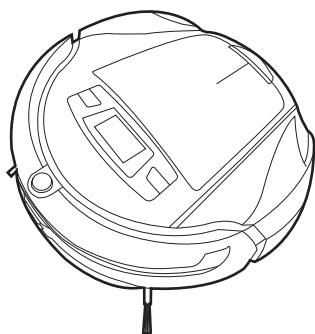

Robot

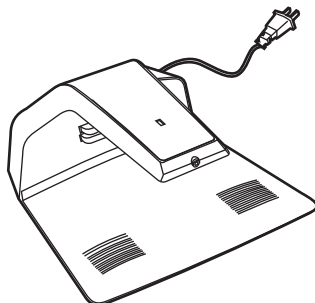

Base de chargement

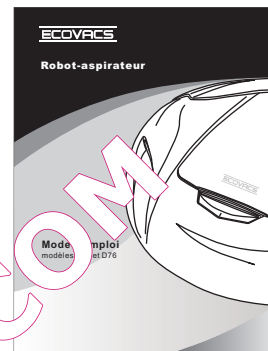

Guide d'utilisateur

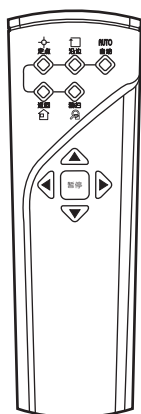

Télécommande

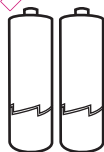

Piles

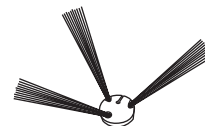

Brosse latérale

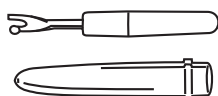

Accessoires de nettoyage

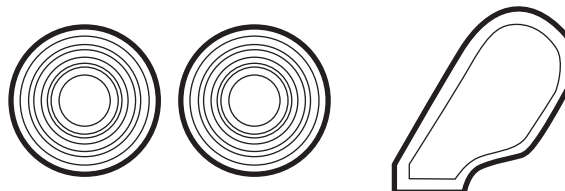

Bande Magnétique et Magnétiseur

**Paramètres techniques**

<b>D73</b>		<b>Base de chargement</b>	
<b>Voltage</b>	12 Volts (2 x 6 V)	<b>Voltage Interne</b>	AC220-240V
<b>Puissance nominale</b>	30W	<b>Voltage Externe</b>	DC17.5V
<b>Vitesse</b>	0.25 mètre/seconde	<b>Fréquence</b>	50Hz
<b>Capacité du reservoir</b>	0.7L	<b>Puissance nominale</b>	30 W
<b>Bruit</b>	≤ 60dB	<b>Intensité de sortie</b>	1.0A
<b>Temps de charge</b>	Environ 3 heures	<b>Télécommande</b>	
<b>Autonomie</b>	60 minutes	<b>Tension d'alimentation</b>	DC3V
<b>Surface couverte après rechargement</b>	120-150 mètres carré	<b>Distance de contrôle</b>	≤ 5 mètres
<b>Dimensions</b>	335×335×95mm		
<b>Poids net</b>	2.8Kg		

**Descriptif Deepoo D73**

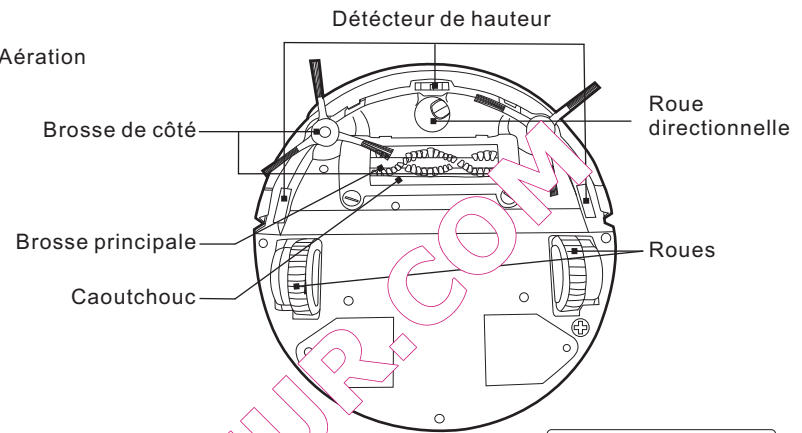
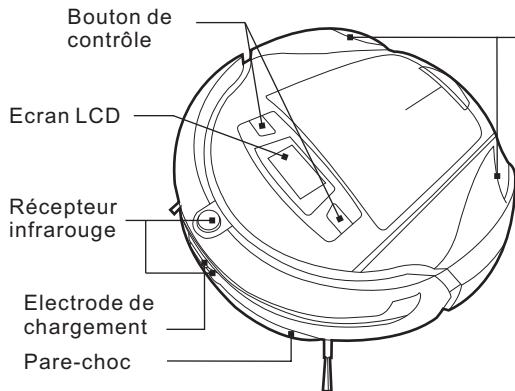

**Vue de dessous**

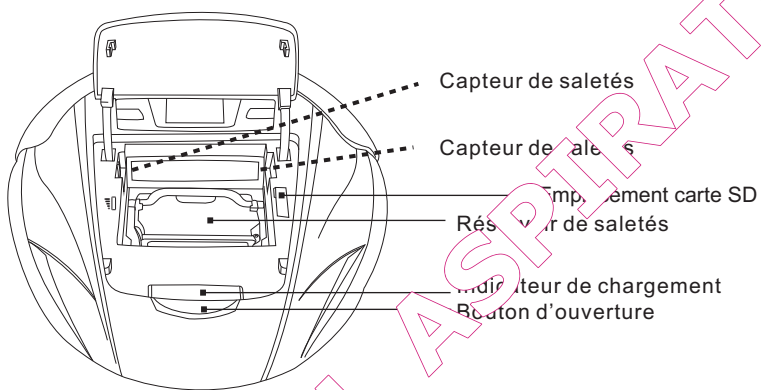

**Intérieur**

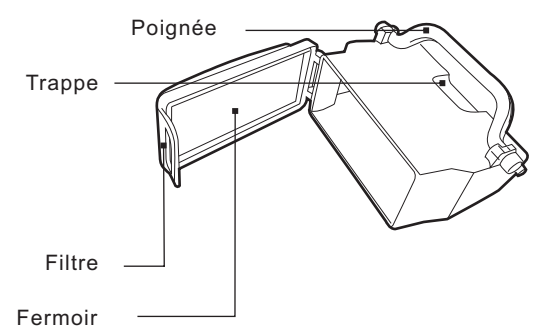

**Réservoir de saletés**

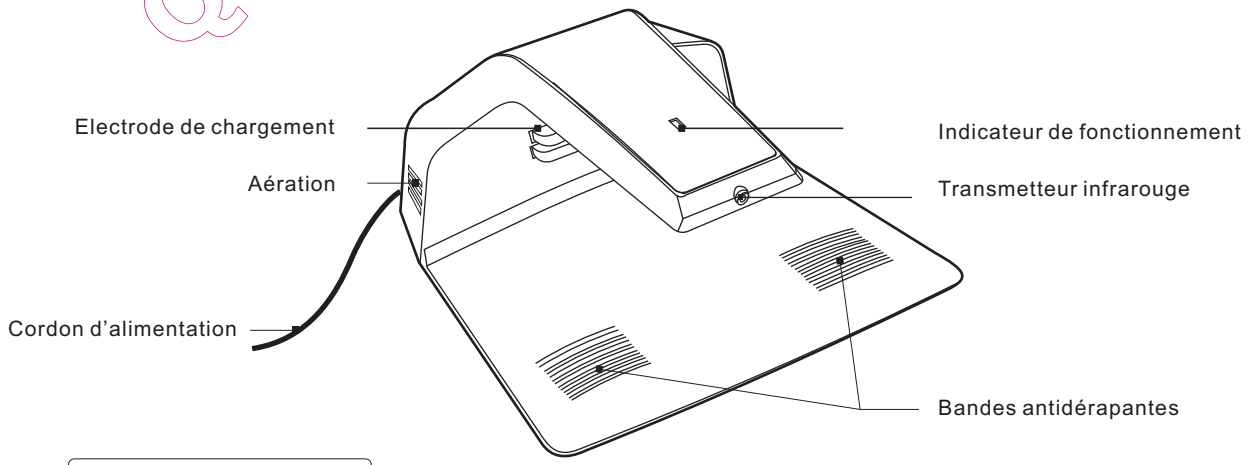

**Base de chargement**

**2.Contenu (D76)**

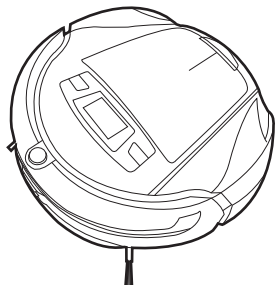

Robot

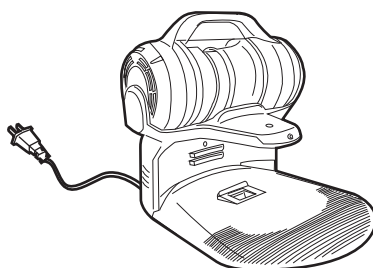

Station de recharge

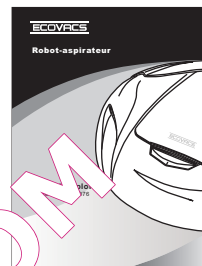

Mode d'emploi

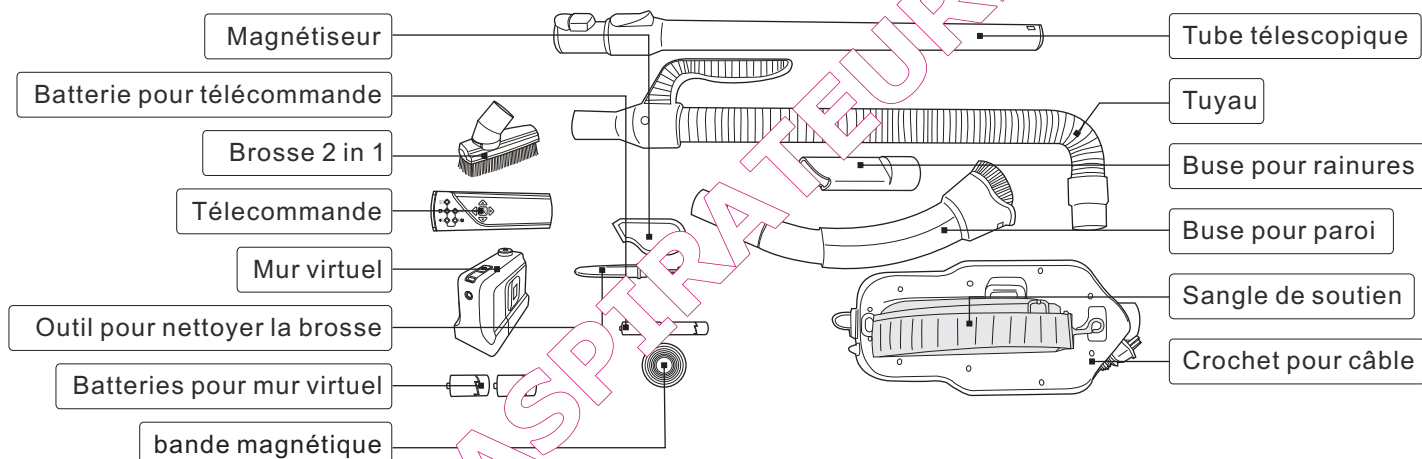

**Paramètres techniques (D 76)**

Specifications		Station de recharge		Aspirateur mobile	
Voltage	12 Volt (2 x 6 V)	Voltage interne	220V-240V	Voltage ingerne	220-240V
Puissance nominale	30 Watt	Voltage externe	16.5 V	Fréquence	50Hz
Vitesse	0.25 m/s	Fréquence	50Hz	Puissance nominale	500W
Reservoir	0.7 lt. (brut)	Puissance nominale	30W	Reservoir	0.95 lt.
Bruit	≤60dB	Intensité de sortie	0.78 A	Sangle de soutien	1.8M
Temps de charge	3 heures	<b>Mur virtuel</b>			
Autonomie	ca. 60 min.	Tension d'entrée	3.0V		
Surface couverte après rechargement	120-150m <sup>2</sup>	<b>Télécommande</b>			
Dimensions	335x335x95mm	Tension d'entrée	3.0V		
Poids net	3.4Kg	Distance de contrôle	≤5.0m		
<b>Filtre / Chassis</b>		<b>Batterie du robot</b>			
Antibacterienne	Avec Particules nano-argent	Tension d'entrée	12.0V		

### 3.Contenu ( D76)

#### Robot est similaire que modèle D73

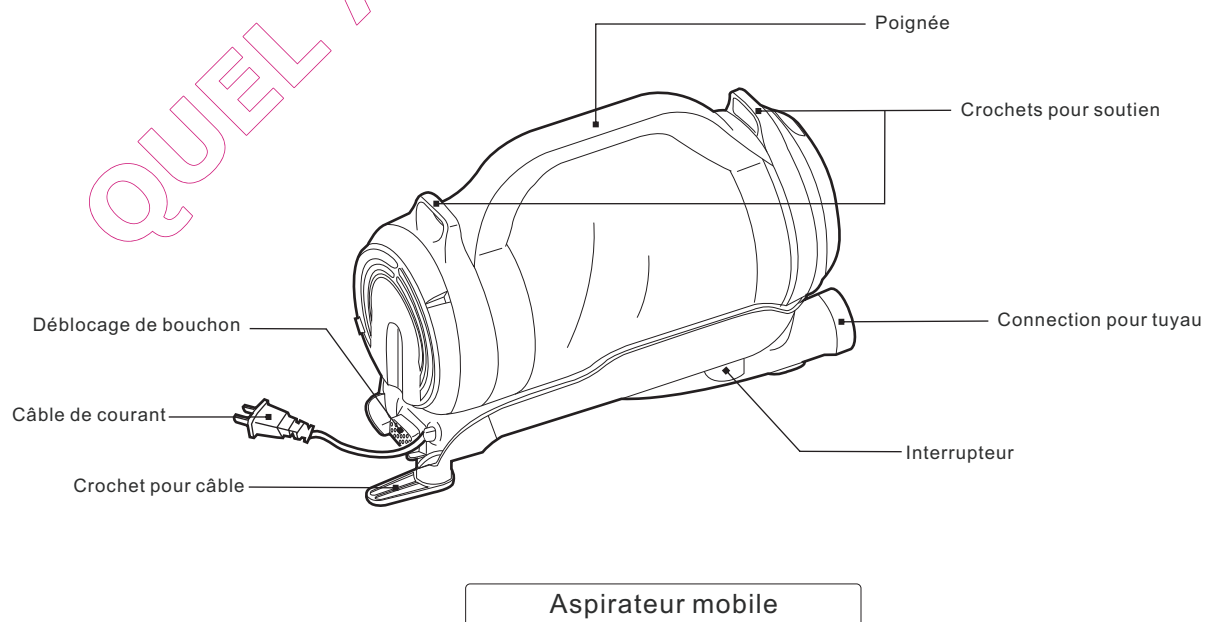
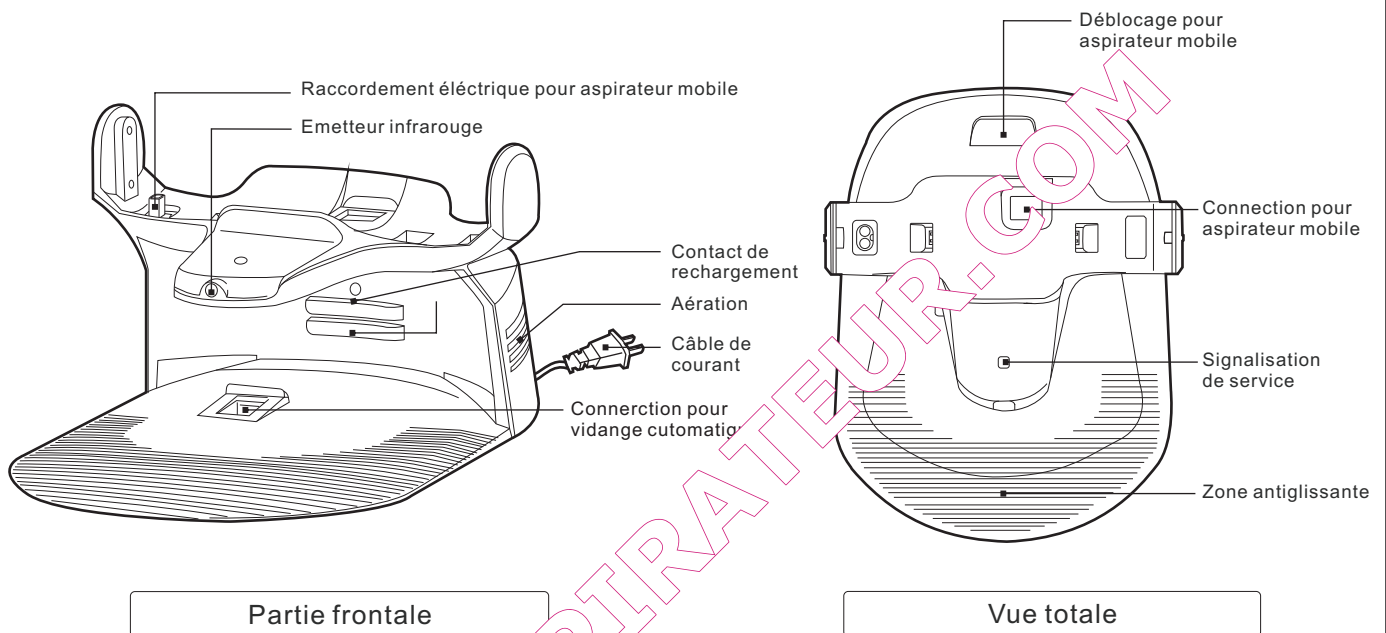

**Panneau de contrôle et écran LCD**

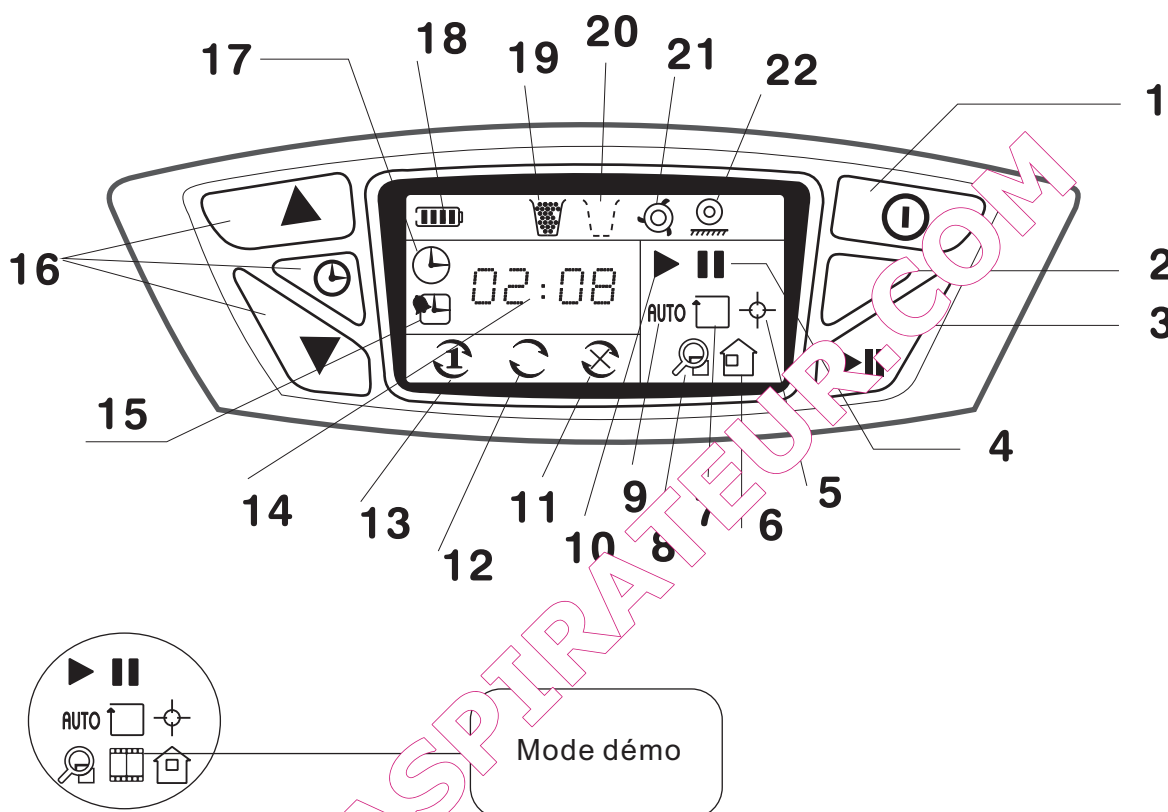

<ol style="list-style-type: none"> <li>1. Marche/arrêt</li> <li>2. Sélection de mode</li> <li>3. Marche/Pause</li> <li>4. Mode pause</li> <li>5. Mode fixe</li> <li>6. Mode base</li> <li>7. Mode en long</li> <li>8. Mode fixe</li> <li>9. Mode auto</li> <li>10. Marche</li> <li>11. Annulation du cycle programmé</li> <li>12. Cycle quotidien</li> </ol>	<ol style="list-style-type: none"> <li>13. Cycle unique</li> <li>14. Horloge</li> <li>15. Horloge de programmation</li> <li>16. Réglage et programmation</li> <li>17. Indicateur réglage Horloge</li> <li>18. Niveau de chargement de la batterie</li> <li>19. Indicateur trop plein bac</li> <li>20. Indicateur absence bac</li> <li>21. Alarme brosse</li> <li>22. Alarme roue</li> </ol>
--	---

## 4. Rechargement du robot

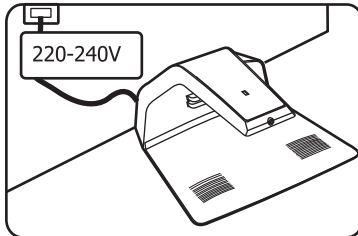

- Veuillez mettre en place la base en vous assurant qu'elle soit perpendiculaire au sol, assurez vous également que le produit est utilisé à un voltage de 220-240 volts.

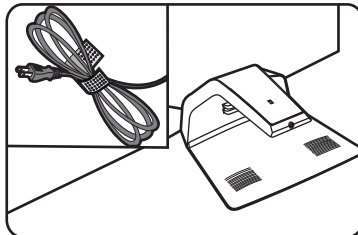

- Assurez - vous que le cordon soit bien situé derrière la base et qu'il ne bloque pas l'accès au robot.

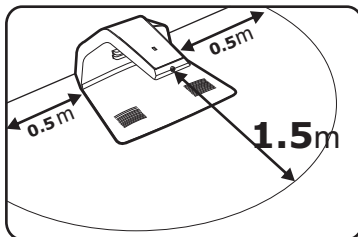

- Veuillez également ranger tout objet présent à moins de 1.5 mètre du bloc de charge. Aucun objet réfléchissant ne doit se trouver devant le récepteur infrarouge de la base comme par exemple des glaces, vases ou céramiques. Dans le cas contraire, il se peut que le robot ne détecte pas le bloc de charge.

### Chargement du robot

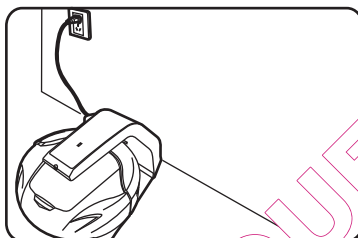

- Chargez le robot avant la première utilisation et veillez à effectuer des cycles de charge complets.

- Selon le modèle, la charge du robot effectuée entre 3 et 4 heures.

- Le chargement du robot doit s'effectuer dans une température comprise entre 0 et 45 degrés. Les températures extrêmes, inférieure à 0 degré et supérieure à 45 degrés augmentent le temps de charge et peuvent endommager la batterie.

### Indicateur

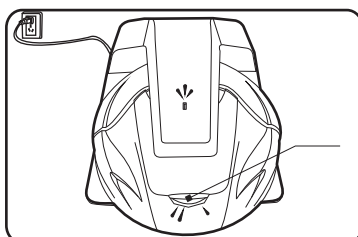

#### Conseils:

- Pour vous assurer que le robot fonctionne à pleine charge nous vous recommandons de garder le bloc de chargement connecté même quand l'indicateur de charge est éteint. Le système peut ainsi communiquer avec la base en cas de besoin de charge. Après une charge complète le robot peut fonctionner de 60 minutes.

- Il se peut que la charge de la batterie du produit se réduise lorsqu'il n'a pas été utilisé depuis un certain temps.



## 5. Marche/arrêt/pause

### Mise sous tension et mise en marche modèles D73

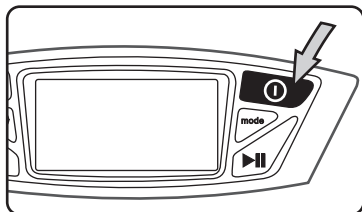

- Pressez le bouton  pour effectuer la mise sous tension du produit. Lors de sa mise sous tension le robot émettra une courte mélodie pendant que l'écran LCD s'illuminera durant environ 2 secondes.

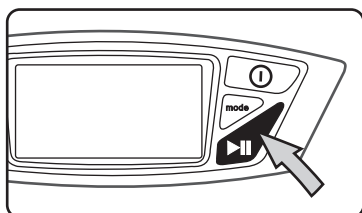

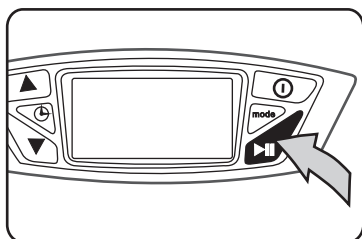

- Une fois le produit sous tension appuyez sur  pour que le robot se mette en marche.

### Mise en pause



- Pressez  afin de mettre le robot en pause.

#### Informations:

- En pressant  vous pouvez mettre le robot en pause, une seconde pression  mettra le robot en marche.
- Également, lorsque le robot est en marche, vous pouvez presser n'importe quel bouton autour de l'écran LCD pour le mettre en pause.

### Arrêt

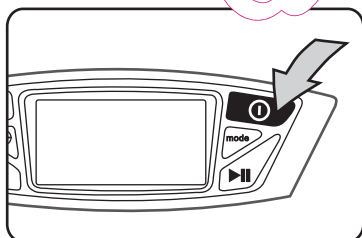

- Pressez  pour mettre le robot hors tension.

#### Informations:

- Si vous souhaitez mettre le robot hors tension, vous pouvez presser  en status pause. Le robot sera ainsi éteint.

#### Conseil:

- Ne laissez pas le robot en pause durant une durée trop importante. En pause, la batterie se décharge plus facilement. Nous vous suggérons alors de le mettre hors tension plutôt que sous pause.

## 6. Choix d'un mode

### Mode auto

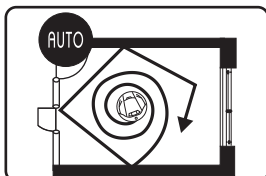
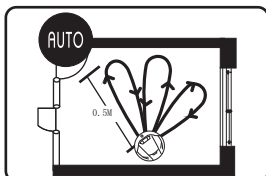
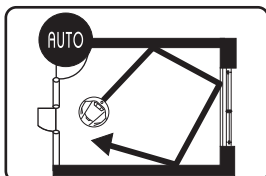

Fonctionnement:

Le robot sort de sa base et nettoie jusqu'à ce qu'il rencontre un obstacle. Il contourne l'obstacle pour continuer le nettoyage de manière aléatoire, cela ainsi de suite jusqu'à ce qu'il n'est plus de batterie et doit retourner à sa base.

Si le robot détecte une concentration de saletés dès le début du nettoyage, il effectuera un aller retour du point de départ à la fin de la zone de saletés, revenu au point initial il empruntera une direction différente mais proche de l'original. Le choix de ce mode permettra d'éliminer un maximum de saletés.

### Mode en long

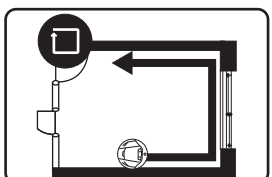

Fonctionnement:  
Sous ce mode, dès que le robot détecte un objet ou obstacle, il effectue un nettoyage le long de celui-ci jusqu'à ce qu'il en rencontre un autre et effectue le même type d'actions.

Ce mode permet de nettoyer plus efficacement le long des murs, coins, canapés, lits ... Un nettoyage en mode automatique ne donnera pas les mêmes résultats. Ce mode de fonctionnement prend en moyenne 25 minutes.

### Point Fixed

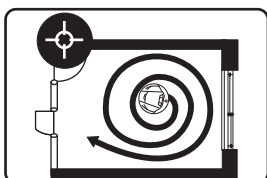

Fonctionnement:

Sous ce mode, le robot effectue le nettoyage en spirale. Il part d'un point de concentration de saletés et effectue des cercles pour petit à petit revenir à son point de départ. La surface de nettoyage ne doit pas excéder 1,2 mètre.

Ce mode n'est opérable que lors d'une très forte concentration de saletés. Dans certaines circonstances ce mode peut prendre jusqu'à 2 minutes. Si le robot rencontre trop d'obstacles, il cherchera à les éviter pour continuer à travailler sous le mode sélectionné.

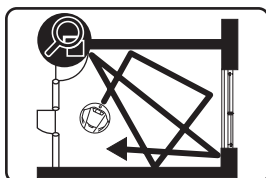
 **Mode Précision**

Fonctionnement:

Sous ce mode, le robot prend la même trajectoire que lors d'un nettoyage automatique, il cherchera à rentrer à sa base avant que sa batterie ne se décharge.

Nous vous suggérons de choisir ce mode lorsque le sol est plutôt sale et nécessite un nettoyage approfondi.

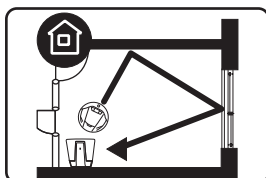
 **Retour à la base de chargement**

Fonctionnement:

Sous ce mode, le robot rentre automatiquement à sa base. Egalement, le robot cherchera à rentrer automatiquement à sa base de chargement lorsque sa batterie sera déchargée. Une lumière verte indiquera que le robot est bien en charge.

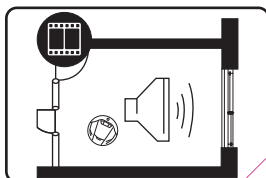
 **Mode démo**

Fonctionnement:

Sous ce mode, le robot effectuera automatiquement une démonstration de ses capacités et vous invitera à interagir avec lui.

## 7. Chargement automatique

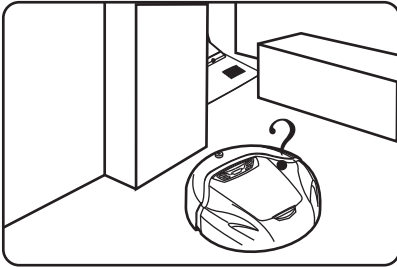

1. Lorsque le cycle de nettoyage est fini, le robot cherchera à rentrer à sa base par la même occasion. Pour rendre la détection de la base plus facile, veuillez vous assurer qu'il n'y a pas d'obstacle à 1,5 mètres de celle-ci et de son récepteur infra rouge.

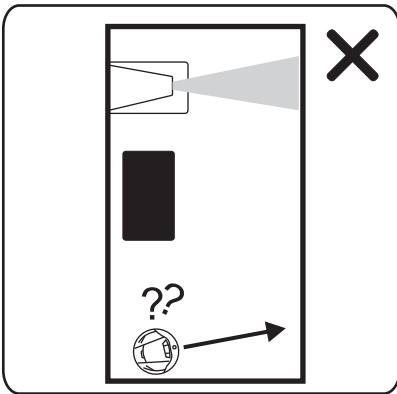

2. Pour trouver sa base de chargement, le robot peut s'y prendre en plusieurs fois, cela dépend du type de surface sur laquelle le robot effectue son nettoyage.
3. En règle générale, le Robot peut facilement retourner à sa base. Dans certains cas il se peut que vous deviez l'aider, notamment lorsque la base de chargement est entourée d'obstacles.

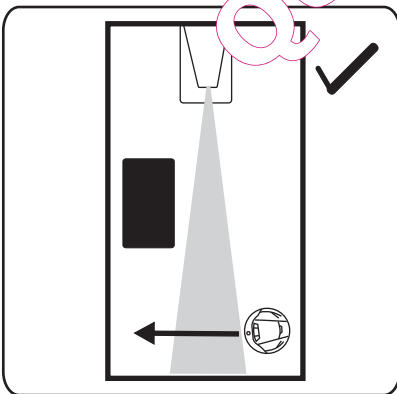

4. En pressant  (mode base), la brosse principale est désactivée et le robot n'effectue aucun nettoyage.

5. Le robot doit effectuer des cycles de charge complets pour un meilleur entretien de sa batterie.

## Modèles D73 et D76

### Programmation

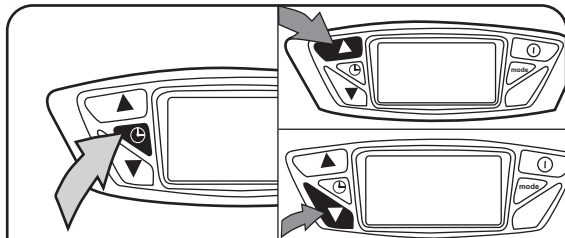

Champ de sélection: vous pouvez programmer les heures de 0 à 23 et les minutes de 0 à 59.

1. Une fois le robot sous tension, presser le bouton pour sélectionner cycle unique ou cycle quotidien . Pressez ensuite de nouveau pendant environ 3 secondes.

2. Programmation cycle numéro 1: le premier logo s'affiche à l'écran. Le robot vous invite à programmer votre 1er cycle de nettoyage Paramétrage temporaire via les touches suivantes et . Chaque pression augmentera ou réduira l'heure et les minutes d'un cycle. Lorsque le paramétrage de l'horloge est fini, pressez de nouveau .

3. Programmation cycle numéro 2: le deuxième logo s'affiche à l'écran. Le robot vous invite à programmer votre 2ème cycle de nettoyage. Suivre les mêmes indications que pour la programmation du cycle numéro 1.

Programmation horloge: le logo vous invite à régler l'horloge interne de votre Deepoo. Suivre les mêmes indications que pour la programmation du cycle numéro 1.



### Conseils

- Lorsque le robot est éteint, il ne pourra pas effectuer les cycles programmés.
- Assurez-vous que la base de chargement soit correctement branchée. Si le robot n'est pas assez rechargé, il ne pourra pas effectuer les cycles prévues dans leur totalité ou voire pas du tout.

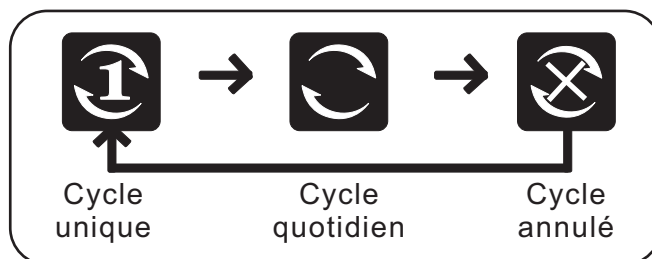

## 9. Télécommande

### Modèles D73 et D76

#### Remplacement des piles

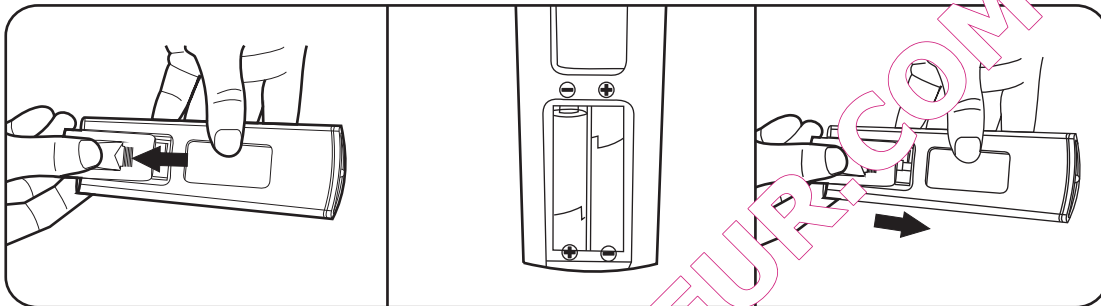

- Fonctionnement avec 2 piles alcalines batteries AA.
- Veuillez remplacer les piles lorsque vous le jugez nécessaire et assurez vous de les remplacer par des piles de même standard.
- Retirez les piles de la télécommande si vous prévoyez de ne pas vous en servir pour un long moment, cela évitera toute fuite d'électrolyte.
- Veillez à ne pas laisser la télécommande sous des températures extrêmement chaudes ou froides.
- Veillez également à ne pas introduire de substances liquides dans la télécommande, particulièrement lors du remplacement des piles.
- N'exposez jamais le détecteur infrarouge de la télécommande au rayon du soleil ou aux sources de fortes luminosité, cela occasionnerait des dysfonctionnements.
- Séparez vous proprement des piles usagées. Utilisez des poubelles spécialement prévues à cet effet.

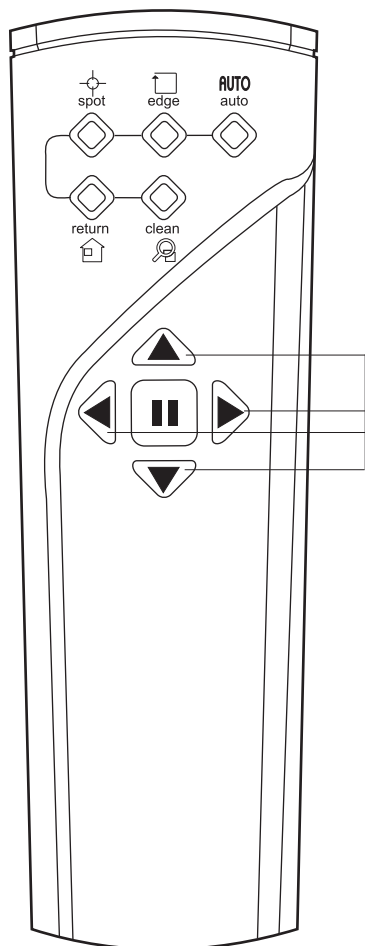

**Vous pouvez contrôler le robot à l'aide de la télécommande pour :**

- Diriger le robot via les touches directionnelles de la télécommande.
- Choisir un mode de fonctionnement en fonction des différentes surfaces à nettoyer.

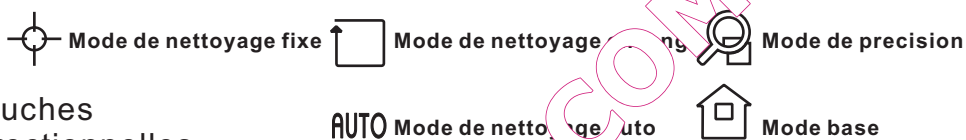

Touches directionnelles

**Bouton pause:** permet d'arrêter temporairement le nettoyage en cours et de le reprendre au même endroit que lors de l'arrêt. lorsque le robot est en pause, une pression sur le bouton pause de la télécommande activera le mode dance du robot sur la musique que vous aurez installé au préalable dans la carte SD. Voir section Carte SD ou directement en ligne sur la page dédié sur [www.ecovacs.cn](http://www.ecovacs.cn).

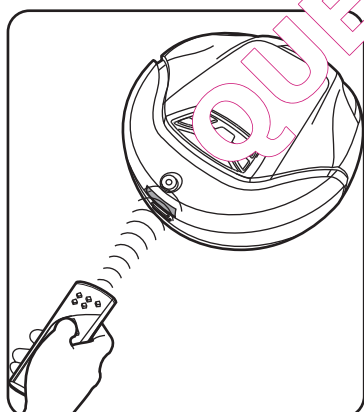

- Vous pouvez contrôler le robot jusqu'à 5 mètres de distance de la télécommande.
- Assurez -vous que le robot est sous tension avant d'utiliser la télécommande.
- Si le robot est proche de la base de chargement ou d'autres transmetteurs infrarouges, il se peut que des interférences se produisent et empêchent la bonne réception du signal de la télécommande. Dans ce cas veuillez contrôler le robot manuellement à partir de ses touches.

## 10. Bande magnétique

### Utilisation de la bande magnétique:

Elle peut être utilisée de manière à délimiter une pièce ou un espace précis nécessitant un nettoyage.

Elle se pose directement sur le sol et leur magnétisation empêchera le robot de passer. Vous pouvez également l'utiliser pour protéger tout objet que le robot pourrait renverser.

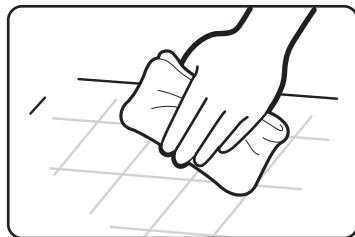

- Nettoyez la surface où vous désirez poser la bande magnétique.

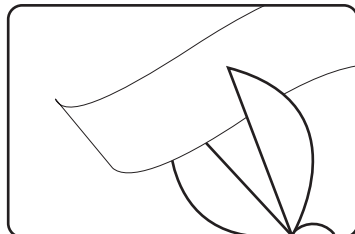

- Déroulez la bande et coupez la longueur nécessaire.

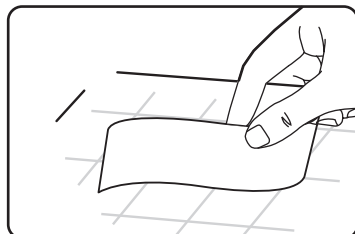

- Posez la bande sur le sol après avoir retiré le film protecteur.

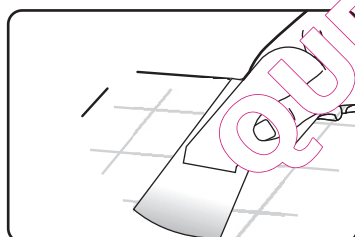

- Magnétisez la bande avec le magnétiseur.

### Attention :

- Veuillez ne pas poser la bande magnétique à moins de 1.5 mètre de la base de chargement.
- Assurez-vous que le sol soit bien sec avant de déposer la bande.
- Lorsque vous remarquez que la bande perd de son magnétisme, veuillez la remagnétiser.
- Si la surface sur laquelle vous voulez poser la bande magnétique est légèrement inclinée, veuillez placer la bande le plus en hauteur possible.
- La bande magnétique peut être déposée sur les sols durs, parquet, carrelage. Veuillez ne pas la poser sur des tapis.
- Veuillez conserver le rouleau de bande dans un endroit sec.



## 11. Rangement

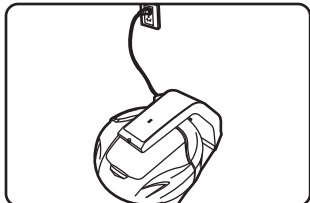

Si vous désirez ranger le robot, veillez avant tout à ce que sa batterie soit rechargée au maximum et ranger le dans son emballage initial ou autre en le mettant à l'abri des rayons du soleil et de l'humidité.

## 12. Voix

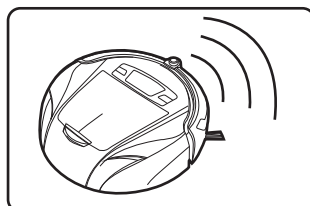

Les voix et animations sont stockés dans la carte SD. Si vous souhaitez ne pas utiliser cette fonction, veuillez réduire le volume sonore au minimum. Veillez à insérer la carte SD dans le bon sens.

Pour régler le volume, ouvrez le capot du robot et tourner vers le bas ou vers le haut la molette se trouvant à gauche du bac à poussière.

## 13. Entretien

### Nettoyage du dessus

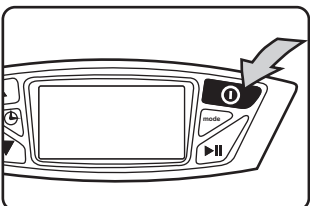

Eteignez le robot avant nettoyage.

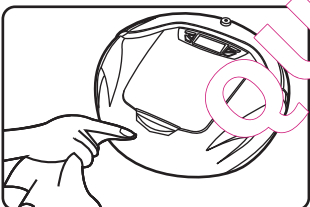

Débranchez la prise d'alimentation du bloc de chargement. N'utilisez pas de détergeant ou alcools, utilisez des produits au Ph neutre. Veillez également à ce qu'aucun liquide ne pénètre à l'intérieur du robot, ceci pouvant provoquer des courts-circuits.

### Nettoyage de l'intérieur

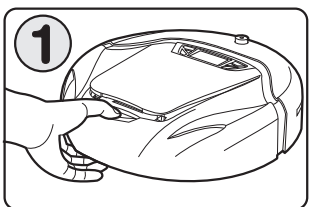

- Eteignez le robot.
- Pressez le bouton "ouvrir".
- Retirez le couvercle du robot.

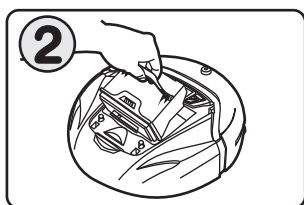

Pour éviter toute propagation de poussières, retirez délicatement le réservoir du robot.

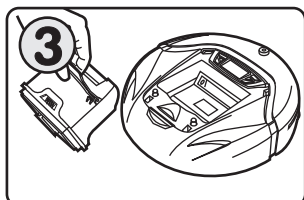

Utilisez la poignée pour tenir le réservoir.

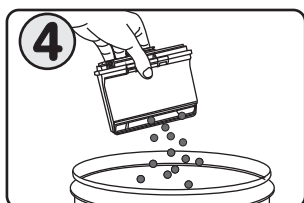

Videz le réservoir dans le récipient prévu à cet effet, poubelle ou autre.

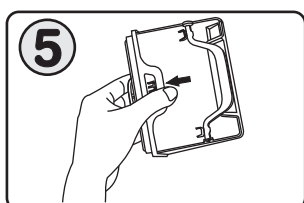

Refermez le réservoir.

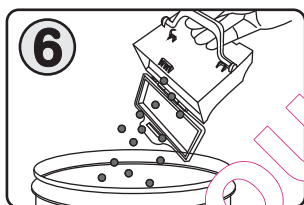

Retirez les saletés du filtre.

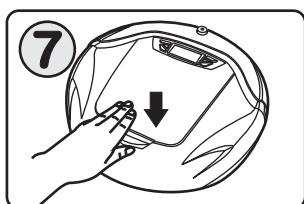

Remplacez le réservoir à l'intérieur du robot et fermez le clapet.

Si le réservoir de saletés n'est pas placé correctement, une alarme vous en indiquera.

## Nettoyage du filtre

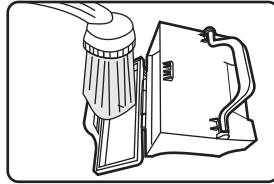
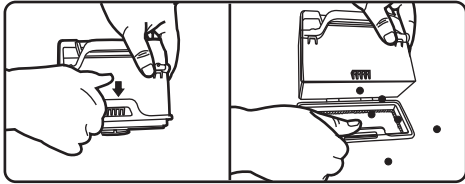

Si vous vous apercevez que le réservoir contient trop de saletés, vous pouvez le nettoyer à l'eau. Cependant assurez-vous qu'il soit parfaitement sec avant de le replacer. Il est possible également d'utiliser un aspirateur traditionnel pour nettoyer le filtre.

**Veillez nettoyer la brosse principale tous les 5 cycles.**

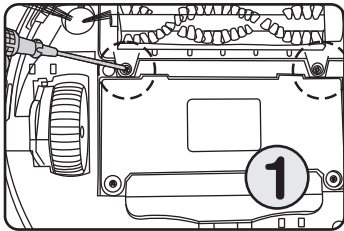

Retirez l'écrou fixé au cadre

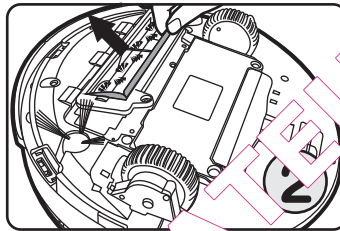

Sortez délicatement le cadre

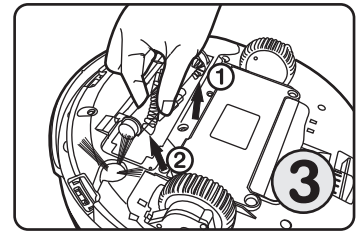

Retirez la brosse

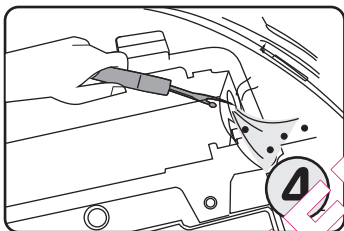

Nettoyer la brosse de manière à ne pas l'abîmer

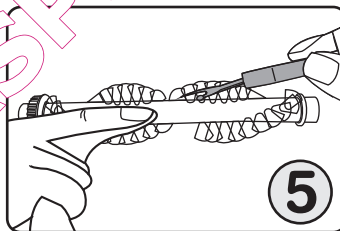

Vous pouvez utiliser l'outil d'entretien pour un meilleur résultat

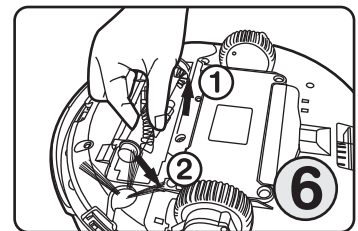

Pensez à nettoyer la structure du rouleau

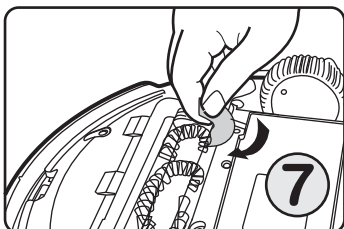

Remplacez la brosse dans le robot

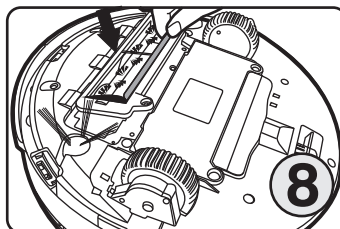

Placez convenablement le cadre

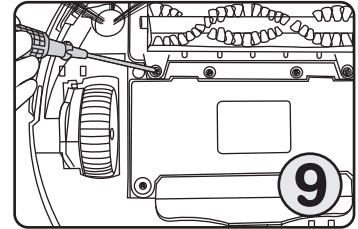

Revissez l'écrou

## Nettoyage de la brosse de côté

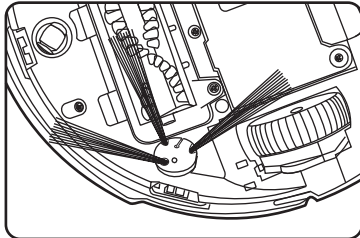

La brosse de côté est un élément facile à entretenir. Nous vous recommandons de l'inspecter régulièrement et de la changer si besoin.

## Remplacement de la brosse de côté

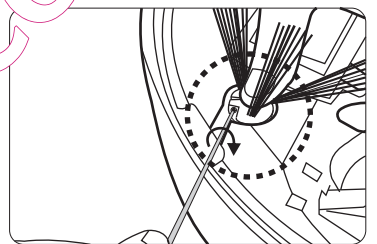
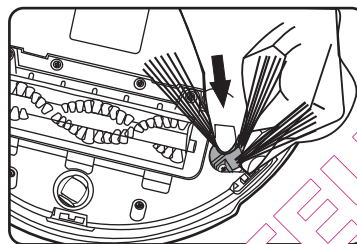
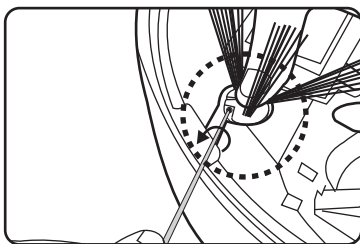

Retirez la visse située au niveau de la roue, remplacez la et veillez à bien la revisser.

## Nettoyage des roues

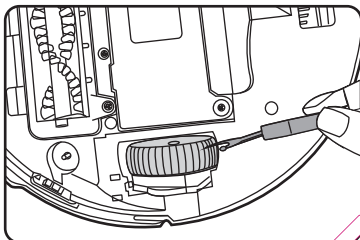

Veillez à utiliser l'outil de nettoyage prévu à cet effet.

## Nettoyage des capteurs de hauteur

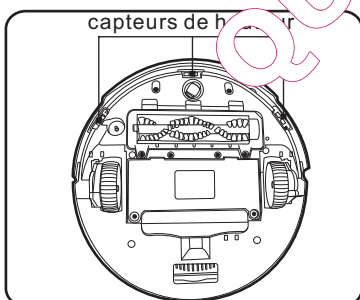

Les capteurs de hauteur de sont situés à l'avant au niveau du pare-choc du robot. Nous vous recommandons de nettoyer l'optique avec un coton légèrement humide et ce régulièrement de manière à ne pas affecter les performances du robot.

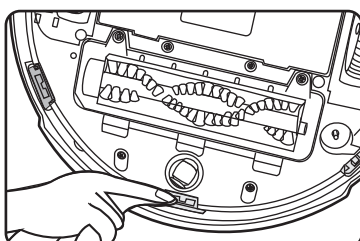

1. Eteignez le robot.
2. Retournez et mettez le robot à plat
3. Utilisez un linge humide pour le nettoyage.

## Nettoyage du capteur de saletés

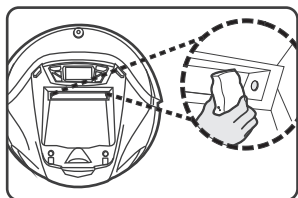

Le capteur de saletés est situé au niveau de l'aspiration du robot. Il peut détecter tout type de concentration et ainsi adapter les performances du robot. Nous vous recommandons de le nettoyer régulièrement.

1. Eteignez le robot.
2. Retirez le réservoir et nettoyez le.

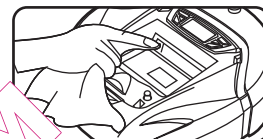

### 14. Alarme

Le robot arrêtera de fonctionner dans certaines circonstances. Une alarme visuelle et sonore vous en indiquera la cause.

Icône	Cause du dysfonctionnement	Solution	Instruction
	Réservoir rempli ou capteurs sales.	Nettoyer le réservoir et/ou les capteurs.	Pour améliorer l'utilisation du robot, l'alarme vous alertera du trop grand remplissage du réservoir de saletés.
	Le réservoir de saletés est mal fixé.	Réinstallez le réservoir de saletés.	
	<ol style="list-style-type: none"> <li>1. Brosse principale coincée.</li> <li>2. Brosse(s) latérale(s) coincée.</li> </ol>	Vérifier que les brosses ne sont pas bloquées ou endommagées.	
	Les roues de directions sont suspendues	Reposez le robot sur le sol ou à sa base de chargement	Attention à ne pas laisser d'objets sur le sol pouvant endommager les brosses tels que des franges de tapis, rideaux, câbles, vêtements, etc.
	Batterie faible	Rentrez le robot à sa base.	

## 15. Problèmes

N°	Problème	Solution
1	Une fois en marche, le robot ne cesse de reculer.	<p>Arrêtez le robot.</p> <ol style="list-style-type: none"> <li>1. Vérifiez le capteur de hauteur et nettoyez-le.</li> <li>2. Comprimez le pare-choc du robot à la main.</li> </ol>
2	Disfonctionnement complet du robot.	<p>Arrêtez le robot.</p> <ol style="list-style-type: none"> <li>1. Vérifiez le capteur de hauteur et nettoyez-le.</li> <li>2. Comprimez le pare-choc du robot à la main.</li> </ol> <p>Problèmes potentiels:</p> <ol style="list-style-type: none"> <li>1. Il peut être pris dans le cordon d'alimentation.</li> <li>2. Il peut être emmêlé dans des rideaux ou franges de tapis.</li> </ol>
3	Le robot ne détecte pas les hauteurs.	<p>Le robot est capable de détecter toute hauteur supérieure à 8 centimètres. Cependant, cela ne peut lui être possible lorsque le sol est fortement réfléchissant. Pour prévenir cela vous pouvez utiliser les bandes magnétiques.</p>
4	Baisse des capacités de nettoyage.	<p><b>Eteignez le robot et retirez le réservoir. Puis suivez les instructions suivantes :</b></p> <ol style="list-style-type: none"> <li>1. Vérifiez s'il n'y a pas trop de poussières sur le filtre. S'il est nécessaire, nettoyez-le à l'eau ou à l'aide d'un aspirateur traditionnel.</li> <li>2. Assurez-vous qu'il n'y a pas trop de saletés dans le bloc d'aspiration.</li> <li>3. Retirez la brosse et nettoyez-la. Assurez-vous qu'aucun cheveux ou poils ni soient emmêlés. Remplacez-la après nettoyage.</li> <li>4. Regardez s'il n'y a pas de poussières ou débris incrustés dans les roues.</li> <li>5. Nettoyer le capteur de poussières Si les problèmes persistent veuillez contacter notre service après vente.</li> </ol>

5	Le robot est trop bruyant.	<p>Eteignez le robot, retirez le réservoir à poussières, videz le.</p> <p>Retournez ensuite le robot.</p> <ol style="list-style-type: none"> <li>1. Vérifiez si la brosse principale n'est pas bloquée.</li> <li>2. Examinez-la et nettoyez-la.</li> <li>3. Vérifiez et nettoyez la brosse de côté.</li> </ol> <p>Si les problèmes persistent veuillez contacter notre service après-vente.</p>
6	Le robot ne fonctionne pas selon le mode sélectionné.	<p>Il se peut que la batterie soit déchargée et que le robot cherche à rentrer à sa base.</p>

## 16. Questions fréquentes

### 1. Au bout de combien de temps le robot se recharge-t-il ?

Cela diffère du modèle, de la surface à nettoyer, de l'agencement des pièces et du type de sol. En règle générale 60 minutes sur sol dur et 20 minutes sur des sols avec tapis fins et moquettes.

### 2. Peut-on laisser le robot travailler sans y porter attention ?

Oui, cependant, il est préférable de prévenir pour éviter tout incident. Utiliser les bandes magnétiques pour empêcher le robot de se rendre dans les endroits à risques. Ranger votre pièces pour éviter qu'il se bloque et s'abime (câbles, vêtements, franges, rideaux, etc.).

### 3. Quel type d'équipements sont utilisés pour la détection du vide ?

Le robot est équipé de capteurs photo sensitifs qui peuvent détecter les hauteurs de plus de 8 cm.

### 4. Le robot est-il capable de nettoyer en dessous des meubles ?

Si la surface est plate, le robot peut nettoyer sous tout type de meubles d'un minimum de

10 centimètres de hauteur.

### 5. Quelle est la durée de vie de la batterie ?

Avant de nécessiter un remplacement, la batterie du robot aspirateur Deepoo peut durer des centaines de cycles de nettoyage.

### 6. Pourquoi le robot ne démarre-t-il pas à l'heure programmée ?

- a. Vérifiez qu'il dispose de suffisamment de batterie.
- b. Vérifiez si le robot n'est pas éteint.

### 7. Pourquoi le robot ne fonctionne-t-il pas sous le mode choisi ?

Si le robot est à court de batterie, il se mettra automatiquement en mode de retour à la base.

### 8. Pourquoi l'indicateur de chargement dysfonctionne-t-il ?

- a. Vérifiez que la batterie soit bien en place. Dans le cas contraire fixez-la correctement.
- b. Vérifiez le cordon d'alimentation.
- c. Veuillez contacter le service après vente si le problème persiste.

9. Pourquoi le robot s'arrête t'il de fonctionner lorsqu'il rencontre un obstacle ?

En règle générale le robot cherchera un autre chemin lorsqu'il rencontre un obstacle. S'il bloque sur une surface foncée, il est possible qu'il détecte celle-ci comme un vide à travers ses capteurs de hauteurs. Vous pouvez obstruer les capteurs pour le forcer à travailler sur une surface. Attention tout de même aux risques de chutes.

En général, le robot tente toujours de contourner les obstacles. Par contre, s'il est contrôlé via la télécommande, il ne changera pas de direction lorsqu'il rencontrera un obstacle.

10. Pourquoi y a-t-il une fuite du réservoir de saletés lorsque le robot est en marche ?

Veillez vérifier que le réservoir ne soit pas rempli (s'il y a trop de saletés sur le sol, le robot ne sera pas capable d'alerter d'un trop grand remplissage de son réservoir). Dans ce cas, veuillez nettoyer le réservoir.

Aussi, vérifiez que la brosse principale soit bien propre, qu'il n'y ai pas de cheveux enroulés par exemple.

11. Pourquoi la vitesse du robot diminue t'elle parfois ?

Lorsque le robot détecte une concentration importante de saletés, il réduira sa vitesse.

12. Y a-t-il danger pour les enfants lorsque le robot est en fonctionnement ?

Non, les enfants ne craignent rien tant que le robot est en fonctionnement. Pour les animaux, il est possible que son activité les dérange. Il est donc préférable de les en éloigner.

13. Pourquoi la télécommande ne fonctionne pas ?

- La télécommande fonctionne jusqu'à une distance de 5 mètres.
- Vérifiez que la batterie soit correctement en place.
- Assurez-vous que le robot soit sous tension.
- Nettoyer le transmetteur infrarouge de la télécommande et celui du robot.
- Si la télécommande est trop proche de la base de chargement, il se peut que le signal soit interféré.

14. Le robot peut t'il nettoyer les coins en forme d'arrondi ?

Le robot les détecte et est capable de les nettoyer.

15. Que faut-il prendre en compte lorsque le robot nettoie des tapis ?

Le robot n'est pas capable de nettoyer les tapis de plus de 2 centimètres d'épaisseur. Son utilisation sur tapis pourrait ralentir la durée de vie de ses brosses. Attention à ce que les brosses ne se prennent pas dans les franges du tapis au risque de les détériorer.

16. Cela pose t'il problème de laisser le robot à sa base pendant une longue période de non utilisation ?

Oui, le robot perdra en autonomie et en performances.

17. Y a-t-il danger d'électrocution lors d'un contact avec les électrodes de chargement ?

Non, il n'y a pas d' danger d'électrocution (le voltage est relativement faible).

18. Comment procéder lorsque le robot aspire des liquides ?

Arrêtez le robot et retirez le réservoir. Une fois vidé, nettoyez le avec un linge sec. Nettoyez également le filtre ainsi que la brosse principale avec un linge. N'hésitez pas à faire sécher les éléments durant quelques heures. (assurez-vous que le robot soit hors tension lors de cette manipulation.)

19. Comment le robot évite de s'emmêler dans les câbles ?

Il se peut que le robot s'emmêle dans les cordons d'alimentations ou autre câbles. Dans ce cas, le robot fera marche arrière pour essayer de se libérer seul. Si au bout de plusieurs fois, il ne peut s'en sortir seul, un message d'alarme retentira. En règle générale empêcher le robot de se rendre dans les zones présentant des câbles ou autres objets pouvant bloquer les brosses et les détériorer.

20. Pourquoi les brosses latérales s'usent facilement ?

- Vérifier qu'elles soient bien positionnées.
- Vérifier qu'aucun obstacles tels que des franges de tapis, cordons d'alimentations et autre câbles ne viennent se heurter aux brosses.

21. Pourquoi le temps de chargement du robot est court ou qu'il ne se charge plus du tout ?

Vous pouvez réactiver la batterie de la manière suivante. Après avoir chargé le robot pendant 3 minutes, recharger là après 1 minute. Faire ce cycle 3 fois de suite et laisser le robot se recharger pendant 12 heures ensuite.

**Si votre robot présente toujours des problèmes après ceci, merci de bien vouloir contacter le Service Après Vente.**



**Pièces détachées**

Description	Approprié pour modèles	No. d'article
Accu 12V	D73/D76	TK900001.00
Brosse principale	D73/D76	TK900002.00
Brosse laterale gauche	D73/D76	TK900003.00
Brosse laterale droite	D73/D76	TK900004.00
Cuve	D73/D76	TK900005.00
Platine de commande	D73	TK900006.00
Platine de commande	D76	TK900007.00
Roue directionnelle	D73	TK900008.00
Roue directionnelle	D76	TK900009.00
Carte SD	pour D73/D76	TK900010.00
Outil pour nettoyer la brosse	pour D54/D56/D58/D73/D76	TK900021.00
Mur virtuel	pour D54/D56/D58/D73/D76	820000.00
Bande magnétique	pour D54/D56/D58/D73/D76	820001.00
Outil pour magnétiser	pour D54/D56/D58/D73/D76	820002.00

Enjoy Smarter Life!

QUEL ASPIRATEUR.COM

**ECOVACS**

Powered by

 **LIMEX**  
SWITZERLAND