

Galileo

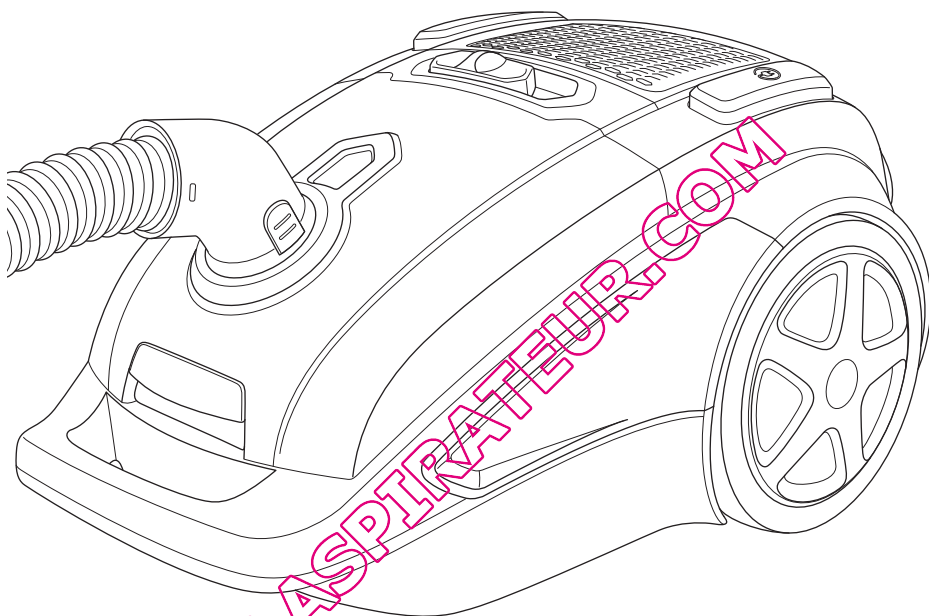

DE Bedienungsanleitung
Beutel-Bodenstaubsauger

GB Operating Manual
Cylinder vacuum cleaner
with bag

FR Mode d'emploi
Aspirateur-traineau
avec sac à poussière

NL Bedieningshandleiding
Stofzuiger met zak

ES Manual de instrucciones
Aspiradora rodante
con bolsa

IT Istruzioni per l'uso
Aspirapolvere
a sacchetto

TR Kullanım Klavuzu
Torbali elektrik süpürgesi

Dirt Devil
®

Bedienungsanleitung	4 - 25	DE
Operating Manual.....	26 - 47	GB
Mode d'emploi	48 - 69	FR
Bedieningshandleiding	70 - 91	NL
Manual de instrucciones	92 - 113	ES
Istruzioni per l'uso	114 - 135	IT
Kullanma Klavuzu	136 - 157	TR

QUEL'ASPIRATEUR.COM



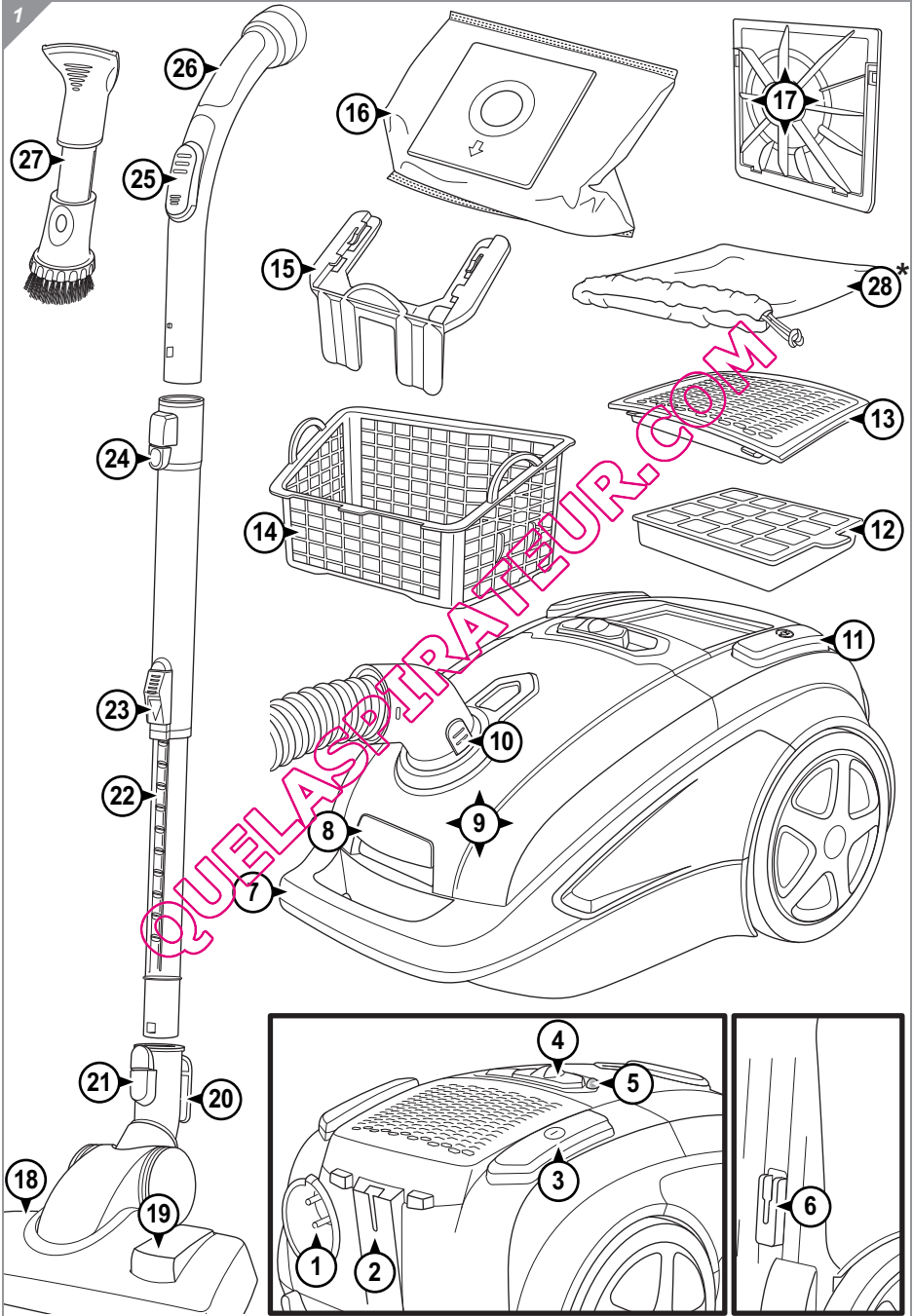

Übersicht über Ihren Galileo



Vielen Dank!

Wir danken Ihnen für den Kauf des Galileo und das entgegengebrachte Vertrauen.

Geräteteile/Lieferumfang (Abb. 1)

- 1 Stromkabel mit Stecker
- 2 Parkhalterung
- 3 Ein-/Aus-Schalter
- 4 Saugleistungsregler
- 5 LED-Anzeige, 2-farbig
 - blau: Gerät ist eingeschaltet
 - rot: Staubfilterbeutel wechseln
- 6 Verstauehalterung
- 7 Transportgriff
- 8 Entriegelung für den Staubraumdeckel
- 9 Staubraumdeckel
- 10 Entriegelung für den Saugschlauch
- 11 Kabelaufrolltaste
- 12 Hygiene-Ausblasfilter (im Gerät)
- 13 Ausblasfilter-Abdeckung
- 14 Korb (im Gerät)
- 15 Staubbeutelhalter (im Gerät)
- 16 Staubfilterbeutel (einer im Gerät, einer im Karton)
- 17 Motorschutzfilter mit Filterhalter (im Gerät)
- 18 Bodendüse (Abbildung beispielhaft)
- 19 Umschalter „Teppich/Hartboden“ (Abbildung beispielhaft)
- 20 Park-/Verstauehaken (Abbildung beispielhaft)
- 21 Klickverschluss mit Entriegelungstaste
- 22 Teleskoprohr
- 23 Teleskoprohr-Arretierung
- 24 Klickverschluss mit Entriegelungstaste
- 25 Nebenluftregler
- 26 Handgriff
- 27 3in1-Kombidüse zu verwenden als
 - Polsterdüse (Abb. 7/1)
 - Möbelbürste (Abb. 7/2)
 - Fugendüse (Abb. 8/2)
- optionales Zubehör* (*d. h. je nach Modell und Ausführung im Lieferumfang enthalten):
 - 28* Zubehörsbeutel
 - Parkettbürste (Abb. 9)
 - Turbobürste (Abb. 10)
 - Mini-Turbobürste (Abb. 11)

Technische Daten

Geräteart	Beutel-Bodenstaubsauger
Modell	Galileo
Modellnummer	M8000 (-0/-1/.../-8/-9)
Spannung	: 220...240 V~, 50 Hz
Leistung	: 1.000 W
Staubbeutelvolumen	: max. nutzbares Staubbeutelvolumen: ca. 2 Liter
Stromkabellänge	: ca. 7 m
Gewicht	: ca. 5,7 kg
Kennzeichnung	:   

Technische und gestalterische Änderungen im Zuge stetiger Produktverbesserungen vorbehalten.
© Royal Appliance International GmbH

1	Sicherheitshinweise	6
1.1	zur Bedienungsanleitung	6
1.2	zu bestimmten Personengruppen.....	6
1.3	zur bestimmungsgemäßen Verwendung	7
1.4	zur Stromversorgung	8
1.5	bei defektem Gerät	8
2	Auspacken und Montieren	9
2.1	Auspacken	9
2.2	Montieren.....	10
2.3	Weitere Düsen je nach Untergrund auswählen	12
2.4	Gewählte Düse anbringen	14
3	Bedienung	15
3.1	Staubsaugen	15
3.2	Saugleistung einstellen.....	16
3.3	Ausschalten und Stromkabel aufrollen	16
3.4	Transportieren und Aufbewahren	17
4	Wartung	18
4.1	Staubfilterbeutel wechseln.....	18
4.2	Motorschutzfilter reinigen/wechseln	20
4.3	Hygiene-Ausblasfilter reinigen/wechseln	21
4.4	Gehäuse reinigen	22
5	Problembehebung	23
6	Ersatzteile und Entsorgung	24
6.1	Zubehör- und Ersatzteilliste	24
6.2	Bezugsquellen	24
6.3	Entsorgung	24
7	Garantie	25
7.1	Garantiebedingungen	25
7.2	Im Garantiefall	25



QUELLESPITZFEUER.COM

1 Sicherheitshinweise

1.1 zur Bedienungsanleitung



Lesen Sie diese Bedienungsanleitung vollständig durch, bevor Sie mit dem Gerät arbeiten.

Bewahren Sie die Anleitung gut auf. Falls Sie das Gerät an Dritte weitergeben, geben Sie die Bedienungsanleitung mit.

Die Nichtbeachtung dieser Anleitung kann zu schweren Verletzungen oder Schäden am Gerät führen.

Für Schäden, die durch Nichtbeachtung dieser Bedienungsanleitung entstehen, übernehmen wir keine Haftung.

Wichtige Hinweise für Ihre Sicherheit sind besonders gekennzeichnet. Beachten Sie diese Hinweise unbedingt, um Unfälle und Schäden am Gerät zu vermeiden:

WARNUNG:

Warnt vor Gefahren für Ihre Gesundheit und zeigt mögliche Verletzungsrisiken auf.

ACHTUNG:

Weist auf mögliche Gefährdungen für das Gerät oder andere Gegenstände hin.

HINWEIS:

Hebt Tipps und Informationen für Sie hervor.

1.2 zu bestimmten Personengruppen



■ Diese Geräte können von Kindern ab 8 Jahren und darüber und von Personen mit verringerten physischen, sensorischen oder mentalen Fähigkeiten oder Mangel an Erfahrung und/oder Wissen benutzt werden, wenn sie beaufsichtigt werden oder bezüglich des sicheren Gebrauchs des Gerätes unterwiesen wurden und die daraus resultierenden Gefahren verstanden haben. Kinder dürfen nicht mit dem Gerät spielen. Reinigung und Benutzer-Wartung dürfen nicht durch Kinder ohne Beaufsichtigung durchgeführt werden. Kinder dürfen sich unter anderem weder auf das Gerät stellen oder setzen.

■ Aus Sicherheitsgründen raten wir als Hersteller dringend, dass Kinder, gleich welchen Alters, nicht mit dem Gerät umgehen. Kinder, gleich welchen Alters, können die Gefahren, die von diesem Gerät ausgehen, definitiv nicht kennen oder verstehen. Bewahren Sie das Gerät für diesen Personenkreis unzugänglich auf.

■ Verpackungsmaterialien dürfen nicht zum Spielen verwendet werden. Es besteht Erstickungsgefahr.

1 Sicherheitshinweise

1.3 zur bestimmungs- gemäßen Verwendung



■ Der Bodenstaubsauger darf nur im Haushalt eingesetzt werden. Er ist für eine gewerbliche Nutzung nicht geeignet.

■ Verwenden Sie den Bodenstaubsauger ausschließlich für das Reinigen von trockenen, normal verschmutzten Böden. Wenn Sie die Möbelbürste montiert haben, können Sie das Gerät ebenso zum Saugen von Möbeln einsetzen. Bei aufgesetzter Polsterdüse können Sie auch Polster saugen.

Jede weitere Verwendung gilt als nicht bestimmungsgemäß und ist untersagt.

Verboten ist insbesondere:

■ Das Saugen von:

- Menschen, Tieren, Pflanzen, insbesondere Haaren, Fingern und anderen Körperteilen sowie am Körper befindlichen Kleidungsstücken. Sie könnten eingezogen werden und Verletzungen hervorrufen.
- Wasser und anderen Flüssigkeiten, insbesondere feuchten Teppich-Reinigungsmitteln. Feuchtigkeit im Inneren kann zum Kurzschluss führen.
- Tonerstaub (für Laserdrucker, Kopierer etc.). Es besteht Brand- und Explosionsgefahr.
- glühender Asche, brennenden Zigaretten oder Streichhölzern. Es kann zum Brand kommen.
- spitzen Gegenständen, wie Glassplintern, Nägeln etc. Das Gerät könnte beschädigt werden.
- Bauschutt, Gips, Zement, feinstem Bohrstaub, Schminke, Puder etc. Das Gerät könnte beschädigt werden.

■ Die Verwendung in der Nähe von explosiven oder leicht entzündlichen Stoffen. Es besteht Brand- oder Explosionsgefahr.

■ Die Verwendung im Freien. Es besteht die Gefahr, dass Regen und Schmutz das Gerät zerstören.

■ Das Hineinstecken von Gegenständen in die Öffnungen des Gerätes. Es könnte überhitzen.

■ Das selbstständige Umbauen oder Reparieren des Gerätes. Es besteht Verletzungsgefahr.

1 Sicherheitshinweise

1.4 zur Stromversorgung



■ Das Gerät wird mit elektrischem Strom betrieben, dabei besteht grundsätzlich die Gefahr eines elektrischen Schlags. Achten Sie daher besonders auf Folgendes:

- Fassen Sie den Stecker nie mit nassen Händen an.
- Wenn Sie den Stecker aus der Steckdose herausziehen wollen, ziehen Sie immer direkt am Stecker. Ziehen Sie niemals am Stromkabel, es könnte reißen.
- Achten Sie darauf, dass das Stromkabel nicht geknickt, eingeklemmt, überfahren wird oder mit Hitzequellen in Berührung kommt.
- Schließen Sie das Gerät ausschließlich an Steckdosen mit Schutzkontakt an.
- Verwenden Sie nur Verlängerungskabel, die für die Leistungsaufnahme des Gerätes ausgelegt sind.
- Tauchen Sie das Gerät niemals in Wasser oder andere Flüssigkeiten und halten Sie es von Regen und Nässe fern.
- Betreiben Sie das Gerät nur, wenn die auf dem Typenschild angegebene elektrische Spannung mit der Spannung Ihrer Steckdose übereinstimmt. Falsche Spannung kann das Gerät zerstören.
- Wenn die Anschlussleitung dieses Gerätes beschädigt wird, muss sie durch den Hersteller oder seinen Kundendienst oder eine ähnlich qualifizierte Person ersetzt werden, um Gefährdungen zu vermeiden.
Bevor Sie das Gerät reinigen oder warten, schalten Sie das Gerät aus und ziehen Sie den Stecker aus der Steckdose.

1.5 bei defektem Gerät



■ Betreiben Sie niemals ein defektes Gerät oder ein Gerät mit einem defekten Stromkabel. Wenn die Anschlussleitung dieses Gerätes beschädigt ist, muss sie durch den Hersteller oder seinen Kundendienst oder eine ähnlich qualifizierte Person ersetzt werden, um Gefährdungen zu vermeiden.

■ Geben Sie ein defektes Gerät zur Reparatur an einen Fachhändler oder unseren Kundendienst. Adresse >Kapitel 7.2, „Im Garantiefall“.

2 Auspacken und Montieren

2.1 Auspacken

1. Packen Sie das Gerät und alle Zubehörteile aus.
2. Überprüfen Sie den Inhalt auf Vollständigkeit und Unversehrtheit. Informationen zum Lieferumfang ▷ Seite 4, „Übersicht über Ihren Galileo“.



ACHTUNG:

Transportieren/versenden Sie das Gerät grundsätzlich in der Originalverpackung, damit es keinen Schaden nimmt. Heben Sie dazu die Verpackung auf. Entsorgen Sie dagegen nicht mehr benötigtes Verpackungsmaterial gemäß den in Ihrem Land geltenden Vorschriften.

HINWEIS:

Sollten Sie einen Transportschaden bemerken, wenden Sie sich umgehend an Ihren Händler.

QUELASPIRATEUR.COM

2 Auspacken und Montieren

2.2 Montieren

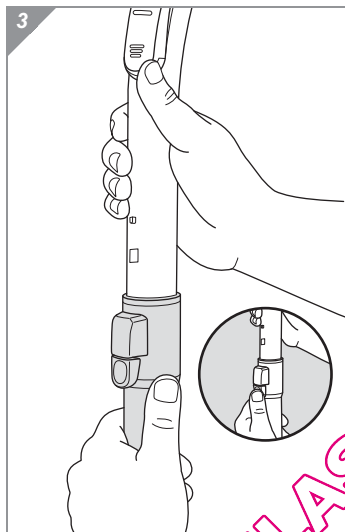
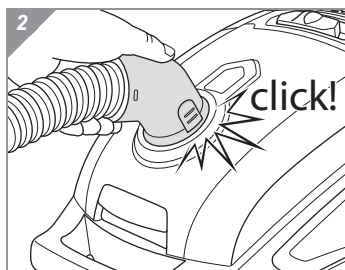

! WARNUNG:

Verletzungsgefahr! Montieren Sie das Gerät nur, wenn der Stecker aus der Steckdose gezogen ist. Anderenfalls kann das Gerät anlaufen und Körperteile, Haare oder Kleidungsstücke können eingezogen werden.

1. Stecken Sie den Saugschlauchadapter in die Aufnahmeöffnung des Bodenstaubsaugers (Abb. 2), bis die Verriegelung hör- und spürbar einrastet.
2. Stecken Sie den Handgriff in das obere Ende des Teleskoprohrs (Abb. 3), bis der Klickverschluss des Teleskoprohrs hör- und spürbar einrastet.

HINWEIS:

Eventuell ist es erforderlich, beim Zusammenstecken die beiden Teile etwas gegeneinander zu drehen, bis der Klickverschluss hör- und spürbar einrastet.

3. Prüfen Sie durch leichtes Auseinanderziehen, ob Handgriff und Teleskoprohr sicher miteinander verbunden sind.

HINWEIS:

Wenn Sie die beiden Elemente wieder voneinander lösen wollen, müssen Sie nur die Entriegelung am Teleskoprohr (Abb. 3/Lupe) drücken und den Handgriff dann aus dem Rohr herausziehen.

2 Auspacken und Montieren

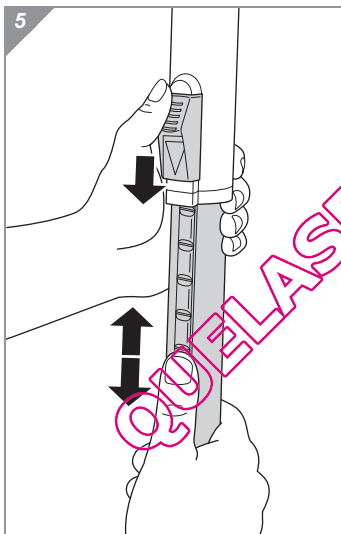
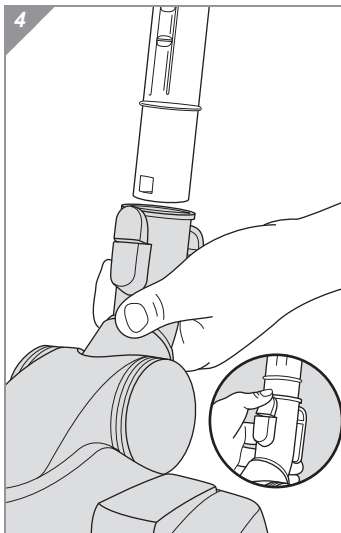

4. Stecken Sie die Bodendüse auf das untere Ende des Teleskoprohrs (Abb. 4), bis der Klickverschluss der Bodendüse hör- und spürbar einrastet.

HINWEIS:

Eventuell ist es erforderlich, beim Zusammenstecken die beiden Teile etwas gegeneinander zu drehen, bis der Klickverschluss hör- und spürbar einrastet.

5. Prüfen Sie durch leichtes Auseinanderziehen, ob Teleskoprohr und Bodendüse sicher miteinander verbunden sind.

HINWEIS:

Wenn Sie die beiden Elemente wieder voneinander lösen wollen, müssen Sie nur die Entriegelung an der Bodendüse (Abb. 4/Lupe) drücken und das Rohr dann aus der Bodendüse herausziehen.

6. Stellen Sie die Länge des Teleskoprohrs ein. Drücken Sie dazu die Teleskoprohr-Arretierung nach unten (Abb. 5). Ziehen Sie dann das Teleskoprohr auf die gewünschte Länge. Zum Verriegeln lassen Sie die Teleskoprohr-Arretierung beim Ziehen los. Sie hören ein deutliches Klicken.

Ihr Bodenstaubsauger ist jetzt einsatzbereit.

2 Auspacken und Montieren

2.3 Weitere Düsen je nach Untergrund auswählen

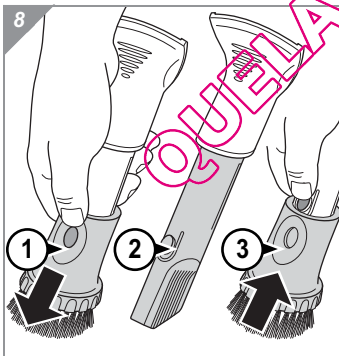
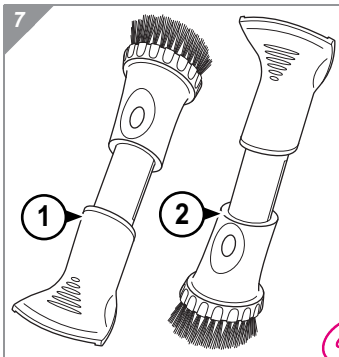
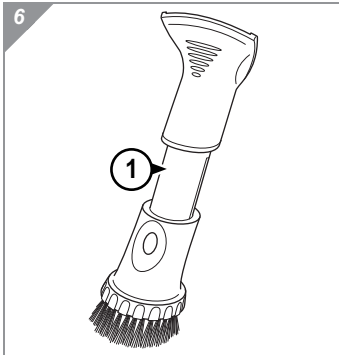

Sie können den Funktionsumfang Ihres Bodenstaubsaugers mit weiteren Düsen wie folgt erweitern:

Als **Zubehör** ist die **3in1-Kombidüse** (Abb. 6/1) im Lieferumfang enthalten. Sie können diese verwenden als:

■ **Polsterdüse** (Abb. 7/1): Benutzen Sie diese zum Reinigen von weichen, kratzfesten Oberflächen (z. B. Polstermöbeln).

■ **Möbelbürste** (Abb. 7/2): Benutzen Sie diese, um Staub von Gegenständen zu saugen, die empfindliche Oberflächen haben.

■ **Fugendüse** (Abb. 8/2): Benutzen Sie diese, um Staub aus schwer zugänglichen Stellen zu saugen.

- Dafür müssen Sie lediglich die „PRESS“-Taste zur Entriegelung des Möbelbürstenaufsatzes (Abb. 8/1) drücken und diesen abziehen.
- Wenn Sie den Möbelbürstenaufsatz später wieder anbringen wollen, drücken Sie die „PRESS“-Taste erneut und schieben Sie den Möbelbürstenaufsatz wieder auf (Abb. 8/3).

2 Auspacken und Montieren

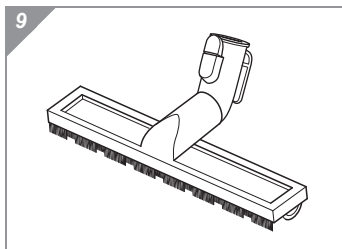

Optional (d. h. je nach Modell und Ausführung im Lieferumfang) sind weiterhin erhältlich:

■ **Parkettbürste (Abb. 9):** Diese dient zum Absaugen besonders empfindlicher Oberflächen (z. B. Parkett, Laminat) mithilfe ihrer langen, weichen Borsten.

■ **Turbobürste (Abb. 10):** Diese dient zum Saugen *unempfindlicher* Teppiche, Läufer, Fußmatten und dergleichen.

■ **Mini-Turbobürste (Abb. 11):** Diese dient zum Saugen *unempfindlicher* Polster, Läufer, Fußmatten und dergleichen.

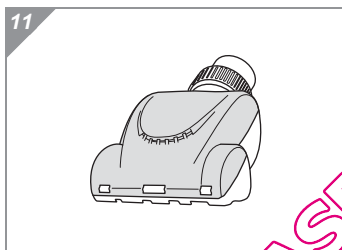
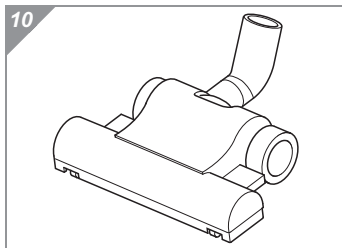

⚠ ACHTUNG:

Unsere (Mini-) Turbobürste dient **ausschließlich zum Saugen unempfindlicher Untergründe**. Reinigen Sie niemals Böden oder Gegenstände mithilfe der (Mini-) Turbobürste, die Sie nicht bedenkenlos mit einer konventionellen Bürste reinigen würden. Reinigen Sie folglich niemals empfindliche oder gar polierte Bodenbeläge mithilfe der (Mini-) Turbobürste. Verzichten Sie ebenso darauf, Möbel, empfindliche Teppiche, Polster und Bezüge sowie jegliche Stoffe mit empfindlicher Textur mithilfe der (Mini-) Turbobürste zu reinigen. Sehen Sie im Zweifel davon ab, die (Mini-) Turbobürste einzusetzen. Beachten Sie in jedem Fall die Reinigungs- und Pflegehinweise der jeweiligen Hersteller.

2 Auspacken und Montieren

2.4 Gewählte Düse anbringen

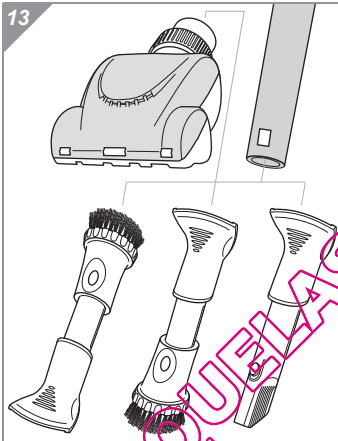
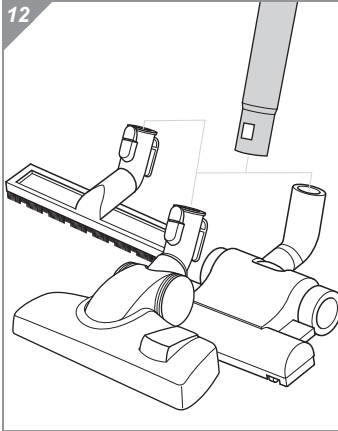

Zum Anbringen der Düsen gehen Sie wie folgt vor:

⚠️ WARNUNG:

Verletzungsgefahr! Montieren Sie Düsen nur, wenn der Stecker aus der Steckdose gezogen ist. Andernfalls kann das Gerät anlaufen und Körperteile, Haare oder Kleidungsstücke können eingezogen werden.

⚠️ ACHTUNG:

Setzen Sie nur unbeschädigte Düsen ein. Beschädigte Düsen können Gegenstände und Oberflächen zerkratzen oder beschädigen.

HINWEIS:

Unabhängig davon, ob eine Düse mit Klickverschluss ausgestattet ist oder nicht, kann sie am Teleskoprohr oder Handgriff angebracht werden. Für einen sicheren Halt der Düsen ohne Klickverschluss empfiehlt es sich, beim Aufschieben kräftig zu drücken und gleichzeitig etwas hin und her zu drehen.

1. Falls noch eine Düse montiert ist, ziehen Sie diese ab.

HINWEIS:

Falls zuvor eine Düse mit Klickverschluss angebracht war, müssen Sie diesen vor dem Abziehen entriegeln (Abb. 4 Lupe).

2. Stecken Sie die gewünschte Düse auf das untere Ende des Teleskoprohrs (Abb. 12) oder bei Bedarf direkt auf den Handgriff (Abb. 13).
3. Für einen sicheren Halt der Düse drücken Sie beim Aufschieben kräftig und drehen Sie die Düse dabei etwas hin und her.
4. Bewahren Sie die übrigen Düsen sicher und für Kinder unzugänglich auf.

3 Bedienung

3.1 Staubsaugen

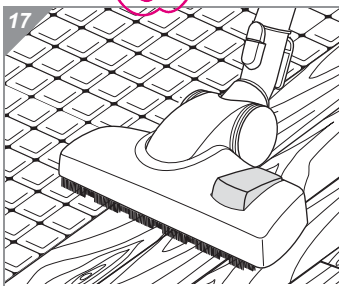
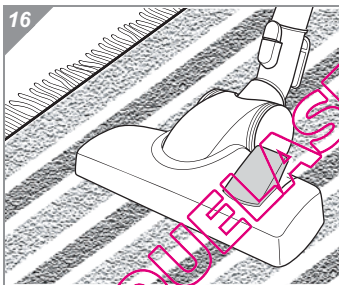
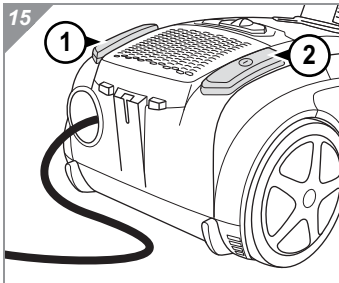
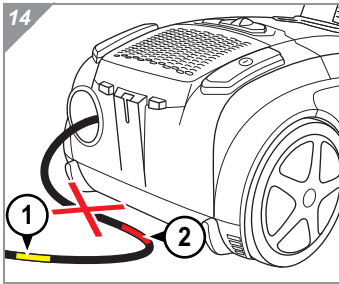

⚠️ WARNUNG:

Verletzungsgefahr! Ein beschädigtes Gerät darf nicht verwendet werden. Prüfen Sie den Bodenstaubsauger und das Stromkabel vor jeder Benutzung.

⚠️ ACHTUNG:

Verwenden Sie den Bodenstaubsauger nur, wenn alle Filter intakt, trocken und korrekt eingesetzt sind. Stellen Sie sicher, dass keine Öffnungen verstopft sind. Andernfalls kann der Staubsauger beschädigt werden.

1. Stecken Sie die gewünschte Düse auf, ▷Kapitel 2.2, „Montieren“ bzw. ▷Kapitel 2.4, „Gewählte Düse anbringen“.
2. Ziehen Sie das Stromkabel bis zur gelben Markierung (Abb. 14/1) heraus.

⚠️ WARNUNG:

Gefahr eines elektrischen Schlages! Falls die rote Markierung (Abb. 14/2) sichtbar ist, ziehen Sie das Kabel mithilfe der Kabelaufrolltaste (Abb. 15/1) wieder bis zur gelben Markierung ein. Andernfalls kann das Kabel abreißen.

3. Stecken Sie den Stecker in eine Steckdose mit Schutzkontakt.
4. Schalten Sie den Bodenstaubsauger am Ein-/Aus-Schalter (Abb. 15/2) ein. Die LED-Anzeige (Abb. 1/5) leuchtet blau.
5. Stellen Sie je nach Bodenbelag den Umschalter „Teppich/Hartboden“ ein:
 - **Teppich (Abb. 16):**
für lang- und kurzflorige Teppiche, Läufer etc.
 - **Hartboden (Abb. 17):**
für Laminat, Fliesen, PVC etc.
6. Ziehen Sie den Bodenstaubsauger zum Saugen wie einen Schlitten hinter sich her. Beachten Sie die entsprechenden Empfehlungen der Bodenbelaghersteller.

⚠️ WARNUNG:

Verletzungsgefahr! Achten Sie insbesondere beim Saugen von Treppen darauf, dass Sie sich stets oberhalb des Gerätes befinden.

3 Bedienung

HINWEIS:

Ihr Staubsauger besitzt eine integrierte Schutzfunktion, die anspricht, bevor das Gerät überhitzen kann (z. B. aufgrund verstopfter Saugwege oder eines überfüllten Staubfilterbeutels). Falls diese Schutzfunktion anspricht, wird die Saugleistung stark abgesenkt. Schalten Sie das Gerät daraufhin aus, ziehen Sie den Stecker aus der Steckdose und beseitigen Sie die Ursache der Überhitzung. Sie können den gereinigten und vollständig montierten Staubsauger danach wieder einschalten.

3.2 Saugleistung einstellen

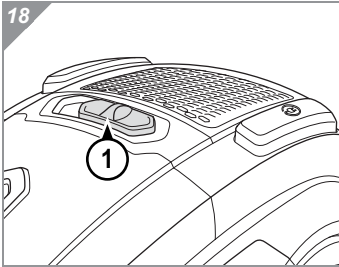

Sie haben die Möglichkeit, die Saugleistung dem zu saugenden Untergrund anzupassen.

1. Verschieben Sie den Saugleistungsregler (Abb. 18/1) zum Anpassen der Saugleistung stufenlos :
 - **schwache Saugleistung („min“)**:
z. B. für Textilien, wie Vorhänge und Gardinen
 - **starke Saugleistung („max“)**:
z. B. für langflorige Teppiche

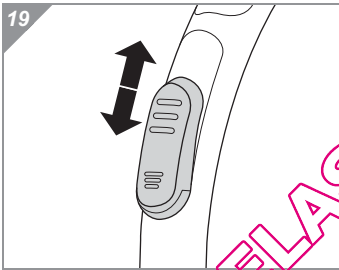

HINWEIS:

Der Nebenluftregler (Abb. 19) muss beim Saugen vollständig geschlossen sein. Mithilfe des Nebenluftreglers können Sie bei Bedarf die Saugleistung schnell reduzieren, z. B. um eingesaugte Gardinen wieder freizugeben.

3.3 Ausschalten und Stromkabel aufrollen

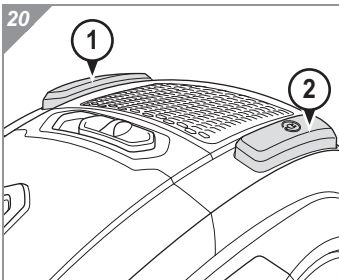

1. Schalten Sie den Bodenstaubsauger am Ein-/Aus-Schalter (Abb. 20/1) aus und ziehen Sie den Stecker aus der Steckdose.
2. Behalten Sie den Stecker in der Hand.

⚠️ WARNUNG:

Verletzungsgefahr! Beim unkontrollierten Einziehen des Stromkabels kann dieses umherschlingern, zur Stolperfalle werden oder Gegenstände umreißen. Behalten Sie daher den Stecker in der Hand und führen Sie ihn beim Einziehen des Stromkabels mit.

3. Drücken Sie die Kabelaufrolltaste (Abb. 20/2), um das Stromkabel einzuziehen.

3 Bedienung

3.4 Transportieren und Aufbewahren

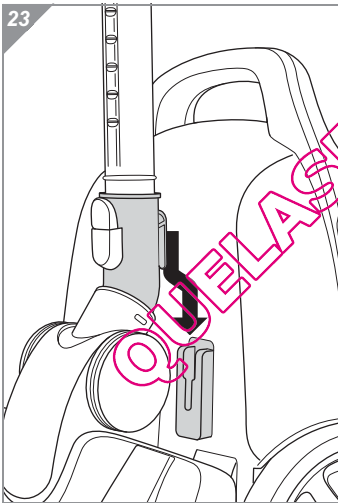
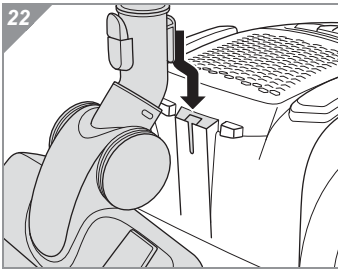
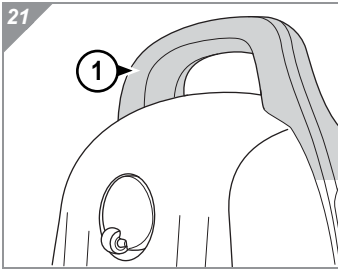

- Zum **Transport** können Sie den Bodensaugers am Transportgriff (Abb. 21) tragen.

- Zum **Abstellen** oder bei Arbeitspausen können Sie den Park-/Verstauhaken der Bodendüse in die Parkhalterung einhängen (Abb. 22). Es empfiehlt sich, vorher das Teleskoprohr einzufahren.



WARNUNG:

Verletzungsgefahr! Schalten Sie das Gerät in Arbeitspausen aus und beachten Sie die Hinweise unter **▷ Kapitel 3.3, „Ausschalten und Stromkabel aufrollen“**.

- Zum **Aufbewahren** können Sie den Park-/Verstauhaken der Bodendüse in die Verstauhalterung an der Unterseite des Bodensaugers einhängen (Abb. 23). Es empfiehlt sich, vorher das Teleskoprohr einzufahren.



ACHTUNG:

Stellen Sie das Gerät nie direkt neben Wärmequellen ab (z. B. Heizung, Ofen). Vermeiden Sie direkte Sonneneinstrahlung. Die Hitze kann das Gerät beschädigen.

- Zum **Lagern** über einen längeren Zeitraum ersetzen Sie den Staubfilterbeutel durch einen neuen **▷ Kapitel 4.1, „Staubfilterbeutel wechseln“**.
- Lagern Sie das Gerät stets kühl, trocken und für Kinder unzugänglich.

4 Wartung

4.1 Staubfilterbeutel wechseln

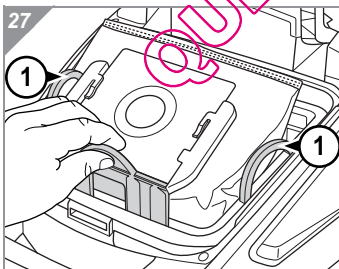
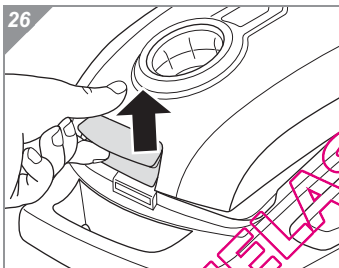
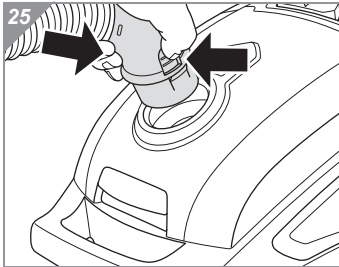
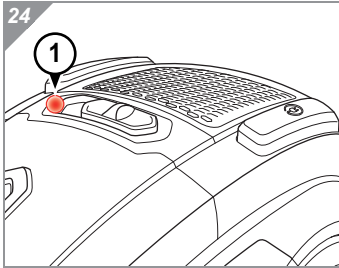

- Wechseln Sie den Staubfilterbeutel
 - wenn die LED-Anzeige (Abb. 24/1) rot leuchtet,
 - vor längerer Lagerung oder
 - bevor Sie das Gerät versenden.
- Wechseln Sie den Staubfilterbeutel aus hygienischen Gründen zudem spätestens alle 3 Monate.

⚠ ACHTUNG:

Bevor Sie den Staubfilterbeutel wechseln, schalten Sie das Gerät aus und beachten Sie die Hinweise unter **▷ Kapitel 3.3, „Ausschalten und Stromkabel aufrollen“**. So vermeiden Sie, dass Staub das Gerät zerstört.

1. Schalten Sie den Bodestaubsauger aus und ziehen Sie den Stecker aus der Steckdose, **▷ Kapitel 3.3, „Ausschalten und Stromkabel aufrollen“**.

HINWEIS:

Damit der Staubraumdeckel leicht von selbst geöffnet bleibt, empfiehlt es sich vor dem Öffnen den Saugschlauch zu entnehmen. Drücken Sie dazu beide Entriegelungstasten (Abb. 25).

2. Entriegeln Sie den Staubraumdeckel (Abb. 26) und klappen Sie ihn so weit auf, bis er spürbar einrastet und von selbst geöffnet bleibt.
3. Ziehen Sie den Staubbeutelhalter samt Staubfilterbeutel vorsichtig nach oben aus dem Gerät (Abb. 27).

HINWEIS:

Gehen Sie beim Entnehmen des Staubfilterbeutels vorsichtig vor, damit kein Staub aus dem Staubfilterbeutel austreten kann.

HINWEIS:

Eventuell können Sie den vollen Staubfilterbeutel besser entnehmen, wenn Sie ihn direkt zusammen mit dem Korb aus dem Gerät heben. Nutzen Sie dafür die beiden Henkel (Abb. 27/1).

4 Wartung

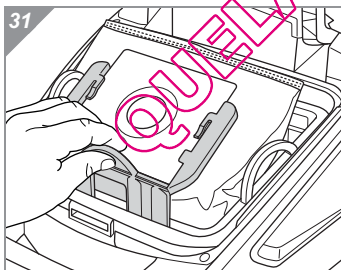
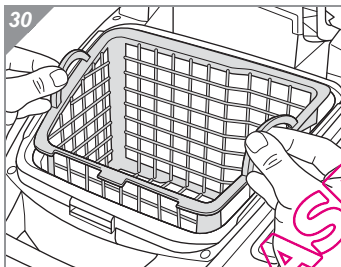
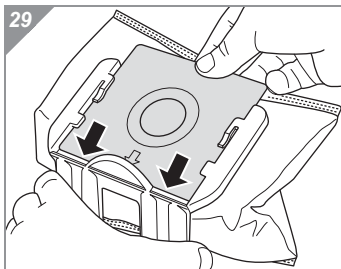
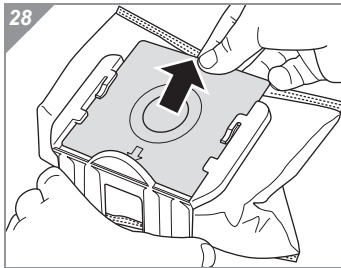

4. Ziehen Sie den vollen Staubfilterbeutel vorsichtig aus dem Staubbeutelhalter (Abb. 28).

HINWEIS:

Den Staubfilterbeutel können Sie im normalen Hausmüll entsorgen, sofern er keinen für den Hausmüll verbotenen Schmutz enthält.

5. Kontrollieren/Reinigen Sie bei dieser Gelegenheit sogleich den Motorschutzfilter (▷ Kapitel 4.2, „Motorschutzfilter reinigen/wechseln“).
6. Entfernen Sie Staubrückstände, die sich eventuell im Staubraum befinden.
7. Schieben Sie den neuen Staubfilterbeutel hinter die Führungen in seinen Staubbeutelhalter (Abb. 29), bis er exakt an der Kante des Staubbeutelhalters anliegt.
8. Falls Sie den Korb zuvor entnommen hatten, setzen Sie ihn wieder ein (Abb. 30).

9. Schieben Sie den frisch bestückten Staubbeutelhalter zurück in die beiden Führungen (Abb. 31). Drücken Sie den Staubbeutelhalter bis zum Anschlag nach unten.

HINWEIS:

Der Staubraumdeckel lässt sich nur schließen, wenn der Staubfilterbeutel und Staubbeutelhalter korrekt eingesetzt wurden.

10. Schließen Sie den Staubraumdeckel. Er rastet hörbar ein.

4 Wartung

4.2 Motorschutzfilter reinigen/wechseln

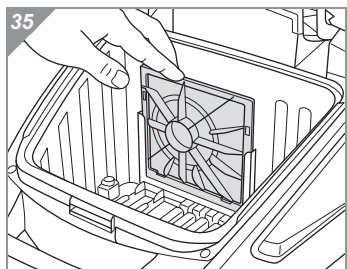
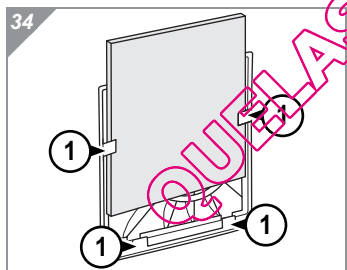
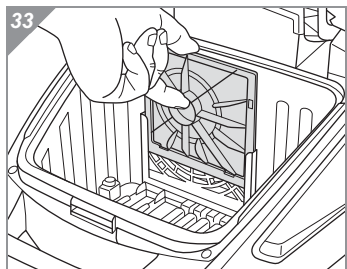
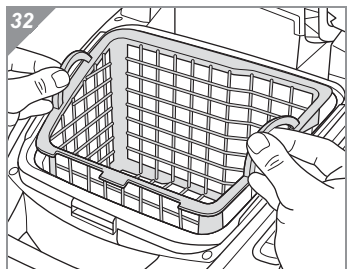

■ Reinigen Sie den Motorschutzfilter bei jedem Staubfilterbeutelwechsel, spätestens aber alle 3 Monate.

■ Wechseln Sie den Motorschutzfilter nach jedem Öffnen eines neuen Staubfilterbeutelpaketes, da grundsätzlich ein neuer Motorschutzfilter darin enthalten ist. Wechseln Sie den Motorschutzfilter spätestens aber alle 6 Monate.

1. Schalten Sie das Gerät aus und entnehmen Sie den Staubfilterbeutel, wie unter ▷Kapitel 4.1, „Staubfilterbeutel wechseln“, Schritte 1-3 beschrieben.
2. Ziehen Sie den Korb nach oben aus dem Staubraum (Abb. 32).
3. Ziehen Sie den Filterhalter samt Motorschutzfilter nach oben aus dem Gerät (Abb. 33).
4. Halten Sie den Filterhalter samt Motorschutzfilter über einen Mülleimer, Waschbecken oder dergleichen.
5. Trennen Sie den Motorschutzfilter vom Filterhalter (Abb. 34).
6. Klopfen Sie den Motorschutzfilter gründlich aus.
7. Sollte die Trockenreinigung nicht genügen, spülen Sie den Motorschutzfilter von Hand unter fließend kaltem oder handwarmem, klarem Wasser gründlich aus.

⚠ ACHTUNG:

Der Motorschutzfilter ist waschbar, jedoch weder spülmaschinen- noch waschmaschinentauglich. Verwenden Sie außerdem zur Reinigung keine Reinigungsmittel. Lassen Sie den Motorschutzfilter anschließend trocknen (ca. 24 Stunden bei Raumtemperatur). Setzen Sie ihn erst wieder ein, wenn dieser vollkommen trocken ist.

8. Falls der Motorschutzfilter beschädigt oder verformt sein sollte, ersetzen Sie ihn durch einen neuen (▷Kapitel 6.1, „Zubehör- und Ersatzteilliste“).
9. Schieben Sie den Motorschutzfilter wieder in den Filterhalter (Abb. 34). Achten Sie darauf, dass sich der Motorschutzfilter hinter allen 4 Nasen der Halterung (Abb. 34/1) gleichzeitig befindet.
10. Schieben Sie den frisch bestückten Filterhalter wieder hinter seine 2 Führungsschienen bis zum Anschlag (Abb. 35).
11. Stellen Sie den Korb wieder zurück in den Staubraum.
12. Schieben Sie den frisch bestückten Staubbeutelhalter zurück in seine Führungen, ▷Kapitel 4.1, „Staubfilterbeutel wechseln“.
13. Schließen Sie den Staubraumdeckel. Er rastet hörbar ein.

4 Wartung

4.3 Hygiene-Ausblasfilter reinigen/wechseln

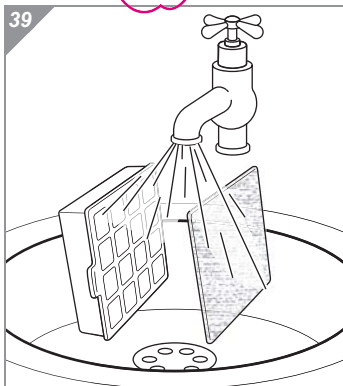
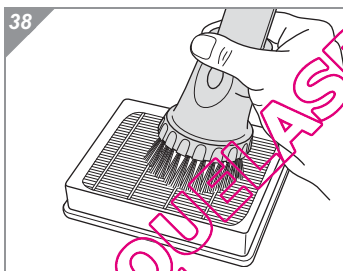
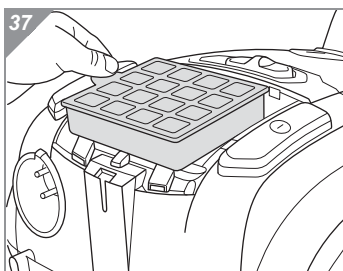
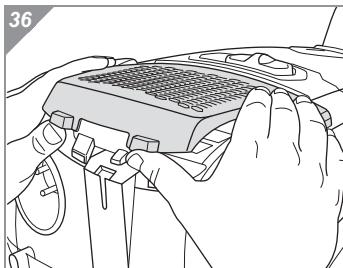

■ Reinigen Sie den Hygiene-Ausblasfilter jedes Mal, wenn Sie den Motorschutzfilter reinigen.

■ Wechseln Sie den Hygiene-Ausblasfilter, sobald er verformt oder beschädigt ist.

1. Schalten Sie das Gerät aus und ziehen Sie den Stecker aus der Steckdose, ▸ Kapitel 3.3, „Ausschalten und Stromkabel aufrollen“.
2. Entriegeln Sie die Ausblasfilter-Abdeckung (Abb. 36) und entnehmen Sie diese.

3. Nehmen Sie den Hygiene-Ausblasfilter aus seiner Konsole und kontrollieren Sie ihn ebenso auf Verschmutzungen (Abb. 37).

4. Klopfen Sie den Hygiene-Ausblasfilter über einem Müll-eimer aus.

5. Sollte dies nicht genügen, entfernen Sie Staubrückstände mithilfe einer weichen Bürste, z. B. der mitgelieferten Möbelbürste (Abb. 38).

6. Sollte der Hygiene-Ausblasfilter nach der Trockenreinigung immer noch verschmutzt sein, spülen Sie ihn von Hand gründlich aus, bis jegliche Verschmutzungen beseitigt sind (Abb. 39).

⚠ ACHTUNG:

Die Filter sind waschbar, jedoch weder spülmaschinen- noch waschmaschinentauglich. Verwenden Sie außerdem zur Reinigung keine Reinigungsmittel oder Bürsten mit harten Borsten.

4 Wartung

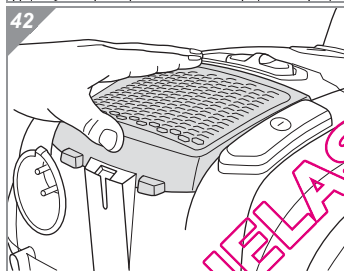
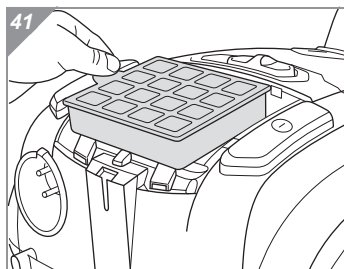
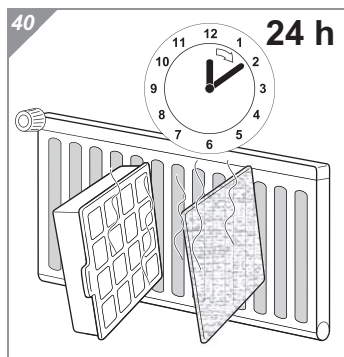

7. Lassen Sie die Filter nach der Reinigung ca. 24 Stunden bei Raumtemperatur trocknen.

⚠ ACHTUNG:

Setzen Sie ihn erst wieder ein, wenn er vollkommen trocken ist.

8. Sollte einer der Filter beschädigt oder verformt sein, ersetzen Sie ihn (Bestellinformationen ▷ Kapitel 6.1, „Zubehör- und Ersatzteilliste“).
9. Setzen Sie den neuen/gereinigten und vollkommen trockenen Ausblasfilter zurück in seine Konsole (Abb. 41).

10. Setzen Sie die Ausblasfilter-Abdeckung zuerst hinten an.
11. Drücken Sie die Ausblasfilter-Abdeckung dann fest nach unten, bis sie deutlich hör- und spürbar einrastet (Abb. 42).

HINWEIS:

Achten Sie darauf, dass der Hygiene-Ausblasfilter stets korrekt sitzt und die Ausblasfilter-Abdeckung stets vollständig eingerastet ist, da die Ausblasluft anderenfalls unzureichend gefiltert wird.

4.4 Gehäuse reinigen

⚠ ACHTUNG:

Verwenden Sie keine Reinigungsmittel, Scheuermittel oder Alkohol, da diese das Gehäuse beschädigen können.

- Reinigen Sie das Gehäuse ausschließlich mit einem leicht angefeuchteten Tuch.

5 Problembehebung

Bevor Sie uns kontaktieren, prüfen Sie anhand der folgenden Tabelle, ob Sie das Problem selbst beseitigen können.

WARNUNG:

Verletzungsgefahr! Verwenden Sie niemals ein defektes Gerät! Bevor Sie auf Problemsuche gehen, schalten Sie das Gerät aus und ziehen Sie den Stecker aus der Steckdose, [▷ Kapitel 3.3, „Ausschalten und Stromkabel aufrollen“](#).

Problem	mögliche Ursache	Lösung
Gerät fährt die Saugleistung plötzlich auf Minimum zurück.	Integrierte Schutzfunktion hat angesprochen (möglicherweise aufgrund verstopfter Saugwege, eines überfüllten Staubfilterbeutels o. Ä.).	Schalten Sie das Gerät aus und ziehen Sie den Stecker aus der Steckdose. Beseitigen Sie die Ursache der Überhitzung (z. B. Teleskoprohr und Saugschlauch demontieren und Verstopfung entfernen und/oder Staubfilterbeutel wechseln). Das abgekühlte Gerät können Sie wieder einschalten.
Saugergebnis ist trotz einwandfreier Funktion nicht zufriedenstellend.	Aufgesteckte Düse ist dem Bodenbelag nicht angemessen.	Stecken Sie die korrekte Düse auf, ▷ Kapitel 2.4, „Gewählte Düse anbringen“ .
	Umschalter „Teppich/Hartboden“ (Abb. 1/19) steht in dem Belag nicht angemessener Stellung.	Passen Sie die Stellung des Umschalters „Teppich/Hartboden“ (Abb. 1/19) an den Bodenbelag an, ▷ Kapitel 3.1, „Staubsaugen“ , Schritt 5.
	Eingestellte Saugleistung ist dem Bodenbelag nicht angemessen.	Passen Sie die Saugleistung an den Bodenbelag an, ▷ Kapitel 3.2, „Saugleistung einstellen“ .
	Nebenluftregler (Abb. 1/25) ist geöffnet.	Schließen Sie den Nebenluftregler (Abb. 1/25) ▷ Kapitel 3.2, „Saugleistung einstellen“ .
	Staubfilterbeutel ist überfüllt.	Ersetzen Sie den Staubfilterbeutel durch einen neuen, ▷ Kapitel 4.1, „Staubfilterbeutel wechseln“ .
	Filter sind verschmutzt.	Wechseln/reinigen Sie den entsprechenden Filter, ▷ Kapitel 4.2, „Motorschutzfilter reinigen/wechseln“ bzw. ▷ Kapitel 4.3, „Hygiene-Ausblasfilter reinigen/wechseln“ .
LED-Anzeige (Abb. 1/5) leuchtet rot.	Düse, Teleskoprohr oder Saugschlauch sind verstopft.	Entfernen Sie die Verstopfung. Benutzen Sie dazu falls erforderlich einen langen Holzstab (z. B. einen Besenstiel).
	Staubfilterbeutel ist überfüllt.	Ersetzen Sie den Staubfilterbeutel durch einen neuen, ▷ Kapitel 4.1, „Staubfilterbeutel wechseln“ .
	Düse, Teleskoprohr oder Saugschlauch sind verstopft.	Entfernen Sie die Verstopfung. Benutzen Sie dazu falls erforderlich einen langen Holzstab (z. B. einen Besenstiel).

HINWEIS:

Wenn Sie das Problem mithilfe obiger Tabelle nicht beheben konnten, kontaktieren Sie die Service-Hotline ([▷ Seite 25, „Garantie“](#)) oder den Kundenservice ([▷ Seite 160, „International Service“](#)).

6 Ersatzteile und Entsorgung

6.1 Zubehör- und Ersatzteilliste

Artikel-Nr.	Inhalt
8000022	4 Staubfilterbeutel + 1 Motorschutzfilter
8000002	1 Hygiene-Ausblasfilter
M203-4	1 Parkettbürste
M208-8	1 Turbobürste
M219	1 Mini-Turbobürste

6.2 Bezugsquellen

Zubehör und Ersatzteile können Sie beziehen:

- per Telefon: **01805 15 85 08***
- per E-Mail: **Ersatzteilshop@dirdevil.de**
- per Fax/Post: ▷ Seite 160, „International Service“
- in unserem Onlineshop unter: ▷ **www.dirdevil.de**
- oder bei den Firmen:

Service-Versand

Ina Riedmüller

Frankenstraße 34
89233 Neu-Ulm
Deutschland

Tel.: 01805 15 85 08*

Fax: 07 307 - 41 56

Riedmüller.service@t-online.de
*0,14 €/Minute aus dem deutschen
Festnetz (deutscher Mobilfunk-
höchstpreis 0,42 €/Minute)

Service Center

Feuerbach KG

Corneliusstr. 75
40215 Düsseldorf
Deutschland

Tel.: 01805 15 85 08*

Fax: 0211 - 37 04 97

dirdevil-service@t-online.de
www.dirdevil-service.de

6.3 Entsorgung



Entsorgen Sie das Gerät entsprechend den in Ihrem Land geltenden Umweltschutzvorschriften. Elektrische Abfälle dürfen nicht zusammen mit Haushaltsabfällen entsorgt werden. Nutzen Sie stattdessen die örtlichen Sammelstellen zur Rückgabe von Altgeräten. Die verwendeten Filter sind aus umweltverträglichen Materialien hergestellt. Sie können diese – anders als das Gerät – im Hausmüll entsorgen. Den vollen Staubfilterbeutel können Sie – anders als das Gerät – im Hausmüll entsorgen, sofern er keinen für den Hausmüll verbotenen Schmutz enthält.

7 Garantie

7.1 Garantiebedingungen

Wir übernehmen für das von uns vertriebene Gerät eine Garantie von 24 Monaten ab Kaufdatum.

Innerhalb dieser Garantiezeit beseitigen wir nach unserer Wahl durch Reparatur oder Austausch des Gerätes oder des Zubehörs (Schäden an Zubehörteilen führen nicht automatisch zum Umtausch des kompletten Gerätes) unentgeltlich alle Mängel, die auf Material- oder Herstellungsfehlern beruhen. Von der Garantie sind Schäden ausgenommen, die auf unsachgemäßen Gebrauch (Betrieb mit falscher Stromart/-spannung, Anschluss an ungeeignete Stromquellen, Bruch etc.) zurückzuführen sind, normaler Verschleiß und Mängel, die den Wert oder die Gebrauchstauglichkeit des Gerätes nur unerheblich beeinflussen.

Bei Eingriffen durch eine nicht von uns autorisierte Stelle oder bei Verwendung anderer als original Royal Appliance-Ersatzteile erlischt die Garantie. Verschleißteile fallen nicht unter die Garantie und sind deshalb kostenpflichtig!

Die Garantie tritt nur in Kraft, wenn das Kaufdatum durch Stempel und Unterschrift des Händlers auf der Garantiekarte bestätigt ist oder eine Rechnungskopie dem eingeschickten Gerät beiliegt. Garantieleistungen bewirken weder eine Verlängerung der Garantiezeit, noch beginnt dadurch ein Anspruch auf eine neue Garantie!

7.2 Im Garantiefall

Versenden Sie das Gerät mit leerem Staubfilterbeutel und einer kurzen Fehlerbeschreibung in Blockschrift. Versehen Sie das Anschreiben mit dem Vermerk „Zur Garantie“. Senden Sie es zusammen mit der Garantiekarte oder einer Rechnungskopie an folgende Adresse:



Royal Appliance International GmbH
Abt. Kundenservice
Jagenbergstraße 19
41468 Neuss
Deutschland
Tel.: +49 (0) 180 - 501 50 50*
Fax: +49 (0) 2131 - 60 90 60 95
www.dirtdevil.de
servicecenter@dirtdevil.de

*0,14 €/Minute aus dem deutschen Festnetz (deutscher Mobilfunk-höchstpreis 0,42 €/Minute)

Beheben Sie
Störungen
ganz leicht selbst.



www.dirt-devil.de/service

Dirt Devil

SERVICE-HOTLINE
0180 501 50 50*
Mo. – Fr., 8 – 20 Uhr

*0,14 €/Min. aus dem deutschen Festnetz (deutscher Mobilfunk-höchstpreis 0,42 €/Min.)

Overview of your Galileo

Thank you!



Thank you for buying the Galileo and for your confidence in us.

Parts/scope of delivery (Fig. 1)

- 1 Power cord with plug
- 2 Parking bracket
- 3 On/off switch
- 4 Suction power control
- 5 LED display, two-coloured
 - blue: The appliance is switched on
 - red: Change the dust filter bag
- 6 Storage bracket
- 7 Carrying handle
- 8 Dust compartment cover release latch
- 9 Dust compartment cover
- 10 Suction hose release catch
- 11 Cord retraction button
- 12 Hygienic exhaust filter (in the appliance)
- 13 Exhaust filter cover
- 14 Basket (in the appliance)
- 15 Basket (in the appliance)
- 16 Dust filter bags (one in the appliance, one in the box)
- 17 Motor protection filter with filter holder (in the appliance)
- 18 Floor nozzle (illustration serves as an example)
- 19 "Carpet/hard floor" selector (Illustration serves as an example)
- 20 Parking/storage hook (illustration serves as an example)
- 21 Click lock with release catch
- 22 Telescopic tube
- 23 Telescopic tube catch
- 24 Click lock with release catch
- 25 Bypass vent
- 26 Handle
- 27 3-in-1 combi-nozzle (to be used as
 - Upholstery nozzle (Fig. 7/1)
 - Furniture brush (Fig. 7/2)
 - Crevice nozzle (Fig. 8/2))
- 28* Accessories bag
 - Parquet brush (Fig. 9)
 - Turbo brush (Fig. 10)
 - Mini turbo brush (Fig. 11)

optional accessories (*i. e. included in the scope of delivery depending on model and features):*

Technical data

Type of appliance	Cylinder vacuum cleaner with bag
Model	Galileo
Model number	M8000 (-0/-1/.../-8/-9)
Voltage	220...240 V~, 50 Hz
Power	1,000 W
Dust bag capacity	max. usable dust bag capacity approx. 2 litres
Power cord length	approx. 7 m
Weight	approx. 5.7 kg
Designation	  

Technical and design specifications may be changed in the course of continuous product improvement.
© Royal Appliance International GmbH

List of contents

1	Safety instructions	28
1.1	Concerning the Operating Manual	28
1.2	Re: Certain groups of persons	28
1.3	Re: Appropriate use	29
1.4	Re: Power supply	30
1.5	If the appliance is defective	30
2	Unpacking and assembling	31
2.1	Unpacking	31
2.2	Assembly	32
2.3	Select additional nozzles depending on the type of floor	34
2.4	Fitting on the selected nozzle	36
3	Operation	37
3.1	Vacuum cleaning	37
3.2	Adjusting suction power	38
3.3	Switching off the appliance and retracting the power cord	38
3.4	Transport and storage	39
4	Maintenance	40
4.1	Changing the dust filter bag	40
4.2	Cleaning / changing the motor protection filter	42
4.3	Cleaning / changing the exhaust filter	43
4.4	Cleaning the housing	44
5	Troubleshooting	45
6	Spare parts and disposal	46
6.1	Accessories and spare parts	46
6.2	Supply sources	46
6.3	Disposal	46
7	Warranty	47
7.1	Warranty conditions	47
7.2	In case of a warranty claim	47



QUELAPLATEUR.COM

1 Safety instructions

1.1 Concerning the Operating Manual



Read this operating manual completely before working with the appliance.

Keep the operating manual in a safe place. Include the operating manual if you pass the appliance on to someone else.

Non-compliance with these instructions can lead to serious injuries or damage to the appliance.

We take no responsibility for damage due to violation of these operating instructions.

Important notes for your safety are specially marked. Always observe these notices to avoid accidents and damage to the appliance:



WARNING:

Warning concerning health hazards describing possible risks of injury.



ATTENTION:

Warning concerning possible dangers to the appliance or other objects.

NOTE:

Highlights tips and information for you.

1.2 Re: Certain groups of persons



■ These appliances can be used by children of eight years and upwards and persons with impaired physical, sensory or mental abilities, or insufficient experience or knowledge, providing they are supervised or have been instructed in the proper use of the appliance and understand the risks involved. Children are not permitted to play with the appliance. Children must not carry out cleaning work or maintenance unless they are supervised. Children must not be allowed to stand or sit on the appliance.

■ As the manufacturer, we strongly advise against children of any age using the appliance for safety reasons. Children of all ages will not fully recognise or understand the risks this appliance poses. Keep the appliance out of reach of people of these groups.

■ Packing material must not be used to play with. There is danger of suffocation.

1 Safety instructions

1.3 Re: Appropriate use



■ The cylinder vacuum cleaner is intended for home use only. It is not suitable for commercial use.

■ Use the cylinder vacuum cleaner only for cleaning dry, normally soiled floors. With the furniture brush attached, you may also use the appliance for vacuuming furniture surfaces. When the upholstery nozzle is in place, upholstery can also be vacuumed.

Any other use is considered inappropriate and is prohibited.

It is especially forbidden:

- To vacuum-clean:
 - Persons, animals, plants, especially hair, fingers and other parts of the body as well as pieces of clothing worn on the body. They could be sucked in and cause injuries.
 - Water and other fluids, especially damp carpet cleaning agents. Moisture inside the appliance can cause a short-circuit.
 - Toner dust (for laser printers, copying-machines, etc.). There is danger of fire or explosion.
 - Hot ash, burning cigarettes or matches. This could cause a fire.
 - Pointed objects, such as glass shards, nails, etc. They can damage the filters and the appliance.
 - Rubble, plaster, cement, fine drilling-dust, cosmetics, etc. These might damage the appliance.
- To use the appliance near explosive or easily flammable substances. There is danger of fire or explosion.
- To use the appliance outdoors. There is danger of rain or dirt destroying the appliance.
- To stick objects into the appliance's openings. It could overheat.
- To modify or repair the appliance yourself. There is danger of injury.

QUELASPIRANTI.COM



1 Safety instructions

1.4 Re: Power supply



■ The appliance is operated with electrical power which means there is always a risk of electric shock. So please observe the following in particular:

- Never touch the plug with wet hands.
- Always pull directly on the plug if you want to disconnect the appliance from the mains. Never pull the power cord, it might break.
- Take care that the power cord is not bent, pinched, or rolled over and ensure it does not come into contact with heat sources.
- Only connect the appliance to 3-pole safety sockets.
- Only use extension cords of sufficient capacity for the power requirement of the appliance.
- Never immerse the appliance in water or other liquids; keep it away from rain and moisture.
- Only operate the appliance if your mains voltage is the same as that indicated on the appliance's type plate. The wrong voltage can destroy the appliance.
- If the power cord of this appliance is damaged it must be replaced by the manufacturer, the manufacturer's authorised service representative or a similarly qualified person to avoid danger.
- Before you clean or maintain the appliance, switch off the appliance and unplug the mains plug from the socket.

1.5 If the appliance is defective



■ Never use a defective appliance or operate an appliance with a defective power cord. If the power cord of this appliance is damaged, it must be replaced by the manufacturer, the manufacturer's authorised service representative or a similarly qualified person to avoid danger.

■ Bring or send a defective appliance to an authorized dealer or the Royal Appliance service for repair. Address ▸Chapter 7.2, 'In case of a warranty claim'.

2 Unpacking and assembling

2.1 Unpacking

1. Unpack the appliance and all its accessories.
2. Check the contents for completeness and possible damage. Information regarding scope of delivery
▷ Page 26, „Overview of your Galileo“.



ATTENTION:

Always transport or ship the appliance in its original packaging to avoid damage. Keep the packaging for this purpose. Dispose of no longer needed packaging material according to the applicable regulations of your country.

NOTE:

Immediately contact your dealer if you have found damage resulting from transport.

QUELASPIRATEUR.COM

2 Unpacking and assembling

2.2 Assembly

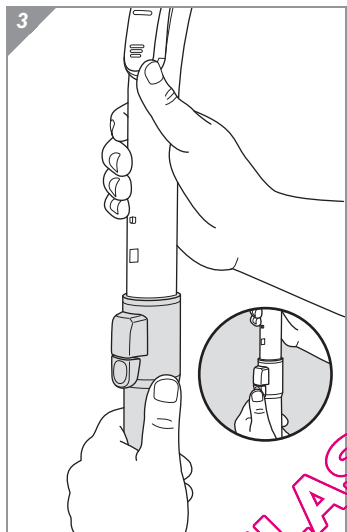
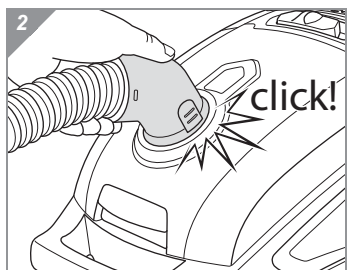

⚠ WARNING:

Danger of injury! Only assemble the appliance if it is not connected to the power supply. Otherwise the machine might start up and parts of your body, hair or pieces of clothing might be sucked in.

1. Insert the connecting tube of the suction hose into the intake opening (Fig. 2) of the cylinder vacuum cleaner until you feel and hear it snap into place.
2. Insert the handle into the upper end of the telescopic tube until you feel and hear the click lock snap into place (Fig. 3).

NOTE:

When fitting the two parts together, it may be necessary to turn them slightly counter to each other, until the you feel and hear the click lock snap into place.

3. By slightly pulling apart, check whether handle and telescopic tube are securely connected.

NOTE:

If you want to disconnect the two elements, you must press the release catch on the telescopic tube (Fig. 3/ magnifying glass) and then pull the handle out of the tube.

2 Unpacking and assembling

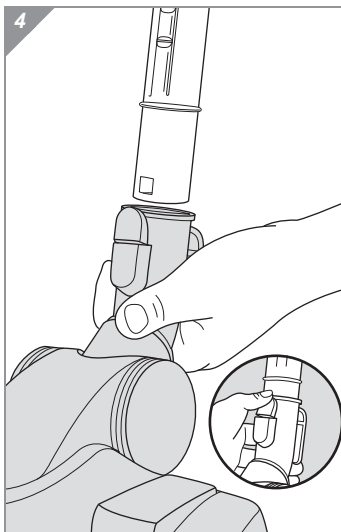

4. Attach the floor nozzle on the lower end of the telescopic tube (Fig. 4), until you hear and feel the click lock of the floor nozzle snap into place.

NOTE:

When fitting the two parts together, it may be necessary to turn them slightly counter to each other, until you feel and hear the click lock snap into place.

5. By lightly pulling apart, check whether telescopic tube and floor nozzle are securely connected.

NOTE:

If you want to disconnect the two elements, you must press the release catch on the telescopic tube (Fig. 4/ magnifying glass) and then pull the handle out of the floor nozzle.

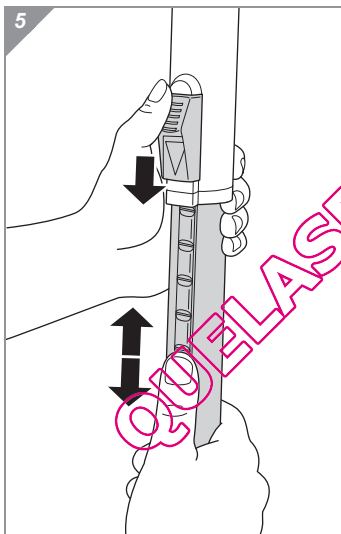

6. Adjust the length of the telescopic tube. Push the release latch on the tube downward to do this (Fig. 5). Then extend the telescopic tube to the desired length. Let go of the release catch while pulling until it locks in place. You will hear a distinct click.

Your cylinder vacuum cleaner is now ready for use.

2 Unpacking and assembling

2.3 Select additional nozzles depending on the type of floor

You can extend the functionality of your cylinder vacuum cleaner with the help of additional nozzles as follows:

As an **accessory** the **3-in-1 combi-nozzle (Fig. 6/1)** is included in the scope of delivery. You can use this as:

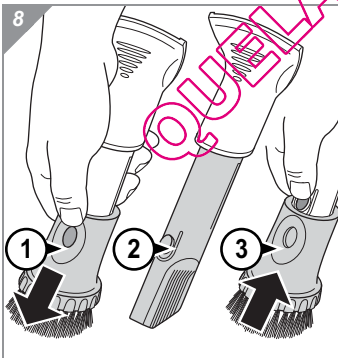
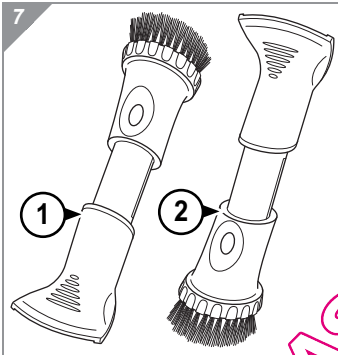

■ **Upholstery nozzle (Fig. 7/1):** Use this to clean soft, scratch-resistant surfaces (e.g. upholstered furniture).

■ **Furniture brush (Fig. 7/2):** Use this to vacuum dust off objects that have sensitive surfaces.

■ **Crevice nozzle (Fig. 8/2):** Use this to vacuum dust from hard-to-reach places.

- To do this, just push the "PRESS" button to unlock the furniture brush attachment (Fig. 8/1) and pull it off.
- If you later want to reattach the furniture brush attachment, push the "PRESS" button again and slide the furniture brush attachment back on again (Fig. 8/3).

2 Unpacking and assembling

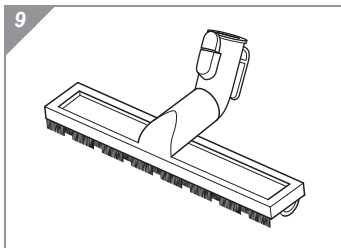

Optionally available (i. e. included in the scope of delivery depending on model and features):

■ **Parquet brush (Fig. 9):** This is used for vacuuming particularly delicate surfaces (e .g. parquet, laminate) with its long, soft bristles.

■ **Turbo brush (Fig. 10):** This is used to vacuum *non-sensitive* carpets, runners, mats, and the like.

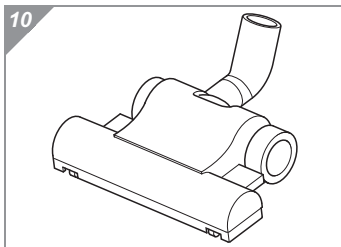

■ **Mini turbo brush (Fig. 11):** This is used to vacuum *non-sensitive* upholstery, runners, mats, and the like.

⚠ ATTENTION:

Our (mini) turbo brush can only be used to vacuum surfaces that are *not sensitive*. Do not clean any floors or objects with the (mini) turbo brush that you would not clean without a second thought with a conventional brush. Therefore, do not clean sensitive or polished floor surfaces with the (mini) turbo brush. Nor should you clean furniture, sensitive carpets, upholstery, covers, or any material with a sensitive texture with the (mini) turbo brush. In every instance, observe the instructions for care and cleaning of the respective manufacturer.

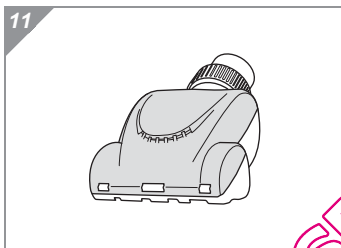

QUELASPIRATORI.COM

2 Unpacking and assembling

2.4 Fitting on the selected nozzle

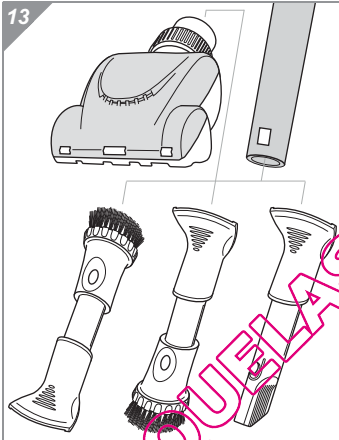
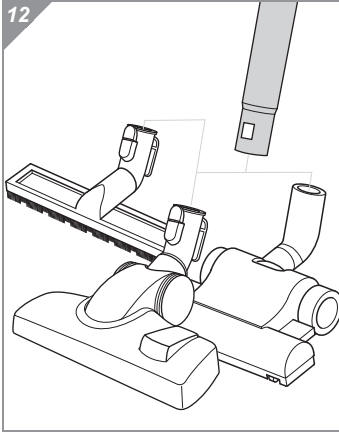

Proceed as follows attach the nozzles:

⚠ WARNING:

Danger of injury! Only attach the nozzles if the appliance is not connected to the power supply. Otherwise the machine might start up and parts of your body, hair or pieces of clothing might be sucked in.

⚠ ATTENTION:

Use only intact nozzles. Defective nozzles may scratch or damage surfaces and objects.

NOTE:

Irrespective of whether a nozzle has a click lock or not, it can be attached to the telescopic tube or handle. To attach nozzles which don't have a click lock securely, it is advisable to push them on firmly whilst turning them.

1. If a nozzle is already mounted, pull it off.

NOTE:

If a nozzle with a click lock was attached before, you have to unlock it before pulling off (Fig. 4/magnifying glass).

2. Attach the desired nozzle on the lower end of the telescopic tube (Fig. 12) or, if necessary, directly onto the handle (Fig. 13).
3. For a secure hold of the nozzle, press it forcefully when sliding the nozzle on and simultaneously turn it back and forth.
4. Keep the other nozzles safe and inaccessible to children.

3 Operation

3.1 Vacuum cleaning

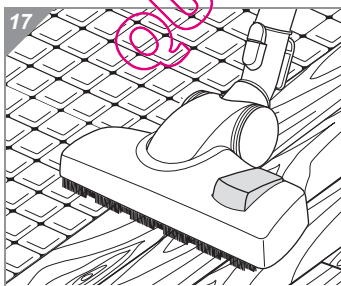
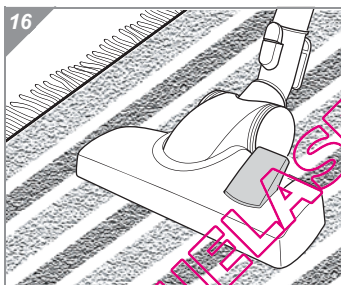
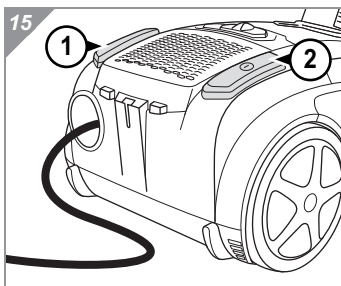
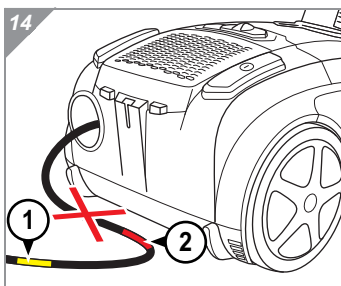

⚠ WARNING:

Danger of injury! A damaged appliance must never be used. Check the vacuum cleaner and the power cord each time before using it.

⚠ ATTENTION:

Only use the cylinder vacuum cleaner when all filters are intact, dry and correctly fitted. Make sure that no openings are clogged. Otherwise the vacuum cleaner might be damaged.

1. Attach the desired nozzle, ▷ *Chapter 2.2, 'Assembly'* or ▷ *Chapter 2.4, 'Fitting on the selected nozzle'*.
2. Pull out the power cord until the yellow marking is visible (Fig. 14/1).

⚠ WARNING:

Danger of electric shock! If the red marking shows (Fig. 14/2) retract the cord by pressing the retract button to pull in the cable (Fig. 15/1) up to the yellow mark again. Otherwise the cable can tear off.

3. Insert the mains plug into a socket with ground/safety contact.
4. Switch on the cylinder vacuum cleaner with the on/off switch (Fig. 15/2). The LED display (Fig. 1/5) is illuminated blue.
5. Set the selector to "carpet" or "hard floor" according to the floor covering to be cleaned:
 - **Carpet (Fig. 16):**
For deep- and short-pile carpets, runners, etc.
 - **Hard floor (Fig. 17):**
For laminate, tiles, PVC, etc.
6. When working with the vacuum cleaner, pull it after you like a sleigh. Follow the recommendations of the flooring manufacturers.

⚠ WARNING:

Danger of injury! Especially when vacuum-cleaning stairs make sure that you always stand on a higher level than the appliance.

3 Operation

NOTE:

Your vacuum cleaner has an integrated protection function that trips before the appliance can overheat (e. g. due to blocked suction paths or an overfilled dust filter bag). If this protective function trips, the suction power will be strongly reduced. If this occurs, switch off the device, unplug the plug from the socket and eliminate the cause of overheating. You can then turn the clean, fully-assembled vacuum cleaner back on.

3.2 Adjusting suction power

You can adjust the suction power to suit the type of floor being cleaned.

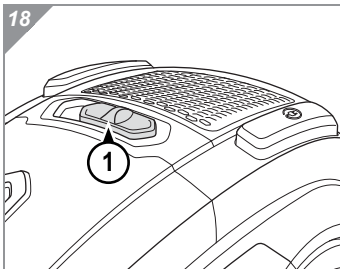

1. Slide the suction power control to variably adjust the suction power (Fig. 18/1):

- **Low suction power ("min"):**
For example for textiles, such as curtains and drapes
- **High suction power ("max"):**
For example for deep-pile carpets

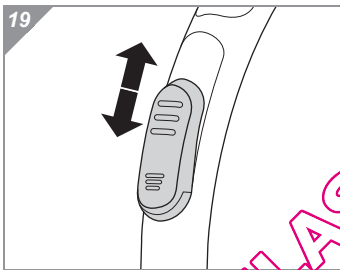

NOTE:

The bypass vent (Fig. 19) must be completely closed for vacuuming. With the bypass vent you can quickly reduce the suction power, e.g. to release curtains that have accidentally been sucked in.

3.3 Switching off the appliance and retracting the power cord

1. Switch off the cylinder vacuum cleaner with the on/off switch (Fig. 20/1) and unplug the plug from the mains socket.

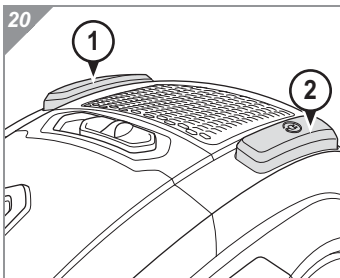

2. Keep the plug in your hand.

⚠ WARNING:

Danger of injury! During uncontrolled retraction, the power cord can whip around, become a tripping hazard or knock over objects. Therefore, keep the plug in your hand and guide the cord when retracting it.

3. Push the cable retraction button (Fig. 20/2) to retract the power cord.

3 Operation

3.4 Transport and storage

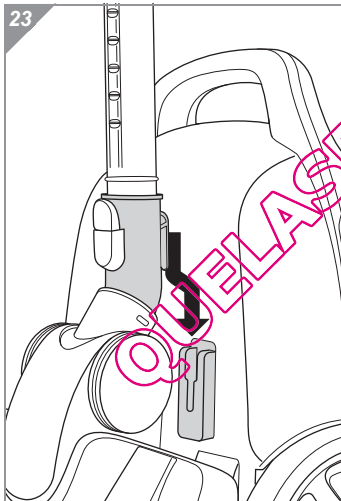
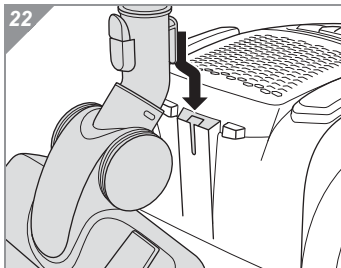
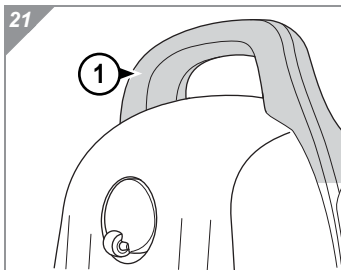

- To **transport** the cylinder vacuum cleaner, you can carry it by the carrying-handle (Fig. 21).

- To **park** it or when interrupting work you can hook the parking/storage hook onto the parking bracket (Fig. 22). It is recommended to first retract the telescopic tube.

WARNING:

Danger of injury! Switch off the appliance when not working with it and observe the notices under ▷ *Chapter 3.3, 'Switching off the appliance and retracting the power cord'*.

- For **storing** you can hook the parking/storage hook into the storage bracket on the bottom of the cylinder vacuum cleaner (Fig. 23). It is recommended to first retract the telescopic tube.

ATTENTION:

Never store the appliance next to heat sources (e.g. stoves or radiators). Avoid exposing it to direct sunlight. Heat can damage the appliance.

- For **prolonged storage** replace the dust filter bag with a new one ▷ *Chapter 4.1, 'Changing the dust filter bag'*.
- Always store the appliance in a cool, dry place and out of reach of children.

4 Maintenance

4.1 Changing the dust filter bag

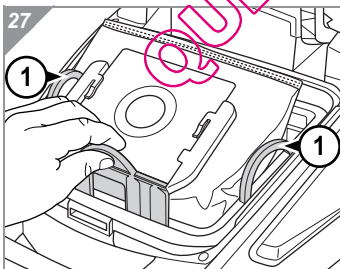
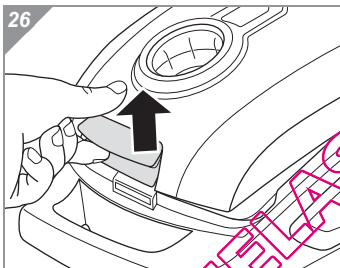
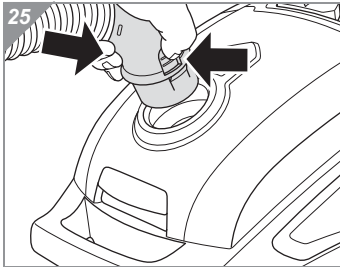
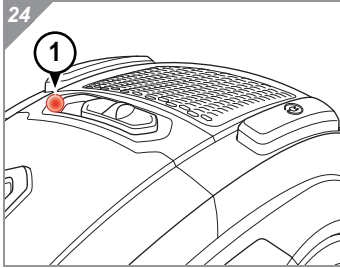

- Change the dust filter bag
 - when the LED display (Fig. 24/1) lights up red,
 - before prolonged storage or
 - before you send in the appliance.
- For hygienic reasons, change the dust filter bag at least once every three months.

⚠ ATTENTION:

When leaving your working-area, switch off the appliance and mind the notices at ▷Chapter 3.3, 'Switching off the appliance and retracting the power cord'. In this way you avoid dust destroying the appliance.

1. Switch off the appliance and unplug the plug from the mains socket, ▷Chapter 3.3, 'Switching off the appliance and retracting the power cord'.

NOTE:

To ensure that the dust compartment cover stays open by itself, it is recommended to first disconnect the suction hose. To do this push both release buttons simultaneously (Fig. 25).

2. Unlock the dust chamber cover (Fig. 26) and open it wide until it tangibly clicks into place and remains open without having to be held.
3. Carefully pull the dust filter bag holder with the filter bag upward and out of the appliance (Fig. 27).

NOTE:

Be careful when removing the dust filter bag so that no dust can escape.

NOTE:

It may be that you can better remove the full dust filter bag if you lift it out of the appliance directly together with the basket. To do this use both shanks (Fig. 27/1).

4 Maintenance

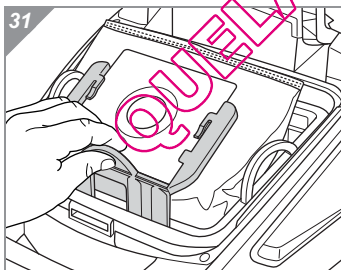
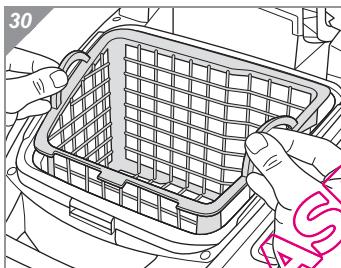
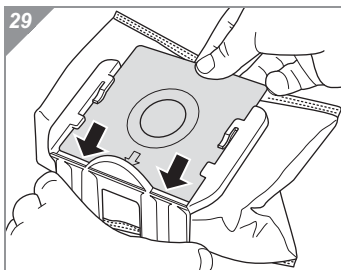
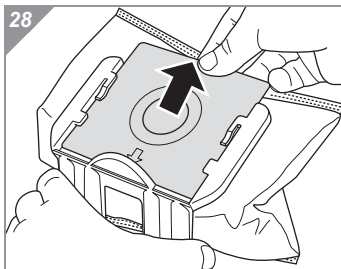

4. Carefully pull the full dust filter bag carefully out of the dust bag holder (Fig. 28/A).

NOTE:

If you are sure that it does not contain any prohibited waste material, you can dispose of the dust filter bag with your normal domestic waste.

5. Take this opportunity to check the motor protection filter as well (▷ Chapter 4.2, 'Cleaning / changing the motor protection filter').
6. Remove any dust that may have collected in the dust compartment.
7. Slide the new dust filter bag into the filter bag holder (Fig. 29/A) until it rests precisely on the edge of the dust bag holder.
8. If you have previously removed the basket, reinsert it (Fig. 30).

9. Slide the dust bag holder with the new dust bag back into the two guides (Fig. 31). Push the dust filter bag holder all the way down.

NOTE:

The dust compartment cover can only be closed if the dust filter bag and dust bag holder have been inserted correctly.

10. Close the dust compartment cover. It audibly snaps into place.

4 Maintenance

4.2 Cleaning / changing the motor protection filter

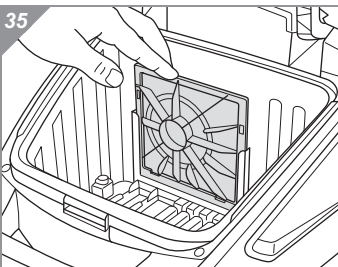
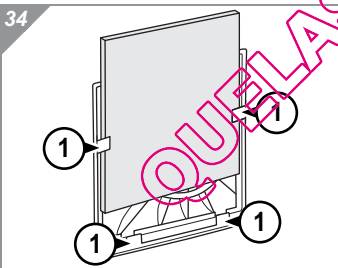
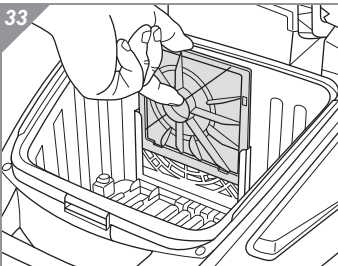
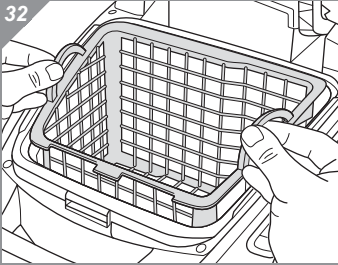

■ Clean the motor protection filter at every filter bag change, but at the latest every 3 months.

■ Change the motor protection filter each time you open a new package of dust filter bags, as a new motor protection filter is always included in the package. However change the motor protection filter at the latest every 6 months.

1. Switch off the appliance and remove the dust filter bag as described in [Chapter 4.1](#), 'Changing the dust filter bag', steps 1-3.
2. Pull the basket upward and out of the dust compartment (Fig. 32).
3. Remove the filter holder together with the motor protection filter by pulling it upward and out of the appliance (Fig. 33).
4. Hold the filter holder with the motor protection filter over a dustbin, sink or similar receptacle.
5. Separate the motor protection filter from the filter holder (Fig. 34).
6. Thoroughly knock the dust off of the motor protection filter.
7. If such dry cleaning is insufficient, thoroughly rinse the filter by hand in running clean cold or hand-warm water.

ATTENTION:
The motor protection filter is washable, but it may not be cleaned in dishwashers or washing-machines. Do not use cleaning agents for cleaning. Then allow the motor protection filter to dry (approx. 24 hours at room temperature). Only put it back into the appliance when it is completely dry.

8. If the motor protection filter is damaged or deformed, replace it with a new one ([Chapter 6.1](#), 'Accessories and spare parts').
9. Push the motor protection filter back into the filter holder (Fig. 34). Ensure that the motor protection filter is located behind all 4 tabs of the holder (Fig. 34/1) at the same time.
10. Push the motor protection filter with new/cleaned filter back behind its 2 guide rails until it will go no further (Fig. 35).
11. Put the basket back into the dust compartment.
12. Slide the dust bag holder with the new dust bag back into its guides, [Chapter 4.1](#), 'Changing the dust filter bag'.
13. Close the dust compartment cover. It audibly snaps into place.

4 Maintenance

4.3 Cleaning / changing the exhaust filter

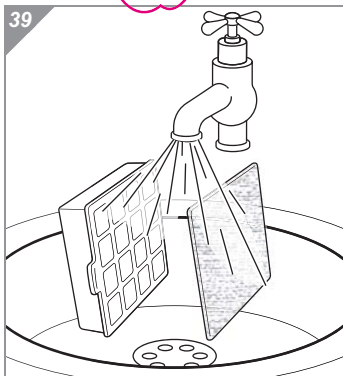
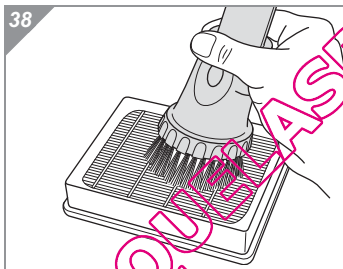
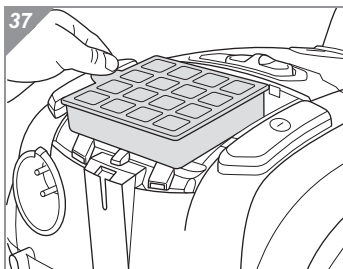
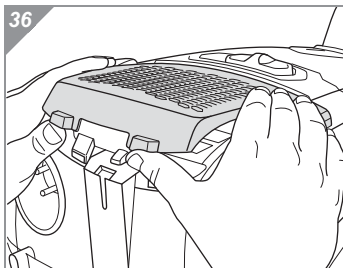

- Clean the exhaust filter each time you clean the motor protection filter.
- Change the hygienic exhaust filter as soon as it is deformed or damaged.

1. Switch off the appliance and unplug the plug from the mains socket, ▸Chapter 3.3, 'Switching off the appliance and retracting the power cord'.
2. Unlock the exhaust filter cover (Fig. 36) and remove it.

3. Take the hygienic exhaust filter out of its bracket and check it for fouling (Fig. 37).

4. Knock the dirt out of the hygienic exhaust filter over a dustbin.

5. Should this be insufficient, clean the filter with a soft brush, e. g. the furniture brush supplied with the appliance (Fig. 38).

6. If the hygienic exhaust filter is still dirty after this procedure, thoroughly rinse it by hand until all dirt is gone (Fig. 39).

△ ATTENTION:

The filters are washable, but not suitable for cleaning in washing machines or dishwashers. Also, do not use detergents or brushes with hard bristles to clean them.

4 Maintenance

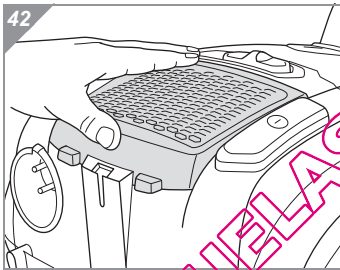
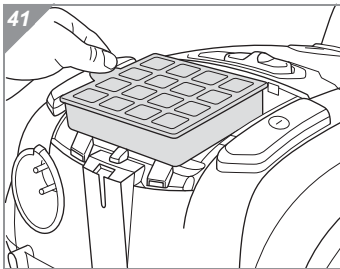
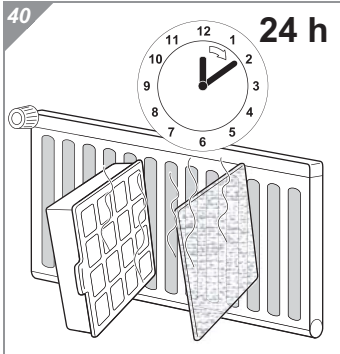

4.4 Cleaning the housing

7. Let the filters dry for approx. 24 hours at room temperature after cleaning.

⚠ ATTENTION:

Only put it back in place when it is completely dry.

8. If the filter is damaged or deformed, replace it (ordering information ▷Chapter 6.1, 'Accessories and spare parts').

9. Place the new / cleaned and completely dry exhaust filter back in its receptacle (Fig. 41).

10. Fit on the exhaust filter cover, starting at the rear.

11. Then press the exhaust filter cover firmly down until you feel and hear it snap into place (Fig. 42).

NOTE:

Make sure that the hygienic exhaust filter is always properly in its position and the exhaust filter cover is always locked completely in place, otherwise the exhaust air will not be sufficiently filtered.

⚠ ATTENTION:

Do not use cleaning or scouring agents or alcohol, as these might damage the appliance's housing.

■ Only clean the outside of the housing using a slightly damp cloth.

5 Troubleshooting

Before contacting us or sending the appliance to us, use the following table to check whether you can correct the problem yourself.

WARNING:

Danger of injury! Never use a defective appliance! Always switch off the appliance and disconnect it from the mains before starting troubleshooting ▷ *Chapter 3.3, 'Switching off the appliance and retracting the power cord'*.

Problem	Possible cause	Solution
Appliance suddenly reduces suction power to a minimum.	The integrated overheating protection has tripped (possibly due to blocked suction channels, an overfilled dust filter bag, etc.).	Switch the appliance off and unplug the plug from the socket. Eliminate the cause of overheating (e. g. by disassembling telescopic tube and suction hose and removing the obstacle and/or cleaning filters). After the appliance has cooled off, you may switch it on again.
The cleaning results are unsatisfactory in spite of the appliance working correctly.	The attached nozzle does not suit the flooring.	Fit the correct nozzle, ▷ <i>Chapter 2.4, 'Fitting on the selected nozzle'</i> .
	The "carpet/hard floor" selector (Fig. 1/19) is in the wrong position for the particular type of floor.	Set the "carpet/hard floor" selector (Fig. 1/19) to the correct position for the type of floor, ▷ <i>Chapter 3.1, 'Vacuum cleaning', step 5</i> .
	The power setting does not suit the flooring.	Set the power to the setting suggested for the flooring, ▷ <i>Chapter 3.2, 'Adjusting suction power'</i> .
	The bypass vent (Fig. 1/25) is open.	Close the bypass vent (Fig. 1/25) ▷ <i>Chapter 3.2, 'Adjusting suction power'</i> .
	The dust filter bag is full.	Replace the dust filter bag with a new one, ▷ <i>Chapter 4.1, 'Changing the dust filter bag'</i> .
	The filters are dirty.	Change/clean the respective filter, ▷ <i>Chapter 4.2, 'Cleaning / changing the motor protection filter'</i> or ▷ <i>Chapter 4.3, 'Cleaning / changing the exhaust filter'</i> .
The LED display (Fig. 1/5) is illuminated red.	Nozzle, telescopic tube or suction hose is blocked.	Remove the obstacle. If necessary, use a long wooden stick (e.g. a broomstick) to do this.
	The dust filter bag is full.	Replace the dust filter bag with a new one, ▷ <i>Chapter 4.1, 'Changing the dust filter bag'</i> .
	Nozzle, telescopic tube or suction hose is blocked.	Remove the obstacle. If necessary, use a long wooden stick (e.g. a broomstick) to do this.

NOTE:

If you were unable to solve the problem following this table, contact Customer Service (▷ *Page 160, 'International Service'*).

6 Spare parts and disposal

6.1 Accessories and spare parts

Item number	Contents
8000022	4 dust filter bags + 1 motor protection filter
8000002	1 hygienic exhaust filter
M203-4	1 parquet brush
M208-8	1 turbo brush
M219	1 mini turbo brush

6.2 Supply sources

Accessory parts and spare parts can be purchased:

▷ Page 160, 'International Service'

6.3 Disposal



Dispose of the appliance in compliance with the environmental protection laws of your country. Electrical waste may not be disposed of together with domestic waste. Use local old-appliance collection points instead. The filters used are made from environmentally-friendly materials. You can dispose of these - unlike the device - with domestic waste. If you are sure that it does not contain any prohibited waste material, you can dispose of the dust filter bag with your normal domestic waste.

7 Warranty

7.1 Warranty conditions

We offer a warranty of 24 months from the date of purchase for the appliances we sell.

Within this warranty period, we will correct all defects free of charge that are due to material or manufacturing faults, either by repair work or replacing the appliance or accessories, at our discretion (damage to accessory parts does not automatically lead to the entire appliance being replaced). Damage due to inappropriate use (operation on wrong voltage or type of current, connecting to unsuitable power supplies, breakage, etc.) are exempt from warranty, as are normal wear and minor defects that only negligibly affect the appliance's value or serviceability.

Interventions by unauthorised parties and the use of spare parts not supplied by Royal Appliance make the warranty null and void. Consumable parts are not included in the warranty and therefore must be purchased by the customer!

The warranty is only valid if the date of purchase has been acknowledged by the dealer's stamp and signature on the warranty card or if a copy of the invoice is included with the appliance that has been sent in. Warranty work does not extend the warranty period nor does it constitute a claim for a new warranty!

7.2 In case of a warranty claim

Send us the appliance with an empty dust filter bag and a short description of the fault in printed letters. Head your accompanying letter with the comment 'warranty claim'. Send it to the following address, including the warranty card or a copy of the receipt:



▷ Page 160, 'International Service'

Aperçu de votre Galileo

Merci beaucoup !

Nous vous remercions pour l'achat de ce Galileo et pour votre confiance.

Parties de l'appareil / pièces fournies à la livraison (Ill. 1)

- | | |
|--|--|
| 1 Cordon d'alimentation avec fiche | 18 Suceur universel (illustration d'exemple) |
| 2 Encoche pour position d'immobilisation | 19 Commutateur « tapis et moquettes / sols durs » (illustration d'exemple) |
| 3 Interrupteur marche-arrêt | 20 Crochet de rangement (illustration d'exemple) |
| 4 Variateur de puissance d'aspiration | 21 Fermeture à emboîtement avec touche de déverrouillage |
| 5 Voyant LED, bicolore | 22 Tube télescopique |
| ■ bleu : L'appareil est enclenché | 23 Arrêt du tube télescopique |
| ■ rouge : Remplacement du sac-filtre à poussière | 24 Fermeture à emboîtement avec touche de déverrouillage |
| 6 Encoche de rangement durant de brèves interruptions d'utilisation | 25 Variateur mécanique de puissance |
| 7 Poignée de transport | 26 Poignée |
| 8 Déverrouillage du couvercle du compartiment à poussière | 27 Brosse combinée 3 en 1 à utiliser comme |
| 9 Couvercle du compartiment à poussière | ■ Suceur plat (Ill. 7/1) |
| 10 Déverrouillage du tuyau flexible d'aspiration | ■ Brosse à meubles (Ill. 7/2) |
| 11 Bouton de l'enrouleur | ■ Suceur long (Ill. 8/2) |
| 12 Filtre hygiénique de sortie d'air (dans l'appareil) | ■ accessoires en option* (*fournis à la livraison en fonction du modèle et de l'exécution) : |
| 13 Couvercle du filtre de sortie d'air | 28* Sac pour accessoires |
| 14 Panier (dans l'appareil) | ■ Brosse pour parquets (Ill. 9) |
| 15 Support pour sac à poussière (dans l'appareil) | ■ Turbobrosse (Ill. 10) |
| 16 Sac-filtre à poussière (1 dans l'appareil, 1 dans le carton) | ■ Mini-turbobrosse (Ill. 11) |
| 17 Filtre de protection du moteur avec support de filtre (dans l'appareil) | |

Caractéristiques techniques

Type d'appareil : Aspirateur-traîneau avec sac à poussière

Modèle : Galileo

Numéro de modèle : M8000 (-0/-1/.../-8/-9)

Tension : 220...240 V~, 50 Hz

Puissance : 1'000 W

Volume du sac à poussière : Capacité maximale de remplissage d'environ 2 litres

Longueur du cordon : env. 7 m

Poids : env. 5,7 kg

Désignation :



Toutes les modifications d'ordre technique ou conceptuel liées à l'évolution du produit sont réservées.

© Royal Appliance International GmbH

Sommaire

1	Consignes de sécurité	50
1.1	concernant ce mode d'emploi	50
1.2	concernant certains groupes de personnes	50
1.3	concernant les conditions d'utilisation conformes aux prescriptions	51
1.4	concernant l'alimentation électrique	52
1.5	concernant des défauts de l'appareil	52
2	Déballage et montage	53
2.1	Déballage	53
2.2	Montage	53
2.3	Choix des buses et de brosses en fonction du type de sol	55
2.4	Mise en place de la buse ou la brosse sélectionnée	57
3	Emploi	58
3.1	Utilisation de l'aspirateur	58
3.2	Réglage de la puissance d'aspiration	59
3.3	Arrêt et rangement du cordon d'alimentation	59
3.4	Transport et rangement	60
4	Entretien	61
4.1	Remplacement du sac-filtre à poussière	61
4.2	Remplacement / nettoyage du filtre de protection du moteur	63
4.3	Nettoyage / changement du filtre hygiénique de sortie d'air	64
4.4	Nettoyage du boîtier de l'appareil	66
5	Élimination des anomalies	67
6	Pièces de rechange et élimination	68
6.1	Liste des accessoires et des pièces de rechange	68
6.2	Fournisseurs	68
6.3	Élimination	68
7	Garantie	69
7.1	Conditions de garantie	69
7.2	En cas de recours à la garantie	69

1 Consignes de sécurité

1.1 concernant ce mode d'emploi



Veuillez lire intégralement ce mode d'emploi avant de vous servir de l'appareil.

Conservez précieusement ce mode d'emploi. Remettez toujours le mode d'emploi à toute personne se servant de l'appareil.

Le non respect de ce mode d'emploi peut entraîner des blessures graves ou des dommages irréparables à l'appareil.

Nous déclinons toute responsabilité pour des dommages résultant du non respect de ce mode d'emploi.

Les consignes importantes pour votre sécurité sont mises particulièrement en évidence. Respectez impérativement ces consignes afin d'éviter tout accident ou dommages à l'appareil :

AVERTISSEMENT:

Nous attirons votre attention sur les dangers pouvant mettre en péril votre santé et vous informons sur les éventuels risques de blessures.

ATTENTION:

Nous vous rendons attentifs aux risques éventuels pour l'appareil ou pour tout autre objet.

REMARQUE:

Nous vous fournissons des conseils et des informations.

1.2 concernant certains groupes de personnes



■ Ces appareils peuvent être utilisés par des enfants d'au moins 8 ans et par des personnes se caractérisant par des capacités physiques, sensorielles ou mentales réduites ou disposant de peu d'expérience et/ou de connaissances. Elles doivent cependant se servir de l'appareil sous surveillance ou avoir été rendues attentives à une utilisation sûre de cet appareil et des dangers qu'impliquent son utilisation. Les enfants ne doivent pas jouer avec cet appareil. Le nettoyage de l'appareil et les tâches de maintenance pouvant être effectuées par l'utilisateur de l'appareil ne doivent pas être exécutées par des enfants si ceux-ci ne sont pas sous surveillance. Les enfants ne doivent en particulier ne pas se mettre debout ou s'asseoir sur l'appareil.

■ Toutefois, pour des raisons de sécurité, le fabricant conseille instamment de ne pas laisser les enfants, indépendamment de leur âge, manipuler l'appareil. Les enfants, indépendamment de leur âge, ne peuvent définitivement pas percevoir ou comprendre les dangers qui résultent de l'emploi de cet appareil. Rangez l'appareil hors de portée des personnes répondant à ces critères.

■ Il ne faut pas jouer avec le matériel d'emballage. Il existe un risque d'asphyxie.

1 Consignes de sécurité

1.3 concernant les conditions d'utilisation conformes aux prescriptions



■ Cet aspirateur-traîneau doit seulement être utilisé dans un cadre domestique. Toute utilisation à titre professionnel est strictement interdite.

■ Cet aspirateur-traîneau doit uniquement servir à nettoyer des sols secs et d'un degré de saleté normal. Lorsque vous avez monté la brosse à meubles, vous pouvez également utiliser l'appareil pour nettoyer les meubles. Lorsque le suceur plat est en place, vous pouvez également nettoyer des meubles rembourrés.

Toute autre utilisation est considérée comme non conforme et est interdite.

Cette interdiction concerne en particulier :

■ L'aspiration :

- faite directement sur des être humains, des animaux, des plantes de même que le fait d'aspirer des cheveux, des doigts, d'autres parties du corps ainsi que des habits portés par des personnes. Ces derniers peuvent être aspirés et entraîner des blessures.
- d'eau ou d'autres liquides, en particulier les produits de nettoyage humides pour tapis. Toute humidité à l'intérieur de l'appareil peut entraîner un court-circuit.
- de poussière de toner (par ex. d'imprimantes laser, copieurs, etc.). Il y a un risque d'incendie et d'explosion.
- de cendres incandescentes, de cigarettes ou d'allumettes non éteintes. Il y a un risque d'incendie.
- d'objets pointus tels que des éclats de verre, des clous, etc. L'appareil pourrait être endommagé.
- de plâtre, ciment, fine poussière de perçage, produits de maquillage, poudre, etc. L'appareil pourrait être endommagé.

■ L'utilisation à proximité de matières explosives ou facilement inflammables. Il y a un risque d'incendie et d'explosion.

■ L'utilisation à l'extérieur. La pluie et la saleté peuvent occasionner des dommages irréparables à l'appareil.

■ L'introduction d'objets dans les ouvertures de l'appareil. Ce dernier pourrait surchauffer.

■ Toute ouverture, modification ou réparation de l'appareil. Il y a un risque de blessure.

QUELASPIREUR.COM

1 Consignes de sécurité

1.4 concernant l'alimentation électrique



■ L'appareil est alimenté par du courant électrique, ce qui implique par principe un risque d'électrocution. Respectez par conséquent les points ci-dessous :

- Ne touchez jamais la prise avec des mains mouillées.
- Pour débrancher l'appareil, tirez toujours sur la fiche. Ne tirez jamais sur le cordon d'alimentation car il pourrait se rompre.
- Assurez-vous que le cordon d'alimentation n'est pas plié, coincé, écrasé ou encore en contact direct avec une source de chaleur.
- Branchez l'appareil uniquement à des prises munies de déclencheurs de sécurité.
- Utilisez toujours une rallonge dont la consommation électrique correspond à celle de l'appareil.
- Ne plongez jamais l'appareil dans de l'eau ou tout autre liquide, conservez-le à l'abri de la pluie et de l'eau.
- N'utilisez l'appareil que si la tension indiquée sur la plaque signalétique correspond bien à celle de votre prise. Une tension différente pourrait rendre l'appareil définitivement inutilisable.
- Si le cordon de raccordement au secteur de cet appareil est endommagé, faites-le remplacer par le fabricant, son service après-vente ou toute personne ayant des compétences similaires, ceci afin d'éviter tout danger.
- Avant de nettoyer ou d'entretenir l'appareil, éteignez-le et débranchez-le.

1.5 concernant des défauts de l'appareil



■ N'utilisez jamais un appareil défectueux ou ayant un cordon d'alimentation abîmé. Si le cordon de raccordement au secteur de cet appareil est endommagé, faites-le remplacer par le fabricant, son service après-vente ou toute personne ayant des compétences similaires, ceci afin d'éviter tout danger.

■ En cas de défauts, amenez l'appareil dans un magasin spécialisé ou auprès du service après-vente Royal Appliance. Adresse ▷ *Chapitre 7.2, „En cas de recours à la garantie“.*

2 Déballage et montage

2.1 Déballage

1. Déballez l'appareil et tous les accessoires.
2. Vérifiez si le contenu est bien complet et ne présente aucuns dommages. Informations relatives aux pièces fournies à la livraison ▷ Page 48, "Aperçu de votre Galileo".

⚠ ATTENTION:

Transportez et expédiez l'appareil uniquement dans son emballage d'origine afin d'éviter tout dommage. Conservez à cet effet soigneusement l'emballage. Jetez en revanche les emballages dont vous n'avez plus besoin conformément aux réglementations nationales et locales en vigueur.

REMARQUE:

Si vous constatez des dommages dus au transport, contactez immédiatement votre revendeur.

2.2 Montage

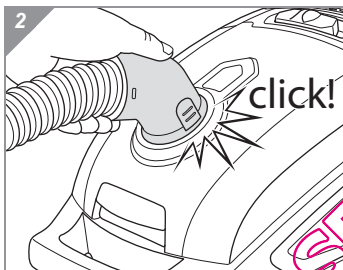

⚠ AVERTISSEMENT:

Risque de blessures ! Montez l'appareil seulement quand la fiche est retirée de la prise. L'appareil peut sinon se mettre en marche et des cheveux, des parties du corps ou des pièces de vêtements pourraient être aspirés.

1. Emboîtez le manchon de raccordement du flexible d'aspiration dans l'ouverture de mise en place de l'aspirateur-traîneau (Ill. 2) jusqu'à nettement entendre et percevoir un "clic".
2. Emboîtez la poignée dans l'extrémité supérieure du tube télescopique (Ill. 3) jusqu'à ce que la fermeture emboîtable se mette en place en entendant et percevant un "clic".

REMARQUE:

Lors de l'assemblage des deux pièces, il est éventuellement nécessaire de tourner les deux pièces dans une direction opposée jusqu'à ce que la fermeture emboîtable se mette en place en entendant et percevant un clic.

3. Contrôlez le bon assemblage de la poignée et du tube télescopique en essayant de légèrement les séparer.

REMARQUE:

Si vous souhaitez à nouveau séparer les deux éléments, vous devez seulement appuyer sur le déverrouillage placé sur le tube télescopique (Ill. 3/vue agrandie) et séparer ensuite la poignée du tuyau.

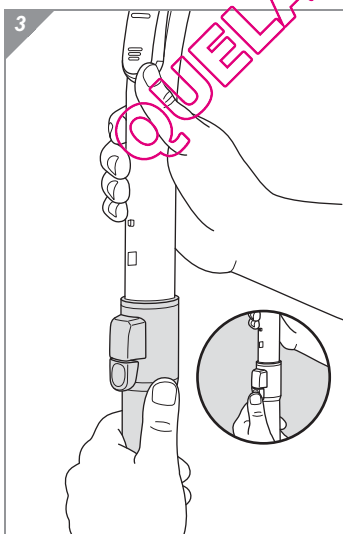

2 Déballage et montage

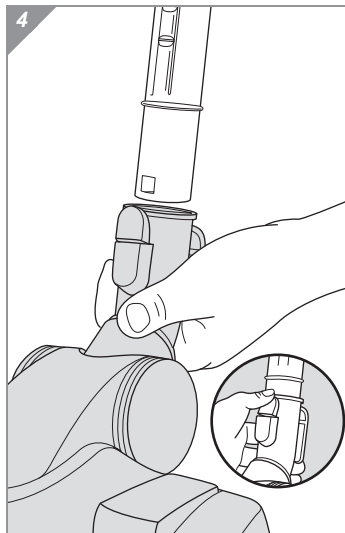

4. Emboîtez le suceur universel dans l'extrémité supérieure du tube télescopique (Ill. 4) jusqu'à ce que la fermeture emboîtable du suceur universel se mette en place en entendant et percevant un "clic".

REMARQUE:

Lors de l'assemblage des deux pièces, il est éventuellement nécessaire de tourner les deux pièces dans une direction opposée jusqu'à ce que la fermeture emboîtable se mette en place en entendant et percevant un clic.

5. Contrôlez le bon assemblage du suceur universel et du tube télescopique en essayant de légèrement les séparer.

REMARQUE:

Si vous souhaitez à nouveau séparer les deux éléments, vous devez seulement appuyer sur le déverrouillage placé sur la buse universelle (Ill. 4/vue agrandie) et retirer ensuite le tuyau de la buse universelle.

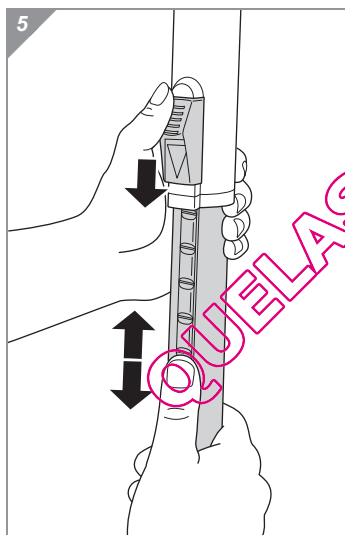

6. Réglez la longueur du tube télescopique. Pour ce faire, appuyez vers le bas sur l'arrêt du tube télescopique (Ill. 5). Tirez ensuite le tube télescopique jusqu'à ce qu'il atteigne la longueur souhaitée. Pour procéder au verrouillage, relâchez l'arrêt du tube télescopique pendant que vous le tirez. Vous entendez alors clairement un "clic".

Votre aspirateur-traîneau est maintenant prêt à l'emploi.

2 Déballage et montage

2.3 Choix des buses et de brosses en fonction du type de sol

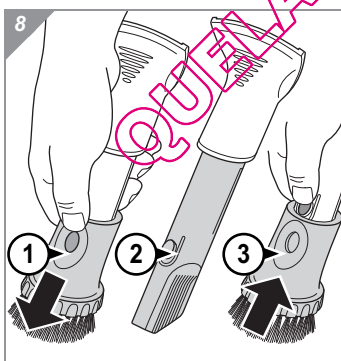
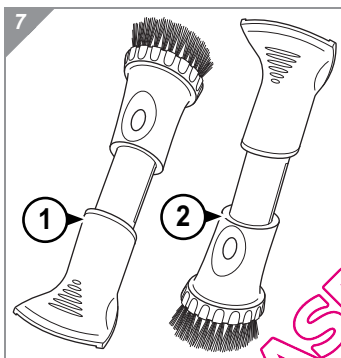
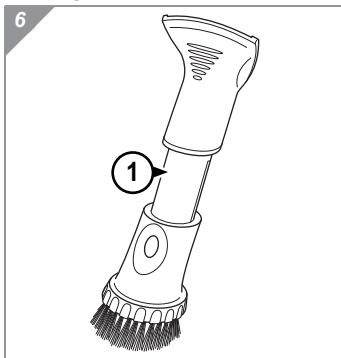

Vous pouvez étendre la fonctionnalité de votre aspirateur au moyen des suceurs et brosses suivants :

Il existe, sous forme d'**accessoire la brosse combinée 3 en 1 (III. 6/1)** fournie à la livraison. Vous pouvez utiliser celle-ci en tant que :

■ **Suceur plat (III. 7/1)** : Utilisez-le pour nettoyer des surfaces molles non susceptibles de se rayer (par exemple les meubles rembourrés).

■ **Brosse à meubles (III. 7/2)** : Utilisez celle-ci pour aspirer la poussière recouvrant des objets dont la surface est fragile.

■ **Suceur long (III. 8/2)** : Utilisez-le pour aspirer la poussière aux endroits difficilement accessibles.

- Appuyer pour cela simplement sur le bouton „PRESS” pour déverrouiller l'adaptateur pour brosse à meubles (III. 8/1) et le retirer.
- Si vous souhaitez ultérieurement remettre à nouveau en place l'adaptateur pour brosse à meubles, appuyez à nouveau sur la touche "PRESS" et insérez à nouveau l'adaptateur pour brosse à meubles (III. 8/3).

2 Déballage et montage

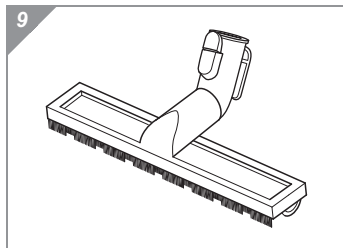

En option (soit en fonction du modèle et du type d'appareil fourni à la livraison), il y a de plus les pièces suivantes :

■ **Brosse pour parquets (III. 9)** : Elle convient parfaitement aux surfaces qu'il faut ménager (comme par ex. les parquets ou les sols stratifiés) grâce à ses poils longs et doux.

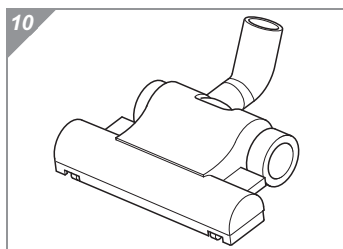

■ **Turbobrosse (III. 10)** : sert au nettoyage de revêtements de sols *peu sensibles* comme des tapis, des tapis d'escaliers, des moquettes ou des revêtements similaires.

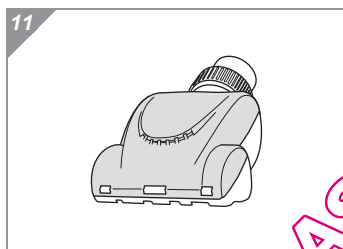

■ **Mini-turbobrosse (III. 11)** : sert au nettoyage de revêtements *peu sensibles* comme des tapis, des tapis d'escaliers, des moquettes ou des revêtements similaires.

⚠ ATTENTION:

Notre (mini)-turbobrosse sert exclusivement au nettoyage de revêtements de sols *peu sensibles*. Ne nettoyez jamais avec la (mini)-turbobrosse des revêtements de sols ou des objets que vous hésiteriez à nettoyer avec une brosse conventionnelle. Ne nettoyez par conséquent jamais des revêtements de sols sensibles ou même polis avec la (mini)-turbobrosse. Renoncez pour la même raison à nettoyer avec la (mini)-turbobrosse des meubles, des tapis délicats, des objets rembourrés, des housses ou tout type de textile avec une structure sensible. N'utilisez pas la (mini)-turbobrosse en cas de doutes. Veuillez dans tous les cas observer les consignes de nettoyage et d'entretien de chaque fabricant.

2 Déballage et montage

2.4 Mise en place de la buse ou la brosse sélectionnée

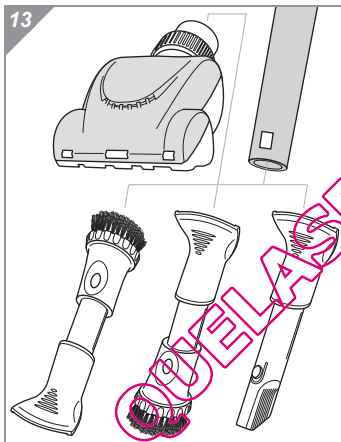
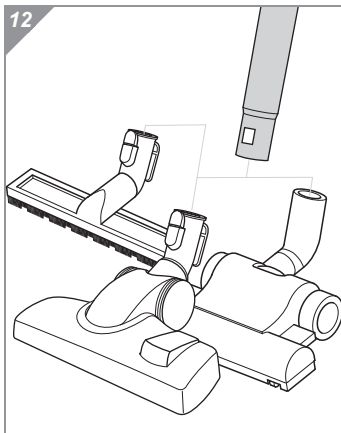

Pour monter les brosses et les suceurs, procédez comme suit :

⚠ AVERTISSEMENT:

Risque de blessures ! Ne montez les suceurs que lorsque la fiche est retirée de la prise. L'appareil peut sinon se mettre en marche et des cheveux, des parties du corps ou des pièces de vêtements pourraient être aspirés.

⚠ ATTENTION:

N'emboîtez que des suceurs ou des brosses en parfait état. Des suceurs abîmés peuvent rayer ou endommager des objets et des surfaces.

REMARQUE:

Un suceur peut être accroché au tube télescopique ou à la poignée, qu'il soit doté ou non d'un obturateur à clic. Si le suceur n'est pas muni d'un obturateur à clic, il est conseillé de le pousser fermement en l'enfilant, tout en lui faisant effectuer une rotation en va et vient.

1. Au cas où une brosse ou une buse était encore montée, il faut la retirer.

REMARQUE:

Si un suceur avec obturateur à clic avait été précédemment accroché, il faut déverrouiller l'obturateur avant de l'enlever (Ill. 4/vue agrandie).

2. Emboîtez la brosse ou le suceur voulu à l'extrémité inférieure du manche télescopique (Ill. 12) ou, si nécessaire, directement sur la poignée (Ill. 13).
3. Pour assurer un bon maintien de la buse ou de la brosse, insérez-la énergiquement et la faire simultanément tourner dans un sens et dans l'autre.
4. Conservez en un lieu sûr les autres suceurs et brosses et maintenez-les hors de portée des enfants.

3 Emploi

3.1 Utilisation de l'aspirateur

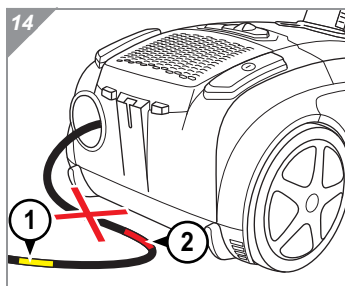

⚠ AVERTISSEMENT:

Risque de blessures ! N'utilisez jamais un appareil qui est endommagé. Avant tout emploi, vérifiez l'aspirateur et le cordon d'alimentation.

⚠ ATTENTION:

N'utilisez l'aspirateur que lorsque tous les filtres sont en parfait état, secs et bien insérés. Assurez-vous qu'aucune ouverture n'est bouchée. Vous risquez sinon d'endommager l'aspirateur.

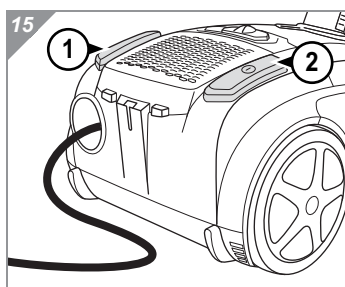

1. Emboîtez le suceur ou la brosse voulu. > Chapitre 2.2, „Montage“ et > Chapitre 2.4, „Mise en place de la buse ou la brosse sélectionnée“.
2. Retirez le cordon d'alimentation jusqu'à voir la marque jaune (Ill. 14/1).

⚠ AVERTISSEMENT:

Risques d'électrocution ! Si la marque rouge (Ill. 14/2) est visible, rentrez à nouveau le cordon à l'aide du bouton de l'enrouleur (Ill. 15/1) jusqu'à la marque jaune. Dans le cas contraire, le cordon peut se rompre.

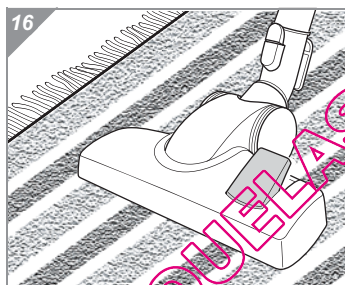

3. Branchez la fiche dans une prise de courant munie d'un contact de protection.
4. Appuyez sur le bouton marche-arrêt (Ill. 15/2) afin de mettre l'aspirateur en marche. Le voyant LED (Ill. 1/5) s'allume en bleu.
5. Réglez le commutateur sur « moquettes et tapis / sols lisses » selon le revêtement de sol :

- Tapis (Ill. 16) :

pour moquettes et tapis à poils longs et courts, tapis d'escalier, etc.

- Sols durs (Ill. 17) :

pour sols stratifiés, carrelage, linoléums, etc.

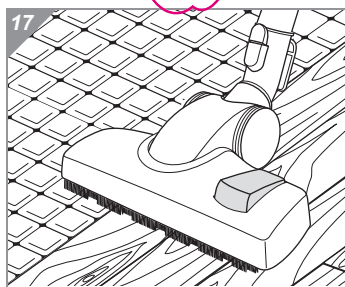

6. Pour passer l'aspirateur, tirez-le derrière vous comme un traîneau. Respectez les recommandations correspondantes des fabricants de revêtements de sols.

⚠ AVERTISSEMENT:

Risque de blessures ! Lors d'un nettoyage dans des escaliers, prenez garde à ce que vous vous trouvez toujours au-dessus de l'appareil.

3 Emploi

REMARQUE:

Votre aspirateur possède une fonction de protection intégrée qui se déclenche avant que l'appareil ne puisse surchauffer (par exemple en raison de canaux d'aspiration obturés ou d'un remplissage excessif du sac-filtre à poussière). Au cas où cette protection de protection se déclenche, la puissance d'aspiration se réduit notablement. Éteignez alors l'appareil, débranchez-le et éliminez la cause de la surchauffe. Une fois que l'aspirateur a été nettoyé et complètement monté, vous pouvez ensuite à nouveau le remettre en marche.

3.2 Réglage de la puissance d'aspiration

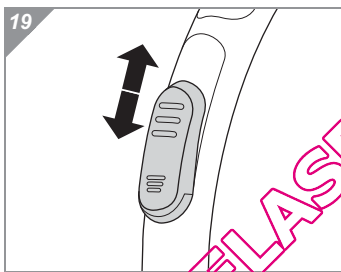
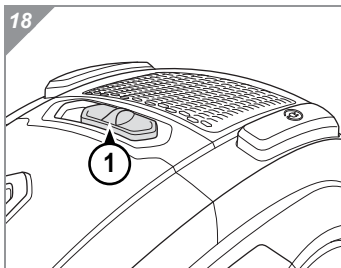

Vous avez la possibilité d'adapter la puissance d'aspiration aux types de sols.

1. Réglez en continu la puissance d'aspiration à l'aide du variateur (Ill. 181) :
 - **faible puissance d'aspiration ("min")** : par exemple pour les textiles tels que les rideaux ou les voilages
 - **forte puissance d'aspiration ("max")** : par exemple pour les tapis à poils longs

REMARQUE:

Le variateur mécanique de puissance (Ill. 19) doit être normalement complètement fermé lors de l'aspiration. En vous servant du variateur mécanique de puissance, vous pouvez si nécessaire réduire rapidement la puissance d'aspiration, par exemple pour relâcher des rideaux que vous auriez aspirés.

3.3 Arrêt et rangement du cordon d'alimentation

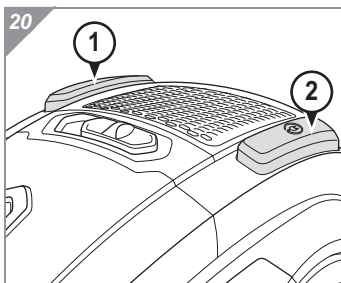

1. Éteignez l'aspirateur au moyen du bouton marche-arrêt (Ill. 20/1), puis débranchez-le.
2. Gardez la fiche en main.

⚠ AVERTISSEMENT:

Risque de blessures ! En enroulant trop rapidement le cordon d'alimentation, celui-ci peut onduler, faire trébucher des personnes ou arracher des objets. Gardez donc la fiche en main et accompagnez le cordon lors de son enroulement.

3. Appuyez sur le bouton de l'enrouleur (Ill. 20/2) pour enrouler le cordon d'alimentation.

3 Emploi

3.4 Transport et rangement

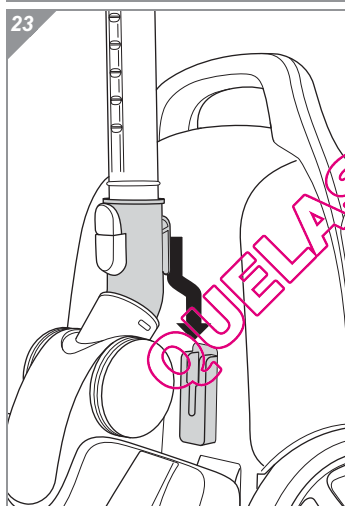
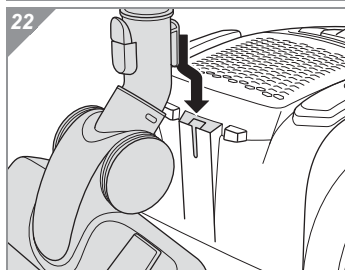
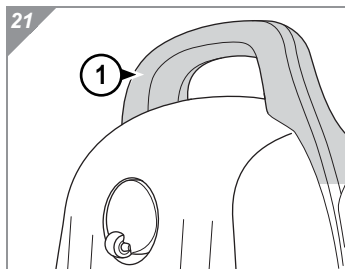

- Pour **transporter** l'aspirateur, vous pouvez le soulever au niveau de la poignée de transport (Ill. 21).

- Pour le **rangement** ou pendant les interruptions d'utilisation, vous pouvez placer le crochet de rangement dans la fixation prévue à cet effet (Ill. 22). Il est recommandé de rétracter préalablement le tube télescopique.



AVERTISSEMENT:

Risque de blessures ! Éteignez l'appareil durant les interruptions d'utilisation et respectez les consignes énoncées sous ▷ Chapitre 3.3, „Arrêt et rangement du cordon d'alimentation“.

- Pour le **rangement** de l'appareil, vous pouvez placer le crochet de rangement dans le support de rangement placé sur la face inférieure de l'aspirateur (Ill. 23). Il est recommandé de rétracter préalablement le tube télescopique.



ATTENTION:

Ne rangez ou ne posez jamais l'appareil à proximité directe d'une source de chaleur (par ex. un chauffage ou un four). Évitez de l'exposer directement aux rayons du soleil. La chaleur peut endommager l'appareil.

- Pour le **rangement de l'appareil** durant une longue période, retirez le sac à poussière et placez-en un nouveau ▷ Chapitre 4.1, „Remplacement du sac-filtre à poussière“.
- Rangez toujours l'appareil à un emplacement frais et sec qui soit hors de portée des enfants.

4 Entretien

4.1 Remplacement du sac- filtre à poussière

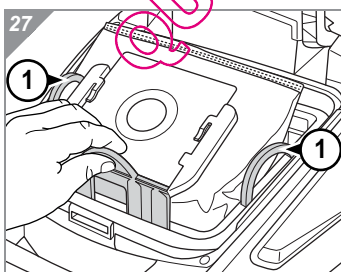
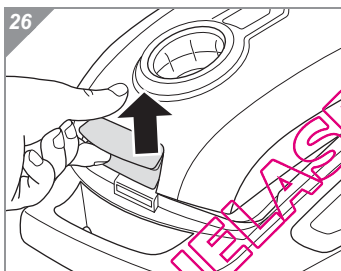
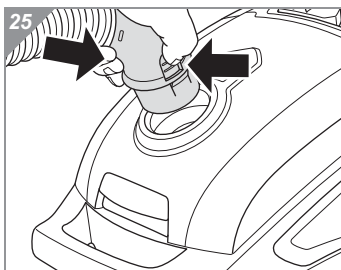
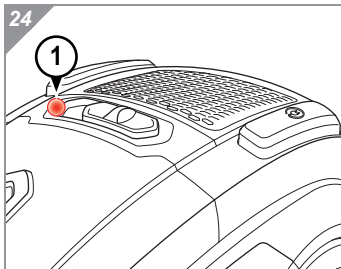

- Remplacez le sac-filtre à poussière
 - si le voyant LED (Ill. 24/1) s'allume, en rouge.
 - avant une longue période de non-utilisation ou avant de renvoyer l'appareil.
 - avant de procéder à l'envoi de l'appareil
- Pour des raisons d'hygiène, changez le sac-filtre à poussière au plus tard après trois mois.

⚠ ATTENTION:

Avant de remplacer le sac-filtre à poussière, éteignez l'appareil et respectez les consignes énoncées sous *▷ Chapitre 3.3, „Arrêt et rangement du cordon d'alimentation“*. Vous évitez ainsi que la poussière n'endommage l'appareil.

1. Éteignez l'appareil et débranchez-le, *▷ Chapitre 3.3, „Arrêt et rangement du cordon d'alimentation“*.

REMARQUE:

Afin que le couvercle du compartiment à poussière reste facilement ouvert de lui-même, il est recommandé de retirer le tuyau d'aspiration avant de l'ouvrir. Appuyez pour cela sur les deux boutons de déverrouillage (Ill. 25).

2. Déverrouillez le couvercle du compartiment de poussière (Ill. 26) et ouvrez-le jusqu'à ce qu'il s'emboîte de façon audible et reste ouvert de lui-même.
3. Retirez prudemment de l'appareil le support du sac à poussière avec le sac-filtre à poussière en les soulevant vers le haut (Ill. 27).

REMARQUE:

Retirez le sac-filtre à poussière avec prudence afin d'éviter que la poussière ne s'échappe de ce dernier.

REMARQUE:

Vous pouvez peut-être retirer plus facilement de l'appareil le sac-filtre à poussière rempli si vous le soulevez directement avec le panier. Utilisez à cet effet les deux anses (Ill. 27/1).

4 Entretien

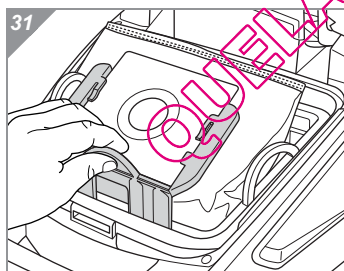
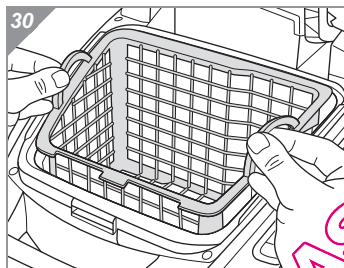
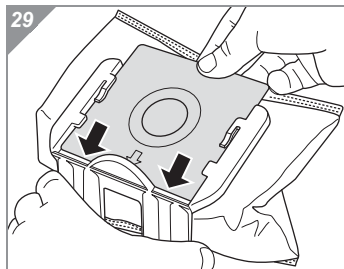
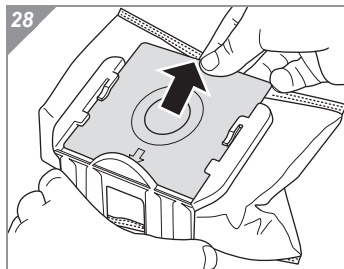

4. Retirez prudemment le sac-filtre à poussière rempli du support du sac à poussière (Ill. 28/A).

REMARQUE:

Le sac-filtre à poussière peut être mis à la poubelle s'il ne contient pas de produits qui ne peuvent pas être jetés dans les ordures ménagères.

5. Profitez de cette occasion pour remplacer / nettoyer le filtre de protection du moteur (▷ *Chapitre 4.2, „Remplacement / nettoyage du filtre de protection du moteur“*).
6. Enlevez les résidus de poussière se trouvant éventuellement dans le compartiment à poussière.
7. Insérez un nouveau sac-filtre à poussière derrière les glissières de guidage dans le support du sac à poussière (Ill. 29 jusqu'à ce qu'il se trouve exactement au niveau de l'arête du support du sac à poussière.
8. Remettez à nouveau la corbeille en place au cas où vous l'auriez retirée (Ill. 30).

9. Insérez à nouveau le support du sac à poussière muni d'un autre sac à poussière dans les deux glissières de guidage prévues à cet effet (Ill. 31). Appuyez sur le support du sac à poussière vers le bas jusqu'en butée.

REMARQUE:

Vous ne pourrez fermer ensuite le couvercle du compartiment à poussière que si le sac-filtre à poussière et le support du sac-filtre à poussière sont correctement mis en place.

10. Réfermez le couvercle du compartiment à poussière. Vous entendrez un "clic" lorsqu'il s'emboîte.

4 Entretien

4.2 Remplacement / nettoyage du filtre de protection du moteur

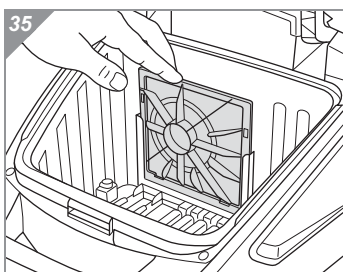
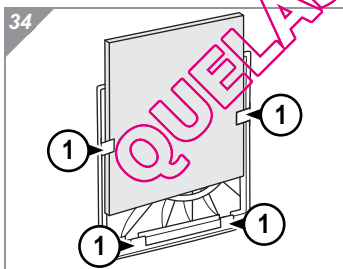
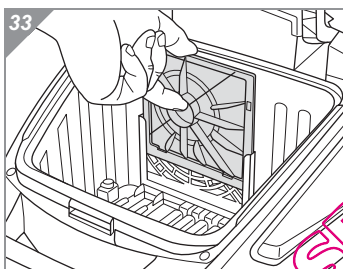
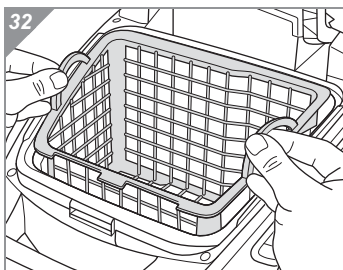

■ Nettoyez le filtre de protection du moteur lors de chaque changement de sac-filtre à poussière, mais au plus tard tous les 3 mois.

■ Échangez le filtre de protection du moteur lors de chaque ouverture d'un paquet de sacs-filtre à poussière, car chaque paquet contient toujours un nouveau filtre de protection du moteur. Échangez le filtre de protection du moteur au plus tard tous les 6 mois.

1. Arrêtez l'appareil et retirez le sac-filtre à poussière, comme décrit aux [▷ Chapitre 4.1, „Remplacement du sac-filtre à poussière“](#) étapes 1-3.
2. Retirez le panier du compartiment à poussière en le tirant vers le haut (Ill. 32).
3. Tirez hors de l'appareil vers le haut le porte-filtre avec le filtre de protection du moteur (Ill. 33).
4. Maintenez le filtre de protection du moteur avec son support au dessus d'une poubelle, d'un lavabo ou d'un emplacement semblable.
5. Séparez le filtre de protection du moteur du support de filtre (Ill. 34).
6. Tapotez le filtre de protection du moteur jusqu'à ce que toutes les salissures puissent tomber.
7. Si un nettoyage à sec ne devait pas non plus suffire, rincez à fond le filtre à la main au moyen d'eau courante froide ou tiède.

⚠ ATTENTION:

Le filtre de protection du moteur est lavable mais ne peut cependant pas être lavé dans un lave-vaisselle ou une machine à laver. N'utilisez en outre aucun produit de nettoyage pour les nettoyer. Faites ensuite sécher le filtre de protection du moteur (durant environ 24 heures à température ambiante). Remettez-le en place uniquement une fois qu'il est bien sec.

8. Si le filtre de protection du moteur était endommagé ou déformé, remplacez-le par un nouvel élément ([▷ Chapitre 6.1, „Liste des accessoires et des pièces de rechange“](#)).
9. Insérez à nouveau dans son support le filtre de protection du moteur (Ill. 34). Prenez garde à ce que le filtre de protection du moteur se trouve simultanément derrière les 4 ergots du support (Ill. 34/1).
10. Insérez à nouveau jusqu'en butée le porte-filtre muni d'un nouveau filtre de protection du moteur derrière ses 2 glissières de guidage (Ill. 35).
11. Remettez à nouveau en place le panier dans le compartiment à poussière.

4 Entretien

4.3 Nettoyage / changement du filtre hygiénique de sortie d'air

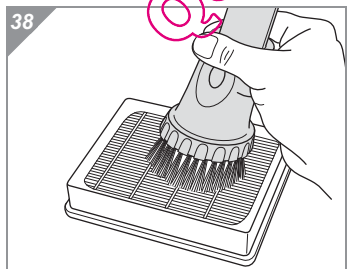
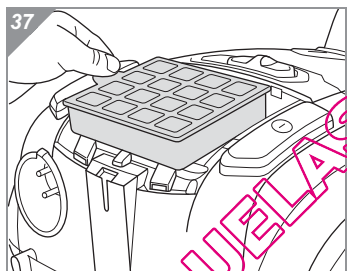
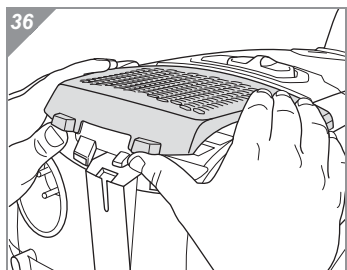

12. Insérez à nouveau le support du sac à poussière muni d'un nouveau sac à poussière dans les deux glissières de guidage prévues à cet effet ▷ *Chapitre 4.1, „Remplacement du sac-filtre à poussière“.*

13. Refermez le couvercle du compartiment à poussière. Vous entendrez un "clac" lorsqu'il s'emboîte.

■ Contrôlez / nettoyez le filtre hygiénique de sortie d'air chaque fois que vous nettoyez le filtre de protection du moteur.

■ Échangez le filtre hygiénique de sortie d'air dès qu'il est déformé ou endommagé.

1. Éteignez l'appareil et débranchez-le, ▷ *Chapitre 3.3, „Arrêt et rangement du cordon d'alimentation“.*

2. Déverrouillez le couvercle du filtre de sortie d'air (Ill. 36) et retirez-le.

3. Retirez le filtre hygiénique de sortie d'air de sa console et contrôlez également s'il est sale (Ill. 37).

4. Tapotez légèrement le filtre hygiénique de sortie d'air au dessus d'une poubelle.

5. Si cela ne devait pas suffire, retirez les salissures avec une brosse souple, par exemple avec la brosse pour meubles fournie à la livraison (Ill. 38).

4 Entretien

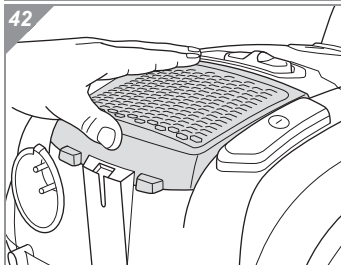
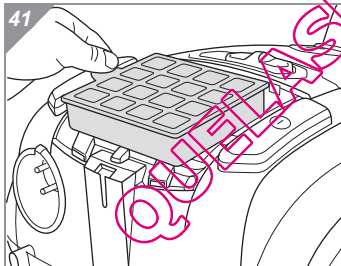
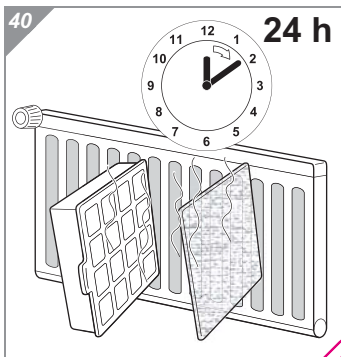
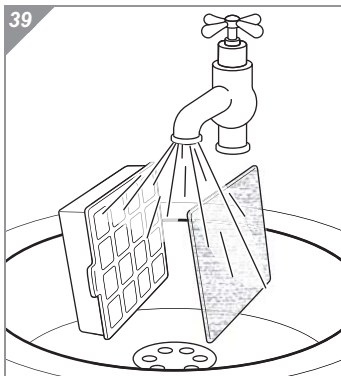

6. Si le filtre hygiénique de sortie d'air devait encore être sale après un nettoyage à sec, lavez-le à fond et à la main jusqu'à ce que toutes les salissures aient disparus (Ill. 39).

⚠ ATTENTION:

Les filtres sont lavables, mais ne peuvent cependant pas être lavés dans un lave-vaisselle ou une machine à laver. N'utilisez en outre aucun produit de nettoyage ou une brosse à poils durs pour procéder au nettoyage.

7. Après le nettoyage, faites sécher les filtres durant environ 24 heures à température ambiante.

⚠ ATTENTION:

Remettez-le en place uniquement une fois qu'il est bien sec.

8. Si le filtre était endommagé ou déformé, remplacez-le par un nouvel élément (informations de commande ▶ Chapitre 6.1, „Liste des accessoires et des pièces de rechange“).

9. Remettez à nouveau le filtre de sortie d'air nettoyé / neuf et complètement sec dans sa console (Ill. 41).

10. Mettez d'abord en place l'arrière du couvercle du filtre de sortie d'air.

11. Poussez ensuite fermement vers le bas le couvercle du filtre de sortie d'air jusqu'à ce qu'il s'emboîte nettement et de manière audible (Ill. 42).

REMARQUE:

Prenez garde à ce que le filtre hygiénique de sortie d'air soit toujours bien en place et que le couvercle du filtre de sortie d'air soit complètement emboîté, sinon l'air sortant est insuffisamment filtré.

4 Entretien

4.4 Nettoyage du boîtier de l'appareil

 **ATTENTION:**

N'utilisez en aucun cas des produits de nettoyage, des détergents ou de l'alcool, car cela peut endommager le boîtier.

- Nettoyez le boîtier uniquement avec un chiffon légèrement humide.

QUELASPIRATEUR.COM

5 Élimination des anomalies

Avant de nous contacter, veuillez vérifier, en vous aidant du tableau ci-dessous, si vous ne pouvez pas remédier vous-même à l'anomalie.



AVERTISSEMENT:

Risque de blessures ! N'utilisez jamais un appareil défectueux ! Avant de chercher la cause de l'anomalie, arrêtez l'appareil et retirez la fiche de la prise, ▸ *Chapitre 3.3, „Arrêt et rangement du cordon d'alimentation“.*

Problème	Cause possible	Solutions proposées
L'appareil fonctionne soudain à puissance minimale.	La protection contre les surchauffes s'est déclenchée (certainement à cause d'une obturation des canaux d'aspiration, une obturation du sac-filtre à poussière ou pour une raison semblable).	Arrêtez l'appareil et débranchez-le. Éliminez la cause de la surchauffe (par exemple en démontant le tube télescopique et le tuyau d'aspiration pour retirer ce qui cause l'obturation et/ou pour changer le sac-filtre à poussière). Une fois l'appareil refroidi, vous pouvez le remettre en marche.
Le résultat de l'aspiration n'est pas satisfaisant malgré un fonctionnement correct.	Le suceur ou la brosse mis en place ne conviennent pas au revêtement de sol.	Emboîtez le suceur ou la brosse corrects, ▸ <i>Chapitre 2.4, „Mise en place de la buse ou la brosse sélectionnée“.</i>
	Le commutateur « tapis et moquettes / sols durs » (Ill. 1/19) n'est pas sur la position qui convient au revêtement de sol.	Adaptez la position du commutateur « tapis et moquettes / sols durs » (Ill. 1/19) au revêtement de sol, ▸ <i>Chapitre 3.1, „Utilisation de l'aspirateur“, étape 5.</i>
	La puissance d'aspiration réglée ne convient pas au revêtement de sol.	Adaptez la puissance d'aspiration au revêtement de sol, ▸ <i>Chapitre 3.2, „Réglage de la puissance d'aspiration“.</i>
	Le variateur mécanique de puissance (Ill. 1/25) est ouvert.	Refermez le variateur mécanique de puissance (Ill. 1/25) ▸ <i>Chapitre 3.2, „Réglage de la puissance d'aspiration“.</i>
	Le sac-filtre à poussière est trop plein.	Remplacez le sac-filtre à poussière par un nouvel élément, ▸ <i>Chapitre 4.1, „Remplacement du sac-filtre à poussière“.</i>
Les filtres sont encrassés.	Les filtres sont encrassés.	Remplacez / nettoyez le filtre correspondant, ▸ <i>Chapitre 4.2, „Remplacement / nettoyage du filtre de protection du moteur“</i> et/ou ▸ <i>Chapitre 4.3, „Nettoyage / changement du filtre hygiénique de sortie d'air“.</i>
	le suceur, le manche télescopique ou le tuyau flexible d'aspiration sont bouchés.	Débouchez-les. Si nécessaire, utilisez à cet effet un long morceau de bois (par ex. un manche à balai).
Le voyant LED (Ill. 1/5) s'allume en rouge.	Le sac-filtre à poussière est trop plein.	Remplacez le sac-filtre à poussière par un nouvel élément, ▸ <i>Chapitre 4.1, „Remplacement du sac-filtre à poussière“.</i>
	le suceur, le manche télescopique ou le tuyau flexible d'aspiration sont bouchés.	Débouchez-les. Si nécessaire, utilisez à cet effet un long morceau de bois (par ex. un manche à balai).

6 Pièces de rechange et élimination

REMARQUE:

Prenez contact avec le service à la clientèle Royal si vous ne pouvez pas remédier vous-même à l'anomalie au moyen de ce tableau (▷ Page 160, „International Service“).

6.1 Liste des accessoires et des pièces de rechange

No. d'art.	Contenu
8000022	4 sacs-filtres à poussière + 1 filtre de protection du moteur
8000002	1 filtre hygiénique de sortie d'air
M203-4	1 brosse pour parquets
M208-8	1 turbobrosse
M219	1 mini-turbobrosse

6.2 Fournisseurs

Vous pouvez commander ultérieurement les pièces de rechange et les accessoires:

▷ Page 160, „International Service“

6.3 Élimination



Éliminez l'appareil en tenant compte des réglementations nationales en vigueur en matière de protection de l'environnement. Les déchets électriques ne doivent pas être jetés avec les déchets de ménage. Utilisez donc les emplacements locaux servant à la restitution d'appareils usagés. Les filtres utilisés sont composés de matériaux ne nuisant pas à l'environnement. Contrairement à l'appareil lui-même, les filtres peuvent donc être jetés avec les déchets ménagers. Le sac-filtre à poussière rempli peut être mis à la poubelle (contrairement à l'appareil) s'il ne contient pas de produits qui ne peuvent pas être jetés dans les ordures ménagères.

7 Garantie

7.1 Conditions de garantie

Nous assurons une garantie de 24 mois sur votre appareil à compter de la date d'achat.

Pendant la garantie, nous nous réservons le droit de réparer ou de remplacer l'appareil ou ses accessoires gratuitement (des accessoires endommagés n'impliquent pas forcément le remplacement de l'appareil) afin de remédier à tout défaut lié au matériel ou à la fabrication. Tout dommage résultant d'une utilisation non conforme (emploi d'une tension ou d'un courant erroné, branchement à une prise non adaptée ou lorsque l'appareil est cassé) est exclu de la garantie, de même que l'usure et les défauts liés à l'usage normal de l'appareil et qui n'influencent pas le bon fonctionnement de celui-ci.

Dans le cas de l'intervention d'une personne ou d'un service non habilité, ou en cas d'utilisation de pièces détachées ne provenant pas de Royal Appliance, les droits de garantie deviennent caducs. Les pièces sujettes à usure sont exclues de la garantie et leur remplacement est payant !

La garantie s'applique uniquement lorsque la date d'achat, le tampon du revendeur et sa signature figurent sur le bon de garantie ou si une copie de la facture sont joints à l'appareil. Les prestations de garantie n'impliquent en aucune façon le prolongement de la durée de garantie ou un droit à une nouvelle garantie !

7.2 En cas de recours à la garantie

Expédiez l'appareil en ayant pris soin de vider les sacs-filtre à poussière et en indiquant brièvement et en majuscule la façon dont s'est produite l'anomalie. Mentionnez "Zur Garantie" ("Appareil sous garantie") sur l'étiquette d'envoi. N'oubliez pas d'y joindre le bon de garantie ainsi qu'une copie du ticket de caisse ou de la facture et envoyez le tout à l'adresse suivante :



▷ Page 160, „International Service“

DE

Royal Appliance International GmbH
Abt. Kundenservice
Jagenbergstraße 19
41468 Neuss
DEUTSCHLAND
Tel.: +49 (0) 180 - 501 50 50*
Tel. Ersatzteile: +49 (0) 1805 15 85 08*
Fax: +49 (0) 2131 - 60 90 60 95
www.dirtdevil.de
servicecenter@dirtdevil.de
Ersatzteile: Ersatzteilshop@dirtdevil.de
*0,14 €/Minute aus dem deutschen Festnetz
(deutscher Mobilfunkhöchstpreis 0,42 €/Minute)

AT

Zmugg Elektronik Service
und Vertriebsges. M.b.H.
Fabriksgasse 27
8020 Graz
ÖSTERREICH
Tel. +43 - 316 - 77 21 20
Fax +43 - 316 - 77 21 20 10
Tel. Ersatzteile: +43 - 316 - 77 21 20 14
Fax Ersatzteile: +43 - 316 - 77 21 20 15

zmuggelektronik@utanet.at

CH

Bluepoint-Service SAGL
Via Cantonale 14
6917 Barbengo
SWITZERLAND
Tel. +41 (0)91 980 49 73
E-Mail: info@bluepoint-service.ch
www.bluepoint-service.ch

ES

Recambios online:
www.recambiosyaccesoriosonline.es
pedidos@recambiosyaccesoriosonline.es

ES

Reparaciones y recambios:
ELECTRONICA LATINA, S.L.
Paseo Virgen del Puerto 13,
28005 Madrid

Tel.: 91 366 52 02
Tel.: 91 366 52 03
eleclatina@hotmail.es

ES

Reparaciones y recambios:
M.J. TORIBIO
Calle Tahona, 4,
28223 - Pozuelo de Alarcón -
Madrid

Tel.: 91 715 60 52
mjtorbio@telepolis.com

ES

Reparaciones y recambios:
SAT EIXAMPLE
Calabria, 277/279
08029 - Barcelona

Tel.: 93 430 69 50
sateixample@hotmail.com

FR

OPM France Nant'Est entreprise
33 rue du Bois Briand
44316 Nantes cdx 3
FRANCE
Tel. +33 - 2 - 40 49 64 25
Fax +33 - 2 - 40 93 96 22
www.opm-france.com

HR

TD "MEDJIMURKA" D.D.
Trg Republike 6
40000 Čakovec
HRVATSKA

Tel.: +385 - 40 - 31 27 60
Fax: +385 - 40 - 32 86 61

HU

SEKON BT.
1117 Bp. Budafoki út 60
MAGYARORSZÁG

Tel: +36-1-205-3180
Fax: +36-1-205-3181
Mobil: +36-70-297-6985
e-mail: service@invitone.hu

IT

RICAMBI ELETTRODOMESTICI
Corso L. Zanussi, 11
33080 Porcia (PN)
ITALIA

info@elettrodomesticiricambi.com
tel: 0434/550833

NL

BE

Z.E.S. Goes B.V.
T.a.v. afd. Service
Pearyweg 1
4462 GT Goes
NEDERLAND
Tel: +31 - 113 - 24 07 00
Fax: +31 - 113 - 24 07 50
dirtdevil@zesgoes.nl

SI

Strojinc Ciril s.p.
Koseskega ul. 1a
1000 Ljubljana
SLOVENIJA
Tel: +386 -1- 42 28 489

SK

Aspico Slovakia s r.o.
Kracanska 40/104
92901 Dunajská Streda
SLOVAKIA
Tel: +421 - 31 - 55 11 815

[DE] NUR GÜLTIG MIT RECHNUNGSKOPIE!

[GB] VALID ONLY INCLUDING A COPY OF THE PURCHASE SLIP!

[FR] VALABLE UNIQUEMENT AVEC UNE COPIE DE LA FACTURE!

[NL] ALLEEN GELDIG MET KOPIE VAN DE REKENING!

[ES] ¡VÁLIDO SÓLO CON COPIA DE FACTURA!

[IT] VALIDO SOLO SE CORREDATO DA UNA COPIA DELLA FATTURA!

[TR] SADECE FATURA SURETİ İLE GEÇERLİDİR!



Royal

Galileo

**Garantiekarte • Warranty Card • Card de garantie • Garantiekaart
Certificado de garantía • Tagliando di garanzia • Garanti Kartı**

Name • Name • Nom • Naam • Nombres y apellidos • Nome • İsim

Straße und Hausnummer • Street and house number • Rue et numéro de maison • Street en huisnummer • Calle y número • Via e numero civico • Sokak ve ev no

PLZ und Ort • Zip code and town • Numéro postal et lieu • Postcode en plaats • C.P. y ciudad • CAP e località • Posta kodu ve yer

E-Mail • email • Courriel • E-mail • Correo electrónico • e-mail • E-Posta

Telefon mit Vorwahl • Phone number with area code • Téléphone avec indicatif • Telefoon met kengetal • Telefono con prefijo • Telefono con prefisso • Şehirlerarası kodla telefon

**Fehlerbeschreibung • Description of the malfunction • Description du problème
Omschrijving van de fout • Descripción del fallo • Descrizione del difetto • Hata tanımı:**

Bitte diesen Abschnitt ausschneiden und dem Gerät beilegen. • Please detach this part and send it in with the appliance.
Veuillez détacher cette partie et la joindre à l'appareil. • Dit deel a.u.b. uitknippen en bij het apparaat leggen.
Por favor, recorte este resguardo y añádelo al aparato. • Per cortesia ritagliare questa sezione e allegarla all'apparecchio.
Lütfen bu bölümü kesin ve cihazın yanına ekleyin.

QUEL'ASPIRATEUR.COM





Royal Appliance International GmbH
Jagenbergstraße 19
41468 Neuss
Germany

servicecenter@dirdevil.de
www.dirdevil.de

☎ +49 (0) 1805 - 10 90 19*
☎ +49 (0) 2131 - 60 90 60 95

DE

* 0,14 €/Minute aus dem deutschen Festnetz, deutscher Mobilfunkhöchstpreis 0,42 €/Minute;

Die Gebühren für Telefonate aus dem Ausland (also außerhalb von Deutschland) richten sich nach den Preisen der jeweiligen ausländischen Anbieter und der jeweils aktuellen Tarife.

GB

* € 0.14 per minute from German landlines, maximum German mobile phone tariff € 0.42 per minute.

The cost of calls from abroad—outside Germany—depend upon the current prices of the respective foreign telephone company.

FR

* 0,14 € par minute depuis le réseau fixe allemand, 0,42 € par minute au maximum depuis le réseau mobile allemand;

Les coûts des appels depuis l'étranger (donc hors de l'Allemagne) dépendent des prix fixés par les opérateurs étrangers et des tarifs actuellement en vigueur.

NL

* 0,14 €/minuut vanuit het Duitse vaste telefoonnet, vanuit het Duitse mobiele netwerk max. 0,42 €/minuut;

De kosten voor telefoongesprekken vanuit het buitenland (dus buiten Duitsland) richten zich naar de prijzen van de betreffende buitenlandse aanbieders en de betreffende actuele tarieven.

ES

* 0,14 €/minuto desde la red fija alemana, precio máximo alemán para telefonía móvil 0,42 €/minuto;

Las tasas para las llamadas telefónicas desde el extranjero (fuera de Alemania) se orientan a los precios de cada servidor extranjero y a las correspondientes tarifas actuales.

IT

* 0,14 €/minuto da rete fissa tedesca, prezzo massimo per la telefonia mobile tedesca 0,42 €/minuto;

Le tariffe delle chiamate dall'estero (ovvero da fuori Germania) dipendono dai prezzi degli operatori telefonici stranieri e dalle tariffe di volta in volta in vigore.

TR

* Almanya'da sabit hatlardan 0,14 €/dakika; Alman mobil telefon azami fiyatı 0,42 €/dakika;

Yurtdışından (yani Almanya dışından) yapılan aramaların ücretleri ilgili yurtdışı operatörün fiyatlarına ve her defasında güncel tarifelerine göre belirlenir.