

Electrolux Floor Care and Small Appliances AB  
105 45 Stockholm  
www.electrolux.com

**The Thoughtful Design Innovator.**

Do you remember the last time you opened a gift that made you say  
“Oh! How did you know? That’s exactly what I wanted!” That’s the kind of feeling that the designers at  
Electrolux seek to evoke in everyone who chooses or uses one of our products. We devote time, knowledge,  
and a great deal of thought to anticipating and creating the kind of appliances that our customers really need  
and want.

This kind of thoughtful care means innovating with insight. Not design for design’s sake, but design for the  
user’s sake. For us, thoughtful design means making appliances easier to use and tasks more enjoyable to  
perform, freeing our customers to experience that ultimate 21st century luxury, ease of mind.  
Our aim is to make this ease of mind more available to more people in more parts of their everyday lives, all  
over the world. So when we say we’re thinking of you, you know we mean just that.

**Electrolux. Thinking of you.**

Share more of our thinking at [www.electrolux.com](http://www.electrolux.com)

**CE** This product conforms to the Low Voltage Directive 2006/95/EC, EMC Directive 89/336/EEC  
with amendments 92/31/EEC, 93/68/EEC and the CE marking Directive 93/68/EEC.

*Thinking of you*

 **Electrolux**

*Thinking of you*

 **Electrolux**

QUEL'ASPIRATEUR.COM



USER MANUAL

ENERGICA ZS200, ZS201, ZS202, ZS206

QUEL'ASPIRATEUR.COM

[QUELASPIRATEUR.COM](http://QUELASPIRATEUR.COM)

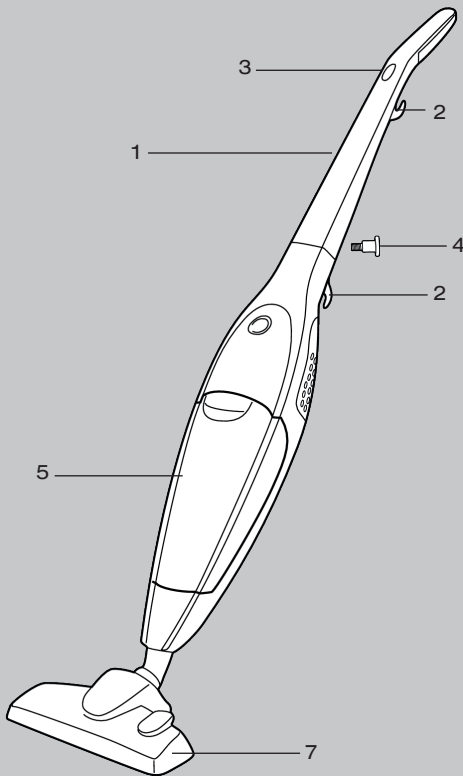

### Features / Accessories

1. Upper stick
2. Cable holder
3. Power regulation \*
4. Locking screw
5. Dust bag
6. Motor/Micro filter
7. Carpet/hard floor nozzle
8. Extension tube
9. Parquet nozzle\*
10. Turbo nozzle\*
11. Hose\*
12. Crevice tool\*
13. Dusting brush\*
14. Shoulder strap\*
15. Textile turbo nozzle\*

\* = Certain models only.

### Funktionen/Zubehör

1. Oberes Stabelement
2. Kabelhalter
3. Leistungsregulierung\*
4. Feststellschraube
5. Staubbeutel
6. Motor/Mikrofilter
7. Umstaltbare Kombi-Bodendüse
8. Verlängerungsrohr
9. Parkettbürste\*
10. Turbodüse\*
11. Schlauch\*
12. Fugendüse\*
13. Staubbürste\*
14. Schulterriemen\*
15. Textil-Turbodüse\*

\* = Nur bestimmte Modelle.

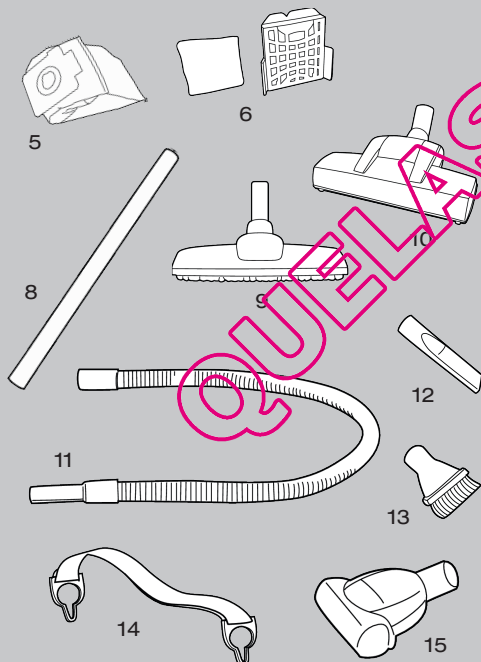

**I****Funzionalità/accessori**

1. Bastone superiore
2. Supporto del cavo
3. Regolazione di potenza\*
4. Vite di bloccaggio
5. Sacchetto raccogli-polvere
6. Filtro del motore/microfiltro
7. Bocchetta per tappeti/pavimenti duri
8. Tubo estensibile
9. Bocchetta per parquet\*
10. Bocchetta Turbo\*
11. Flessibile\*
12. Attrezzo per fessure\*
13. Spazzola per la polvere\*
14. Tracolla\*
15. Bocchetta Turbo per tessuti\*

\* Solo per alcuni modelli.

**F****Fonctions / Accessoires**

1. Manche
2. Support de câble
3. Réglage de la puissance\*
4. Vis de blocage du manche
5. Compartiment sac à poussière
6. Filtre moteur/microfiltre
7. Suceur pour tapis/sols durs
8. Tube rigide
9. Brosse pour parquets, sols durs\*
10. Turbobrosse\*
11. Flexible\*
12. Suceur long pour fentes\*
13. Brosse meubles\*
14. Bandoulière\*
15. Turbobrosse pour textiles\*

\* = Suivant les modèles.

**E****Funciones / Accesorios**

1. Mango superior
2. Soporte para el cable
3. Regulación de la potencia\*
4. Tornillo de cierre
5. Bolsa para el polvo
6. Filtro del motor/microfiltro
7. Boquilla para alfombras, moquetas y suelos duros
8. Tubo alargador
9. Boquilla para parquet\*
10. Boquilla turbo\*
11. Tubo flexible\*
12. Herramienta para ranuras\*
13. Cepillo para el polvo\*
14. Banda para colgar del hombro\*
15. Boquilla turbo para superficies textiles\*

\* = Sólo en algunos modelos.

QUELASPIRATEUR.COM

**! Safety precautions**

This vacuum cleaner should only be used for normal vacuuming in a domestic environment.

This appliance is not intended for use by persons (including children) with reduced physical, sensory or mental capabilities, or lack of experience and knowledge, unless they have been given supervision or instruction concerning use of the appliance by a person responsible for their safety.

Children should be supervised to ensure that they do not play with the appliance.

**! Never vacuum:**

- In wet areas.
- Close to flammable gases etc.
- Without a dust bag or filter to avoid damaging the cleaner.
- When vacuum cleaner body shows visible signs of damage.

**! Never vacuum:**

- Sharp objects.
- Water or other liquids.
- Hot or cold cinders, lit cigarette butts, etc.
- Fine dust, for example from plaster, concrete, flour, hot or cold ashes.

The above may cause serious damage to the motor - damage which is not covered by the warranty.

**! Electrical safety precautions**

- Regularly check that the cable is not damaged. Never use the vacuum cleaner if the cable is damaged.
- If the supply cord is damaged, it must be replaced by the manufacturer, its service agent or similarly qualified person in order to avoid a hazard.
- Damage to the machine's cable is not covered by the warranty.
- Never pull or lift the vacuum cleaner by the cable.
- Disconnect the plug from the mains before cleaning or maintenance of the vacuum cleaner.
- All servicing and repairs must be carried out by an authorised Electrolux service centre.
- Be sure to keep the vacuum cleaner in a dry place.

**! Sicherheitsvorkehrungen**

Der Staubsauger darf nur für normales Staubsaugen im Haushalt verwendet werden.

Personen (einschließlich Kindern) mit eingeschränkten körperlichen, sensorischen oder geistigen Fähigkeiten oder mit fehlender Erfahrung und Kenntnissen dürfen dieses Gerät nur unter Aufsicht oder nach Anleitung durch eine für ihre Sicherheit verantwortliche Person benutzen.

Kinder müssen beaufsichtigt werden, um zu gewährleisten, dass diese mit dem Gerät nicht spielen.

**! Niemals staubsaugen:**

- In nassen Bereichen.
- In der Nähe von brennbaren Gasen etc.
- Ohne Staubbeutel oder Filter, da hierbei die Gefahr einer Beschädigung des Staubsaugers besteht.
- Wenn das Staubsaugergehäuse sichtbare Schäden aufweist.

**! Niemals staubsaugen:**

- Scharfkantige Gegenstände.
- Wasser oder andere Flüssigkeiten.
- Heiße oder kalte Asche, brennende Zigarettenkippen etc.
- Feine Stäube (z. B. Gips-, Beton-, Mehl- oder Aschenstaub)

Oben Genanntes kann den Motor ernsthaft beschädigen - Solche Schäden werden durch die Garantie nicht abgedeckt.

**! Elektrische Sicherheitsvorkehrungen**

- Regelmäßig Kabel auf Schäden prüfen. Staubsauger niemals benutzen, wenn das Netzkabel beschädigt ist.
- Wenn das Netzkabel beschädigt ist, muss es zur Unfallvermeidung vom Hersteller, vom Kundendienst oder von einer entsprechend qualifizierten Person ausgetauscht werden.
- Schäden am Kabel des Geräts sind nicht von der Garantie abgedeckt.
- Den Staubsauger niemals am Kabel ziehen oder hochheben.
- Vor dem Reinigen oder der Durchführung von Servicearbeiten am Staubsauger den Netzstecker aus der Steckdose ziehen.
- Alle Wartungs- und Reparaturarbeiten dürfen nur vom autorisierten Electrolux-Kundendienst durchgeführt werden.
- Bewahren Sie den Staubsauger immer an einem trockenen Ort auf.

I

### ! Norme di sicurezza

Questo aspirapolvere deve essere utilizzato esclusivamente per la normale pulizia domestica.

L'apparecchio non è destinato ad essere utilizzato da persone, compresi i bambini, con ridotte capacità fisiche, mentali o sensoriali con esperienza e/o competenze insufficienti, a meno che non siano sotto la supervisione di una persona responsabile della loro sicurezza o non vengano da essa istruite sull'utilizzo dell'apparecchio.

Tenere i bambini sotto supervisione per evitare che giochino con l'apparecchio.

### ! Non aspirare mai:

- In aree bagnate.
- In prossimità di gas infiammabili e così via.
- Senza il sacchetto raccogli-polvere o il filtro, per evitare di danneggiare l'aspirapolvere.
- Quando il corpo dell'aspirapolvere mostra segni visibili di danneggiamento.

### ! Non aspirare mai:

- Oggetti taglienti.
- Acqua o altri liquidi.
- Cenere calda o fredda, mozziconi accesi di sigarette e così via.
- Polvere fine di intonaco, calcestruzzo, farina o cenere (ad esempio).

Questo tipo di materiali può causare seri danni al motore. Questa evenienza non è coperta dalla garanzia.

### ! Norme di sicurezza elettrica

- Verificare periodicamente che il cavo non sia danneggiato. Non utilizzare l'aspirapolvere se il cavo è danneggiato.
- Se il cavo di alimentazione è danneggiato, deve essere sostituito dal produttore, da un suo agente dell'assistenza o da una persona egualmente qualificata per evitare rischi.
- Il danneggiamento del cavo della macchina non è coperto dalla garanzia.
- Non tirare o sollevare mai l'aspirapolvere per il cavo.
- Staccare la spina dall'alimentazione di rete prima della pulizia o della manutenzione dell'aspirapolvere.
- Qualsiasi intervento di manutenzione e riparazione deve essere eseguito presso un centro di assistenza autorizzato Electrolux.
- Conservare l'aspirapolvere in un ambiente asciutto.

F

### ! Précautions de sécurité

Cet aspirateur doit être uniquement utilisé pour aspirer dans un environnement domestique normal.

Cet appareil n'est pas destiné à être utilisé par des personnes (y compris des enfants) dont les capacités physiques, sensorielles ou mentales sont diminuées, ou qui ne disposent pas des connaissances ou de l'expérience nécessaires, à moins qu'elles n'aient été formées et encadrées pour l'utilisation de cet appareil par une personne responsable de leur sécurité.

Les enfants doivent être surveillés afin qu'ils ne puissent pas jouer avec cet appareil.

### ! Ne jamais aspirer :

- dans les endroits humides ;
- à proximité de gaz inflammables, etc. ;
- sans utiliser de sac à poussière, afin de ne pas endommager l'aspirateur ;
- lorsque le corps de l'aspirateur est visiblement endommagé.

### ! Ne jamais aspirer :

- des objets pointus ;
- de l'eau ou d'autres liquides ;
- des cendres chaudes ou refroidies, des mégots de cigarettes incandescents, etc. ;
- des particules de poussière très fines issues entre autres du plâtre, du béton, de la farine ou de la cendre.

Les éléments sus mentionnés peuvent provoquer de graves dommages au moteur. La garantie ne prend pas en charge ce type de dommages.

### ! Précautions en matière de sécurité électrique

- Vérifier régulièrement que le câble n'est pas endommagé. Ne jamais utiliser l'aspirateur si le câble est endommagé.
- Si le cordon d'alimentation est endommagé, il doit être remplacé par le fabricant, l'un de ses réparateurs ou toute autre personne dûment qualifiée afin d'éviter tout danger.
- Les dommages portés au câble de l'appareil ne sont pas couverts par la garantie.
- Ne jamais tirer ni soulever l'aspirateur par le câble.
- Débrancher la prise avant de nettoyer ou d'entretenir votre aspirateur.
- Toutes les révisions et réparations doivent être effectuées par le personnel d'un Centre Service Agréé Electrolux.
- S'assurer de ranger l'aspirateur dans un endroit sec.

E

### ! Precauciones de seguridad

Esta aspiradora sólo debe utilizarse para aspirar de forma normal en entornos domésticos.

Este electrodoméstico no está indicado para que lo utilicen personas (incluidos niños) con discapacidades físicas, sensoriales o mentales o que no cuenten con experiencia o conocimientos, a menos que lo hagan bajo supervisión o según las instrucciones de una persona responsable de su seguridad.

Se deberá controlar que los niños no jueguen con este electrodoméstico.

### ! Nunca pase la aspiradora:

- En zonas mojadas.
- Cerca de gases inflamables, etc.
- Sin colocar antes una bolsa para polvo o el filtro, ya que podría dañarse el aparato.
- Cuando la carcasa de la aspiradora muestre signos visibles de daños.

### ! Nunca pase la aspiradora:

- Sobre objetos cortantes o afilados.
- Sobre agua u otros líquidos.
- Sobre cenizas candentes o frías, colillas de cigarrillos encendidas, etc.
- Sobre polvo fino, como yeso, cemento, harina, cenizas, etc.

Estas materias podrían ocasionar graves daños en el motor (este tipo de daños no está cubierto por la garantía).

### ! Precauciones de seguridad eléctrica

- Compruebe periódicamente que el cable no esté dañado. Bajo ninguna circunstancia utilice la aspiradora si el cable no está en perfectas condiciones.
- Si el cable de alimentación no está en perfectas condiciones, debe ser sustituido por el fabricante, por su servicio de asistencia o por personal cualificado, para evitar peligros.
- La garantía no cubre los daños ocasionados en el cable del aparato.
- Nunca utilice el cable para tirar de la aspiradora o levantarla.
- Desconecte el enchufe de la toma de corriente antes de limpiar o de realizar cualquier tarea de mantenimiento en la aspiradora.
- Cualquier tipo de reparación debe realizarla un centro técnico autorizado de Electrolux.
- Guarde siempre la aspiradora en un lugar seco.



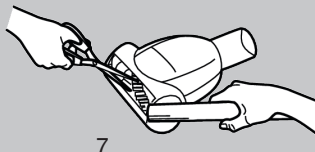
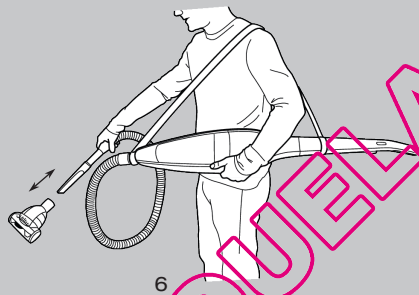
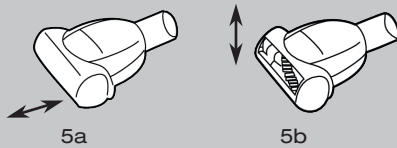
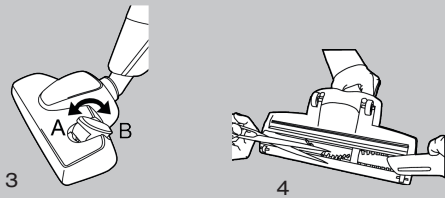
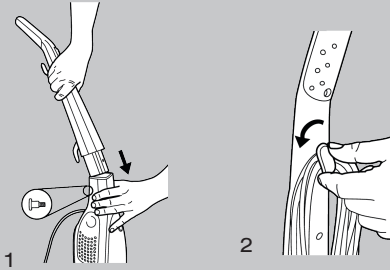

GB

### Unpacking and assembly (1)

- Check that all parts are in the box.
- Carefully insert the upper stick into the lower main body (1a). Make sure that the cable does not get jammed.
- Secure the upper stick by tightening the locking screw supplied (1b).
- Fit the floor nozzle towards the vacuum cleaner.

### Starting to vacuum clean (2)

- Release the cable by rotating the upper cable holder (2), and plug the cable. Start the cleaner by pressing the on-off button.
- Adjust suction power by using the power regulation on the handle.\*

### Floor nozzles (3)

#### Carpet / Hard floor nozzle

Carpets: Use with the lever in position (3A).

Hard floors: Use with the lever in position (3B).

#### Parquet nozzle\*:

Use for wooden floors.

#### Using the Turbo nozzle\*

The rotating brush is driven by the airflow. Use the Turbo nozzle for deep cleaning of carpets.

#### Cleaning the Turbo nozzle (4)

Disconnect the nozzle from the vacuum cleaner and remove entangled threads from the brush, etc. by snipping them away with scissors.

#### Using the textile turbo nozzle\*

The textile turbo nozzle is suitable for dust pick-up on fabrics, furniture, car seats or stairs with carpets.

It has two modes, horizontal and vertical, by adjusting the nozzle front cover.

- In horizontal mode: use the Textile Turbo nozzle with nozzle front down (5a).
- In vertical mode: use the Textile Turbo nozzle with nozzle front up (5b).

**(6) Attach the textile turbo nozzle to the hose,** while holding the cleaner with the help of the shoulder strap.

#### **(7) Cleaning the textile turbo nozzle:**

Disconnect from hose and remove entangled threads from brush by snipping with scissors. Vacuum up the remaining threads with the help of the vacuum's joining crevice nozzle.

D

### Auspacken und Zusammenbau (1)

- Vollständigkeit des notwendigen Verpackungsinhalts überprüfen.
- Oberes Stabelement vorsichtig in das Geräte-Unterteil einsetzen (1a). Darauf achten, dass das Kabel nicht eingeklemmt wird.
- Oberes Stabelement durch Anziehen der mitgelieferten Feststellschraube sichern (1b).
- Bodendüse am Staubsauger anbringen.

### Staubsaugen (2)

- Kabel durch Drehen des oberen Kabelhalters (2) freigeben und an Netzsteckdose anschließen. Staubsauger durch Drücken des Ein-/Aus Schalters einschalten.
- Saugleistung durch Einstellen der Leistungsregler am Griff anpassen.\*

### Bodendüsen (3)

#### Umschaltbare Kombi-Bodendüse

Teppiche: Mit dem Hebel in Stellung (3A) verwenden.

Hartböden: Mit dem Hebel in Stellung (3B) verwenden.

#### Parkettbürste\*:

Für Holzböden verwenden.

#### Verwendung der Turbodüse\*

Die rotierende Bürste wird vom Luftstrom angetrieben. Turbodüse zur Intensivreinigung von Teppichbelägen verwenden.

#### Reinigung der Turbobürste (4)

Düse vom Staubsaugerrohr entfernen und in der Bürste verwickelte Fäden etc. zum Entfernen mit einer Schere durchschneiden.

#### Verwenden der Textil-Turbodüse\*

Die Textil-Turbodüse eignet sich zum Entfernen von Staub auf Geweben, Möbeln, Autositzen oder Treppenstufen mit Teppichbelag.

Sie lässt sich durch Einstellen der vorderen Düsenabdeckung wahlweise waagrecht oder senkrecht verwenden.

- Waagrechte Einstellung: Textil-Turbodüse mit Düsen Spitze nach unten verwenden (5a).
- Senkrechte Einstellung: Textil-Turbodüse mit Düsen Spitze nach oben verwenden (5b).

**(6) Textil-Turbodüse am Schlauch anbringen,** während der Staubsauger mithilfe des Schulterriemens gehalten wird.

**(7) Reinigung der Textil-Turbobürste:** Den Schlauch abziehen und in der Düse verwickelte Fäden etc. zum Entfernen mit einer Schere durchschneiden. Restliche Fäden mithilfe der Fugendüse aufsaugen.

**I****Disimballaggio e montaggio (1)**

- Controllare che nella confezione siano presenti tutti i componenti.
- Inserire con attenzione il bastone superiore nel corpo principale inferiore (1a). Assicurarsi che il cavo non si inceppi.
- Fissare il bastone superiore serrando la vite di bloccaggio in dotazione (1b).
- Inserire la bocchetta per pavimenti sull'aspirapolvere.

**Avvio della pulizia (2)**

- Rilasciare il cavo ruotando il supporto superiore (2) e collegare il cavo alla presa. Avviare l'aspirapolvere premendo il pulsante ON-OFF.
- Regolare la potenza di aspirazione utilizzando l'apposita regolazione sull'impugnatura.\*

**Bocchette per pavimenti (3)****Bocchetta per tappeti/pavimenti duri**

**Tappeti:** utilizzare con la leva in posizione (3A).

**Pavimenti duri:** utilizzare con la leva in posizione (3B).

**Bocchetta per parquet\*:**

utilizzare per pavimenti in legno.

**Uso della bocchetta Turbo\***

La spazzola ruota grazie al flusso d'aria. Utilizzare la bocchetta Turbo per la pulizia profonda dei tappeti.

**Pulizia della bocchetta Turbo (4)**

Scollegare la bocchetta dall'aspirapolvere e rimuovere i fili e gli altri oggetti impigliati nella spazzola, tagliandoli con le forbici.

**Uso della bocchetta Turbo per tessuti\***

La bocchetta Turbo per tessuti è ideale per aspirare polvere da tessuti, mobili, sedili di auto o scale con tappeti. Sono disponibili due modalità, orizzontale e verticale, ottenibili regolando il coperchio anteriore della bocchetta.

- Nella modalità orizzontale: utilizzare la bocchetta Turbo per tessuti con la parte anteriore della bocchetta rivolta verso il basso (5a).
- Nella modalità verticale: utilizzare la bocchetta Turbo per tessuti con la parte anteriore della bocchetta rivolta verso l'alto (5b).

(6) Collegare la bocchetta Turbo per tessuti al flessibile servendosi la tracolla per tenere l'aspirapolvere.

(7) **Pulizia della bocchetta Turbo per tessuti:** Scollegare l'aspirapolvere dal flessibile e

**F****Déballage et assemblage (1)**

- Vérifier que tous les éléments sont présents dans l'emballage.
- Insérer avec précaution le manche dans le corps de l'aspirateur (1a). Vérifier que le câble n'est pas emmêlé.
- Ajuster le manche en serrant la vis de blocage fournie (1b).
- Mettre en place le suceur pour sols sur l'aspirateur.

**Mise en marche de l'aspirateur (2)**

- Libérer le câble en faisant tourner le support supérieur (2), puis brancher le câble. Mettre l'aspirateur en marche en appuyant sur le bouton marche/arrêt.
- Régler la puissance d'aspiration à l'aide du réglage de la puissance sur la poignée.\*

**Suceurs pour sols (3)****Suceur pour tapis/sols durs**

**Tapis:** Utiliser avec le levier en position (3A).

**Sols durs:** Utiliser avec le levier en position (3B).

**Brosse pour parquets, sols durs\*:**

Utiliser pour les parquets de bois.

**Utilisation de la turbobrosse\***

La brosse rotative est activée par le flux d'air. Utiliser la turbobrosse pour nettoyer les tapis en profondeur.

**Nettoyage de la turbobrosse (4)**

Retirer la turbobrosse de l'aspirateur, puis retirer les fils, etc. de la brosse en les coupant avec des ciseaux.

**Utiliser la turbobrosse pour textiles\***

La turbobrosse pour textiles est conçue pour aspirer la poussière sur les tissus, les meubles, les sièges de voiture ou les escaliers avec de la moquette.

Deux modes sont disponibles, horizontal et vertical, en réglant le couvercle avant du suceur.

- Mode horizontal : utiliser la turbobrosse pour textiles avec la partie avant du suceur tournée vers le bas (5a).
- Mode vertical : utiliser la turbobrosse pour textiles avec la partie avant du suceur tournée vers le haut (5b).

(6) Raccorder la turbobrosse pour textiles au flexible, tout en maintenant l'aspirateur à l'aide de la bandoulière.

**(7) Nettoyer la turbobrosse pour textiles :**

Débrancher la turbobrosse du flexible, puis retirer les fils emmêlés de la brosse en les coupant avec des ciseaux. Aspirer les fils restants à l'aide du suceur pour fentes de l'aspirateur.

**E****Desembalaje y montaje (1)**

- Compruebe que en la caja se suministran todas las piezas.
- Inserte con cuidado el mango superior en la carcasa principal inferior (1a). Asegúrese de que el cable no se atasca.
- Asegure el mango superior ajustando el tornillo de cierre que se suministra (1b).
- Ajuste la boquilla para suelos hacia la aspiradora.

**Comenzar a aspirar (2)**

- Suelte el cable girando el soporte del cable superior (2) y enchúfelo a la toma de corriente. Encienda la aspiradora pulsado el botón de encendido y apagado (on/off).
- Ajuste la potencia de succión mediante la regulación de la potencia del asa. \*

**Boquillas para suelos (3)****Boquilla para alfombras, moquetas y suelos duros**

**Alfombras y moquetas:** Utilice la aspiradora con la palanca en posición (3A).

**Suelos duros:** Utilice la aspiradora con la palanca en posición (3B).

**Boquilla para parquet\*:**

Utilizcela para suelos de madera.

**Uso de la boquilla turbo\***

El cepillo giratorio se acciona por el flujo de aire. Utilice la boquilla turbo para la limpieza en profundidad de alfombras y moquetas.

**Limpieza de la boquilla turbo (4)**

Desconecte la boquilla de la aspiradora y retire los hilos u otras fibras enredadas en el cepillo, etc, cortándolos con tijeras.

**Uso de la boquilla turbo para superficies textiles\***

La boquilla turbo para superficies textiles es útil para quitar el polvo de telas, muebles, tapicerías de coche, escaleras con moqueta, etc.

Tiene dos modos, horizontal y vertical, que se aplican ajustando la tapa frontal de la boquilla.

- En modo horizontal: utilice la boquilla turbo para superficies textiles con la parte delantera bajada (5a).
- En modo vertical: utilice la boquilla turbo para superficies textiles con la parte delantera alzada (5b).

(6) Acople la boquilla turbo para superficies textiles al tubo, sujetando la aspiradora con la banda para colgar del hombro.

**(7) Limpieza de la boquilla turbo para superficies textiles:**

Desconéctela del tubo y utilice las tijeras para eliminar cualquier hilo enredado en el

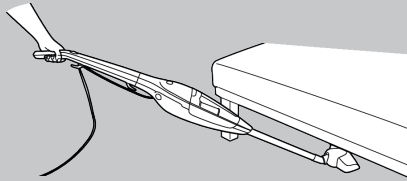

8

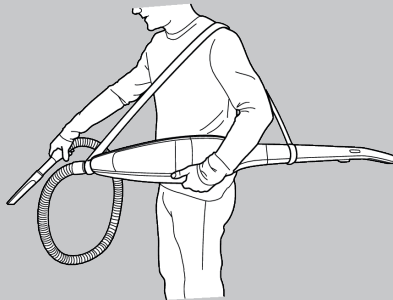

9

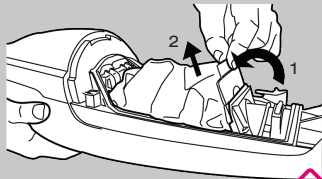

10

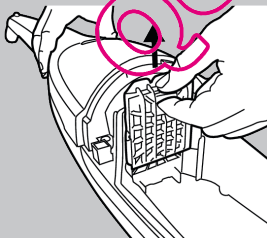

11

GB

#### General precautions:

- Never use the textile turbo nozzle directly connected to the vacuum cleaner! Always use it as an accessory attached to the hose!
- Do not use the Turbo nozzle on skin rugs, carpets with long fringes or with a pile depth exceeding 15 mm.
- To avoid damaging the carpet, do not keep the nozzle stationary whilst the brush is rotating.
- Do not pass the nozzle across electric cables, and be sure to switch off the vacuum cleaner immediately after use.

#### Using the extension tube :

Connect the nozzle to the extension tube (8) for cleaning under beds & furniture.

#### Hose & Accessories \*

Remove the floor nozzle and secure the shoulder strap\* around the nozzle connection and the upper stick, as shown on the image (9).

Fasten the hose towards the nozzle connection and connect the accessories\*.

#### Changing the dust bag (10):

- The dust bag must be changed when the suction power is reduced or when the bag is full.
- Open the front cover and change the dust bag. Make sure the new bag is in the correct positioning the bag holder to avoid leakage.
- Be sure to use only an original Electrolux dust bag designed for this vacuum cleaner, ref ES17.
- The vacuum cleaner has a safety device so that the front cover can not be closed without the dust bag in. Do not attempt to force the cover to shut.

#### Replacement of the motor/micro filter (11):

If the suction power is reduced the motor/micro filter may need to be changed, normally after every 5:th replacement of the dust bag. To change this filter:

- Open up the front cover and lift up the filter holder.
- Replace the dirty filter.



**Never use the vacuum cleaner without the filter as it also serves as a motor protection.**

D

- Turbodüse nicht auf Fellvorlegern, Teppichen mit langen Fransen oder mit Gesamthöhe über 15 mm verwenden.
- Lassen Sie die rotierende Bürste nicht zu lange an einer Stelle stehen, um Schäden am Teppich zu vermeiden.
- Mit der Düse nicht über elektrische Kabel fahren und Staubsauger unmittelbar nach der Verwendung ausschalten.

#### Verwendung des Verlängerungsrohrs:

Düse zum Feinigen unter Betten oder Möbelstücken auf Verlängerungsdüse (8) aufsetzen.

#### Schlauch und Zubehör \*

Bodendüse abnehmen und Schulterriemen\* um Düsenanschluss und oberes Stabelement befestigen, wie in der Abbildung gezeigt (9).

Schlauch an Düsenanschluss anbringen und Zubehör anschließen\*.

#### Staubbeutelwechsel (10):

- Der Staubbeutel muss gewechselt werden, wenn die Saugleistung nachlässt oder der Beutel voll ist.
- Frontabdeckung öffnen und Staubbeutel wechseln. Darauf achten, dass der neue Staubbeutel richtig in den Beutelhalter eingesetzt wird, sodass kein Staub austreten kann.
- Nur die für dieses Staubsaugermodell entwickelten original Electrolux Staubbeutel, Ref. ES17, verwenden.
- Eine Sicherheitseinrichtung verhindert, dass die Frontabdeckung ohne eingesetzten Beutel geschlossen werden kann. Frontabdeckung nicht mit Gewalt schließen.

#### Wechseln von Motor-/Mikrofilter (11):

Bei verminderter Saugleistung muss gegebenenfalls der Motor-/Mikrofilter gewechselt werden, normalerweise nach fünfmaligem Wechsel des Staubbeutels. Filter wechseln:

- Frontabdeckung öffnen und Filterhalter anheben.
- Schmutzigen Filter wechseln.



**Staubsauger niemals ohne Filter benutzen, da dieser auch als Motorschutz dient.**

**I**

rimuovere le fibre attorcigliate dalla spazzola tagliandole con le forbici. Aspirare le restanti fibre utilizzando la bocchetta per fessure di congiungimento dell'aspirapolvere.

- Non utilizzare la bocchetta Turbo su rivestimenti in pelle, tappeti con frange lunghe o con profondità di tessitura superiore a 15 mm.
- Per evitare di danneggiare il tappeto, non tenere ferma la bocchetta mentre la spazzola ruota.
- Non passare la bocchetta su cavi elettrici e spegnere l'aspirapolvere subito dopo l'uso.

#### Uso del tubo estensibile:

Collegare la bocchetta al tubo estensibile (8) per la pulizia sotto letti e mobili.

#### Flessibile e accessori \*

Rimuovere la bocchetta per pavimenti e fissare la tracolla \* intorno al collegamento della bocchetta e al bastone superiore, come illustrato nell'immagine (9).

Fissare il flessibile sul collegamento della bocchetta e collegare gli accessori\*.

#### Sostituzione del sacchetto raccogli-polvere (10):

- Il sacchetto raccogli-polvere va sostituito quando la potenza di aspirazione risulta ridotta o quando il sacchetto è pieno.
- Aprire il coperchio anteriore e sostituire il sacchetto raccogli-polvere. Assicurarsi che il nuovo sacchetto sia posizionato correttamente nel supporto, per evitare perdite.
- Utilizzare esclusivamente sacchetti raccogli-polvere Electrolux originali per questo aspirapolvere (codice ES17).
- L'aspirapolvere è dotato di un dispositivo di sicurezza che impedisce la chiusura del coperchio anteriore in assenza del sacchetto raccogli-polvere. Non tentare la chiusura forzata del coperchio.

#### Sostituzione del filtro del motore/microfiltro (11):

Se il potere di aspirazione risulta ridotto, potrebbe essere necessario sostituire il filtro del motore/microfiltro, in genere ogni 5 sostituzioni del sacchetto raccogli-polvere. Per sostituire il filtro:

- Aprire il coperchio anteriore e sollevare il supporto del filtro.
- Sostituire il filtro sporco.

**! Non utilizzare mai l'aspirapolvere senza il filtro, dal momento che questo svolge anche la funzione di protezione del motore.**

**F**

- Ne pas utiliser la turbobrosse sur les tapis en peau, les tapis avec de longues franges ou les tapis dont l'épaisseur dépasse 15 mm.
- Pour éviter d'abîmer le tapis, ne pas le garder immobile pendant que la brosse tourne.
- Ne pas passer la turbobrosse sur les câbles électriques et veiller à arrêter l'aspirateur immédiatement après utilisation.

#### Utilisation du tube rigide :

Fixer la brosse au tube rigide (8) pour aspirer sous les lits et les meubles.

#### Flexible et accessoires \*

Retirer le suceur pour sols et ajuster la bandoulière\* autour de la connexion du suceur et du manche, comme indiqué sur l'illustration (9).

Adapter le flexible à la connexion du suceur et connecter les accessoires.\*

#### Remplacement du sac à poussière (10):

- Changer le sac à poussière lorsque la puissance d'aspiration est réduite ou lorsque le sac est plein.
- Ouvrir le couvercle avant et remplacer le sac à poussière. S'assurer que le nouveau sac est correctement positionné dans le support de fixation pour éviter les fuites.
- Assurez-vous d'utiliser uniquement un sac Electrolux original conçu pour cet aspirateur (réf. ES17).
- Un dispositif de sécurité est intégré à l'aspirateur afin d'empêcher la fermeture du couvercle avant en l'absence de sac à poussière. Surtout ne pas forcer pour le fermer.

#### Remplacement du filtre moteur/micro-filtre (11):

En cas de réduction de la puissance d'aspiration, il est possible que le filtre moteur/microfiltre doit être remplacé (généralement tous les cinq sacs à poussière). Pour changer ce filtre :

- Ouvrir le couvercle avant et soulever la grille du filtre.
- Remplacer le filtre sale.

**! Ne jamais utiliser l'aspirateur sans filtre, celui-ci protégeant aussi le moteur.**

**E**

cepillo. Aspire los hilos que queden con la ayuda de la boquilla para hendiduras de la aspiradora.

- No utilice la boquilla turbo en alfombras de piel, alfombras con flecos largos o alfombras con un grosor superior a 15 mm.
- Para evitar que se deteriore la alfombra, no mantenga la boquilla fija mientras gira el cepillo.
- No pase la boquilla sobre cables de alimentación eléctrica y asegúrese de apagar la aspiradora inmediatamente después de terminar de usarla.

#### Uso del tubo alargador:

Conecte la boquilla al tubo alargador (8) para limpiar bajo camas y muebles.

#### Tubo flexible y accesorios \*

Retire la boquilla para suelos y coloque la banda para colgar del hombro\* alrededor de la conexión de la boquilla y el mango superior, tal y como se muestra en la imagen (9).

Ajústelos hacia la conexión de la boquilla y conecte los accesorios\*.

#### Cambio de la bolsa para el polvo (10):

- La bolsa para el polvo deberá cambiarse cuando se reduzca la potencia de succión o cuando la bolsa esté llena.
- Abra la tapa delantera y cambie la bolsa para el polvo. Asegúrese de que la bolsa nueva se coloca correctamente en el soporte para evitar fugas.
- Asegúrese de utilizar únicamente una bolsa para el polvo original de Electrolux, diseñada para esta aspiradora, ref ES17.
- La aspiradora dispone de un dispositivo de seguridad, de modo que la tapa delantera no puede cerrarse si la bolsa para el polvo no está colocada en el interior. No intente forzar la tapa para que se cierre.

#### Sustitución del filtro del motor/microfiltro (11):

Si la potencia de succión se reduce, puede que sea necesario cambiar el filtro del motor/microfiltro, normalmente tras cambiar la bolsa para el polvo cinco veces. Para cambiar este filtro:

- Abra la tapa delantera y levante el soporte del filtro.
- Sustituya el filtro sucio.

**! No utilice nunca la aspiradora sin el filtro, ya que sirve de protección al motor.**

GB

## Troubleshooting

### The vacuum cleaner does not start:

- Check that the cable is connected to the mains.
- Check that the plug and cable are not damaged.
- Check for a blown fuse.

### Poor suction or the vacuum cleaner stops:

- Is the dust bag full?
- Is the nozzle or air channel blocked?
- Is the filter blocked or needs to be changed?

### If water has entered the vacuum cleaner:

It will be necessary to replace the motor at an authorised Electrolux service centre. Damage to the motor caused by the penetration of water is not covered by the warranty.

### Consumer information

Electrolux decline all responsibility for all damages arising from any improper use or in cases of tampering with the appliance.

This product is designed with the environment in mind. All plastic parts are marked for recycling purposes.

*If you can not find dust bags+filters to your Electrolux vacuum cleaner, please visit our website at [www.electrolux.com](http://www.electrolux.com).*

D

## Fehlersuche

### Der Staubsauger startet nicht:

- Prüfen, ob das Netzkabel an die Netzsteckdose angeschlossen ist.
- Prüfen, ob der Stecker und das Kabel nicht beschädigt sind.
- Prüfen, ob eine Sicherung durchgebrannt ist.

### Schwache Saugleistung oder Staubsauger stoppt:

- Ist der Staubbeutel voll?
- Ist die Düse oder der Luftkanal verstopft?
- Ist der Filter verstopft oder muss dieser ausgewechselt werden?

### Falls Wasser oder andere Flüssigkeiten in den Staubsauger eingedrungen sind.

Es ist notwendig, den Motor in einem autorisierten Electrolux-Servicezentrum auszutauschen. Schäden am Motor, die durch eingedrungenes Wasser oder andere Flüssigkeiten verursacht wurden, sind nicht durch die Garantie abgedeckt.

### Verbraucher-Information

Electrolux übernimmt keine Verantwortung für Schäden, die durch den unsachgemäßen Einsatz oder unbefugten Eingriff in den Staubsauger entstehen.

Dieses Produkt wurde mit Rücksicht auf die Umwelt hergestellt. Alle Plastikteile sind für Recyclingzwecke markiert.

*Falls Sie die Staubbeutel und Filter für Ihren Electrolux Staubsauger nicht finden, besuchen Sie unsere Website [www.electrolux.com](http://www.electrolux.com).*

**I**

## Ricerca ed eliminazione dei guasti

### L'aspirapolvere non si accende:

- Controllare che il cavo sia collegato all'alimentazione di rete.
- Controllare che la spina e il cavo non siano danneggiati.
- Controllare che non vi sia un fusibile bruciato.

### L'aspirazione è insufficiente oppure l'aspirapolvere si spegne:

- Il sacchetto raccogli-polvere è pieno?
- La bocchetta o il condotto dell'aria è intasato?
- Il filtro è intasato o deve essere sostituito?

### Se si è verificata un'infiltrazione d'acqua nell'aspirapolvere

Sarà necessario far sostituire il motore presso un centro di assistenza autorizzato Electrolux. I danni al motore causati dall'infiltrazione d'acqua non sono coperti dalla garanzia.

## Informazioni per l'utente

Electrolux declina ogni responsabilità per tutti i danni derivanti da un uso improprio o in caso di manomissione dell'apparecchio.

Questo prodotto è progettato nel rispetto dell'ambiente. Tutte le parti in plastica sono riciclabili.

Per informazioni su dove trovare i sacchetti raccogli-polvere e i filtri dell'aspirapolvere Electrolux in uso, visitare il sito Web Electrolux all'indirizzo [www.electrolux.com](http://www.electrolux.com).

**F**

## Gestion des pannes

### L'aspirateur ne se met pas en marche. Vérifier :

- que le câble est branché ;
- que la prise et le câble ne sont pas endommagés ;
- qu'aucun fusible n'a sauté.

### Aspiration médiocre ou l'aspirateur s'arrête. Vérifier :

- que le sac à poussière n'est pas plein ;
- que le suceur ou le conduit d'air ne sont pas bouchés ;
- que le filtre n'est pas bloqué ou n'est pas sale.

### De l'eau ou des liquides ont été aspirés

Le moteur doit être remplacé par un Centre Service Agréé Electrolux. Les dommages portés au moteur par l'entrée d'eau ou de liquides ne sont pas couverts par la garantie.

## Informations consommateur

Electrolux décline toute responsabilité pour les dommages consécutifs à une utilisation incorrecte de l'appareil ou en cas de modification de l'appareil.

Ce produit a été conçu dans un souci de respect de l'environnement. Tous les éléments en plastique sont marqués à des fins de recyclage.

Les produits en bombe aérosol peuvent être inflammables. Ne pas vaporiser de tels produits à proximité ou sur l'aspirateur.

Si vous éprouvez des difficultés à trouver des sacs à poussière ou des filtres pour votre aspirateur Electrolux, visitez notre site Web à l'adresse suivante : [www.electrolux.com](http://www.electrolux.com).

**E**

## Solución de problemas

### La aspiradora no se pone en funcionamiento:

- Compruebe que el cable de alimentación esté correctamente enchufado en la toma de corriente.
- Verifique que el enchufe y los cables no estén dañados.
- Observe si se ha fundido algún fusible.

### La potencia de succión es muy débil o la aspiradora se detiene:

- Compruebe si la bolsa para el polvo está llena.
- Compruebe si el canal de aire o la boquilla se ha bloqueado.
- Compruebe si el filtro está bloqueado o es necesario cambiarlo.

### Ha entrado agua en la aspiradora

En este caso es necesario cambiar el motor en un centro técnico autorizado de Electrolux. Los daños en el motor causados por la entrada de agua no están cubiertos por la garantía.

## Información al consumidor

Electrolux no se hace responsable de los daños que pudieran derivarse del uso incorrecto del aparato o de haber realizado manipulaciones.

Este producto ha sido diseñado para respetar el medio ambiente. Todos los componentes de plástico llevan el distintivo de reciclaje.

Si no encuentra suministros de filtros y bolsas para el polvo para la aspiradora de Electrolux, visite nuestro sitio web en [www.electrolux.com](http://www.electrolux.com).

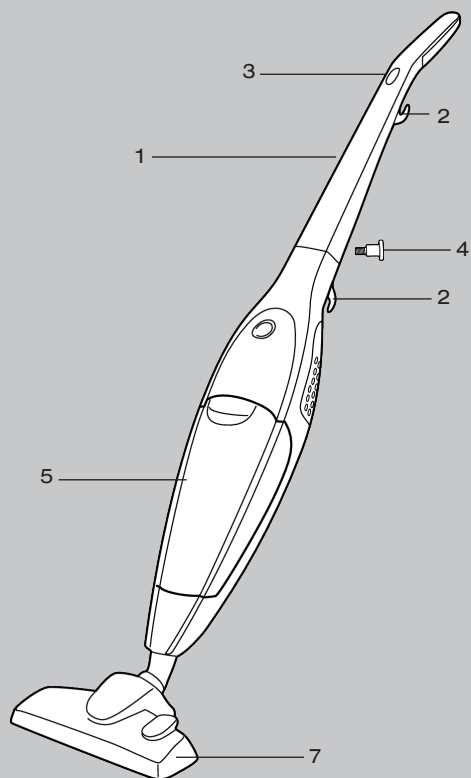

### Acessórios/Funções

1. Vara superior
2. Suporte do cabo
3. Regulação de potência\*
4. Parafuso de bloqueio
5. Saco de pó
6. Filtro do motor/Microfiltro
7. Bocal para tapete/piso duro
8. Tubo de extensão
9. Bocal para soalho\*
10. Bocal turbo\*
11. Mangueira\*
12. Acessório para fendas\*
13. Escova do pó\*
14. Correia para o ombro\*
15. Bocal turbo para têxteis\*

\* = Apenas determinados modelos.

### Funcies/accessoires

1. Bovenste stang
2. Snoerhouder
3. Zuigkrachtregelaar\*
4. Borgschroef
5. Stofzak
6. Motor/microfilter
7. Mondstuk voor tapijt/harde vloer
8. Verlengingsbuis
9. Mondstuk voor parket\*
10. Turpomondstuk\*
11. Slang\*
12. Hulpstuk voor kieren\*
13. Stofborstel\*
14. Schouderriem\*
15. Textielturbomondstuk\*

\* = Alleen bepaalde modellen.

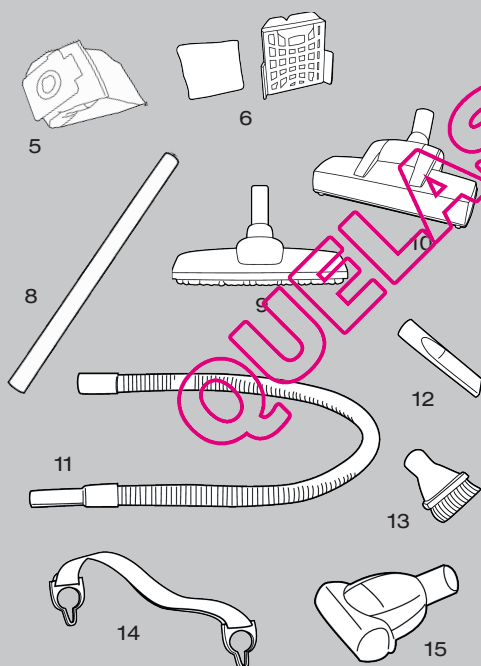

**S****Funktioner/tilbehör**

1. Skaft
2. Sladdhållare
3. Sugeffektsreglering\*
4. Låsskruv
5. Dammsugarpåse
6. Motor-/mikrofilter
7. Matt-/gulvmunstycke
8. Förlängningsrör
9. Parkettmunstycke\*
10. Turbomunstycke\*
11. Slang\*
12. Fogverktyg\*
13. Dammborste\*
14. Axelband\*
15. Turbomunstycke för tyg\*

\* = Endast vissa modeller.

**DK****Egenskaber/tilbehør**

1. Øverste skaft
2. Ledningsholder
3. Regulering af sugestyrken\*
4. Låseskrue
5. Støvpose
6. Motor/mikrofilter
7. Tæppe-/gulvmundstykke
8. Forlængerrør
9. Parketmundstykke\*
10. Turbomundstykke\*
11. Slang\*
12. Fugeværktøj\*
13. Afstøvningsbørste\*
14. Skulderstrop\*
15. Turbomundstykke til tekstiler\*

\* Kun visse modeller.

**N****Funksjoner/tilbehør**

1. Skaft
2. Ledningsholder
3. Styrkeregulering\*
4. Låseskrue
5. Støvpose
6. Motor-/mikrofilter
7. Munnstykke for teppe / hardt gulv
8. Forlængelsesrør
9. Munnstykke for harde gulv\*
10. Turbomunstycke\*
11. Slang\*
12. Fugefærdskap\*
13. Støvborste\*
14. Skulderrem\*
15. Tekstil-turbomunstycke\*

\* = Bare enkelte modeller.

QUELASPIRATEUR.COM



P

### Precauções de segurança

Este aspirador apenas deverá ser utilizado por adultos para aspirar normalmente num ambiente doméstico.

Este aparelho não se destina a ser utilizado por pessoas (incluindo crianças) com deficiências físicas, sensitivas ou mentais ou com falta de experiência e conhecimentos, a menos que sejam supervisionadas ou instruídas no que se refere à utilização do aparelho por uma pessoa responsável pela sua segurança.

As crianças deverão ser supervisionadas de modo a garantir que não brincam com o aparelho.

### Nunca aspire:

- Em áreas molhadas.
- Perto de gases inflamáveis, etc.
- Sem um saco de pó ou um filtro de modo a evitar danificar o aspirador.
- Quando o corpo do aspirador apresentar sinais de danos visíveis.

### Nunca aspire:

- Objectos pontiagudos.
- Água ou outros líquidos.
- Cinzas quentes ou frias, pontas de cigarros acesas, etc.
- Pó fino, como, por exemplo, de gesso, cimento, farinha ou cinzas quentes e frias.

As situações acima mencionadas poderão causar sérios danos ao motor, os quais não estão cobertos pela garantia.

### Precauções de segurança a nível eléctrico

- Verifique regularmente se o cabo não se encontra danificado. Nunca utilize o aspirador se o cabo estiver danificado.
- Se o cabo de alimentação estiver danificado, deverá ser substituído pelo fabricante, pelo representante da assistência técnica ou por uma pessoa com habilitações semelhantes, de modo a evitar possíveis riscos.
- A garantia não cobre os danos ao cabo da máquina.
- Nunca puxe nem levante o aspirador pelo cabo.
- Desligue a ficha da corrente antes de limpar ou fazer a manutenção do aspirador.
- Qualquer serviço ou reparação deverá ser executado por um centro de assistência Electrolux autorizado.
- Certifique-se de que guarda o aspirador num local seco.

NL

### Veiligheidsinstructies

Deze stofzuiger is bestemd voor normaal gebruik in een huishoudelijke omgeving.

Dit apparaat mag niet worden gebruikt door personen (met inbegrip van kinderen) met beperkte lichamelijke, zintuigelijke of geestelijke vermogens, of personen zonder ervaring of kennis, tenzij zij worden begeleid bij of zijn geïnstrueerd over het gebruik van het apparaat door iemand die de verantwoordelijkheid draagt voor hun veiligheid.

Let op dat kinderen niet spelen met het apparaat.

### Stofzuig nooit:

- In natte ruimten.
- In de buurt van ontvlambare gassen, enz.
- Zonder een stofzak of filter, dit om schade aan de stofzuiger te voorkomen.
- Als de behuizing zichtbare tekenen van schade vertoont.

### Stofzuig nooit:

- Scherpe voorwerpen.
- Water of andere vloeistoffen.
- Hete of koude as, brandende sigarettenpeuken, enz.
- Fijn stof van bijvoorbeeld gips, beton, bloem of as.

Bovengenoemde voorwerpen en vloeistoffen kunnen schade aan de motor veroorzaken. Dergelijke schade valt niet onder de garantie.

### Elektrische veiligheidsmaatregelen

- Controleer regelmatig of de kabel niet beschadigd is. Gebruik de stofzuiger nooit als de kabel beschadigd is.
- Als de voedingskabel is beschadigd, moet deze door de fabrikant, de serviceagent of een gekwalificeerd persoon worden vervangen om risico te vermijden.
- Schade aan de kabel van het apparaat valt niet onder de garantie.
- Trek de stofzuiger nooit aan het snoer naar u toe of omhoog.
- Trek eerst de stekker uit het stopcontact voordat u de stofzuiger gaat reinigen of onderhouden.
- Alle servicebeurten en reparaties moeten worden uitgevoerd door een erkend Electrolux Service Centre.
- Bewaar de stofzuiger op een droge plaats.

**S****! För säkerhets skull**

Dammsugaren bör endast användas för normal dammsugning i hemmamiljö.

Dammsugaren bör inte användas av personer med nedsatt fysisk, sensorisk eller mental förmåga, eller som inte har erfarenhet och kunskap (barn inräknade), om de inte övervakas eller får användningsinstruktioner av en person som är ansvarig för deras säkerhet.

Barn måste passas så att de inte leker med dammsugaren.

**! Sug aldrig upp**

- I våta utrymmen.
- I närheten av brandfarliga gaser eller liknande.
- Utan dammsugarpåse eller filter (kan skada dammsugaren).
- När dammsugarens huvuddel visar tydliga tecken på skada.

**! Sug aldrig upp**

- Vassa föremål.
- Vatten eller andra vätskor.
- Het eller kall aska, glödande cigarettfimpar eller liknande
- Fint damm från till exempel gips, betong, mjöl, aska.

Ovanstående kan orsaka allvarliga skador på motorn – skador som inte omfattas av dammsugarens serviceåtagande.

**! Att tänka på när det gäller elsäkerhet**

- Kontrollera regelbundet att sladden är oskadad. Använd aldrig dammsugaren om sladden är skadad.
- Om sladden skadats måste den bytas ut av tillverkaren, auktoriserad servicepersonal eller liknande kvalificerad person för att undvika fara.
- Skador på maskinens sladd omfattas inte av dammsugarens serviceåtagande.
- Dra eller lyft aldrig dammsugaren i sladden.
- Dra alltid ur stickproppen från vägguttaget före underhåll eller rengöring av dammsugaren.
- All service och alla reparationer måste utföras av ett auktoriserat Electrolux-servicecenter.
- Förvara alltid dammsugaren på en torr plats.

**DK****! Sikkerhedsforanstaltninger**

Denne støvsuger bør kun anvendes til almindelig støvsugning i private husholdninger.

Dette apparat er ikke beregnet til at blive brugt af personer (herunder børn), hvis fysiske, sansemæssige eller mentale evner er nedsat, eller personer uden den fornødne erfaring og viden, medmindre de er instrueret i sikker brug af apparatet eller er under opsyn af en person, der har ansvaret for dem.

Børn skal holdes under opsyn og må ikke lege med apparatet.

**! Støvsug aldrig**

- I våde områder.
- I nærheden af brandbare luftarter, gas etc.
- Uden støvpose eller et filter, da det kan beskadige støvsugeren.
- Hvis støvsugerens kabinet viser tegn på beskadigelse.

**! Støvsug aldrig**

- Skarpe genstande op.
- Vand eller anden væske.
- Varme eller kolde kul, tændte cigarettkoder etc.
- Flyvestøv, f.eks. fra pudse, beton, mel eller aske.

Ovenstående kan forårsage alvorlig skade på motoren. Garantien dækker ikke denne form for skade.

**! Sikkerhedsforanstaltninger i forbindelse med elektricitet**

- Kontroller jævnligt, at ledningen ikke er beskadiget. Brug aldrig støvsugeren, hvis ledningen er beskadiget.
- Hvis den medfølgende ledning beskadiges, skal producenten, en servicerepræsentant eller tilsvarende kvalificeret person udskifte den, så der ikke opstår farer.
- Garantien dækker ikke beskadigelse af støvsugerledningen.
- Undlad at trække eller løfte støvsugeren i ledningen.
- Tag stikket ud af stikkontakten inden rengøring eller vedligeholdelse af støvsugeren.
- Al service og reparation skal udføres af et autoriseret Electrolux-servicecenter.
- Husk, at opbevare støvsugeren et tørt sted.

**N****! Forholdsregler**

Denne støvsugeren skal bare brukes til vanlig støvsugning i private husholdninger.

Apparatet skal ikke brukes av personer (inkludert barn) med reduserte fysiske, sensoriske eller mentale evner, eller manglende erfaring eller kunnskap, med mindre de under tilsyn av en ansvarlig person får opplæring i bruk av apparatet.

Pass på at barn ikke får anledning til å leke med apparatet.

**! Bruk aldri støvsugeren i følgende tilfeller:**

- i våte områder
- nær brennbare gasser osv.
- uten en støvpose eller et filter, slik at du unngår å skade støvsugeren
- når det er synlige tegn på skade utenpå støvsugeren

**! Bruk aldri støvsugeren i følgende tilfeller:**

- på skarpe gjenstander
- på vann eller andre væsker
- på varme eller kalde forbrenningsrester, brennende sigarettstumper osv.
- på fint støv, for eksempel gips, sement, mel eller varm eller kald aske

Det ovennevnte kan føre til alvorlig skade på motoren – skade som ikke dekkes av garantien.

**! Forholdsregler vedrørende elektrisk sikkerhet**

- Sjekk med jevne mellomrom at ledningen ikke er skadet. Bruk aldri støvsugeren hvis strømledningen er skadet.
- Hvis nettleddningen er skadet, må den skiftes hos produsenten, hos et autorisert servicecenter eller av tilsvarende kvalifiserte personer for å unngå fare.
- Skade på apparatets ledning dekkes ikke av garantien.
- Støvsugeren må ikke trekkes eller løftes etter ledningen.
- Før rengjøring eller vedlikehold av støvsugeren må støpselet trekkes ut av stikkontakten.
- All service og alle reparasjoner må utføres ved et autorisert Electrolux-servicecenter.
- Oppbevar alltid støvsugeren på et tørt sted.

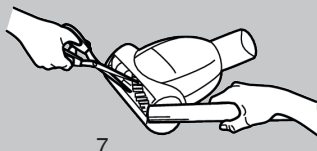
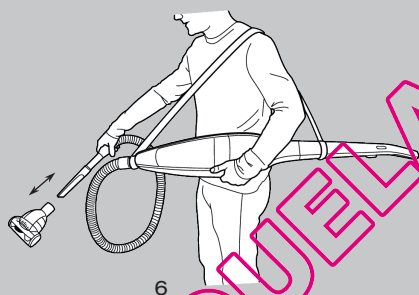
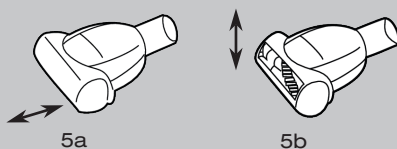
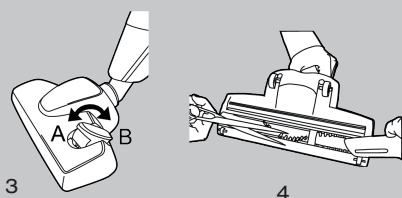
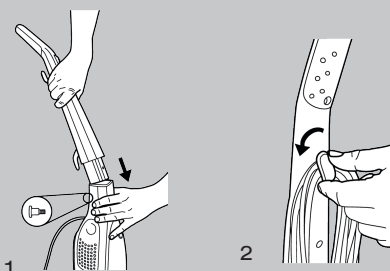

P

### Desembalar e montar (1)

- Verifique se todas as peças estão na caixa.
- Insira cuidadosamente a vara superior no corpo principal inferior (1a). Certifique-se de que o cabo não fica preso.
- Fixe a vara superior apertando o parafuso de bloqueio fornecido (1b).
- Encaixe o bocal de piso no aspirador.

### Começar a aspirar (2)

- Solte o cabo rodando o suporte do cabo superior (2) e ligue o cabo. Ligue o aspirador premindo o botão ligar/desligar.
- Ajuste o poder de sucção utilizando a regulação de potência na pega.\*

### Bocais de piso (3)

#### Bocal para tapete/piso duro

**Tapetes:** Utilize com a alavanca na posição (3A).

**Pisos duros:** Utilize com a alavanca na posição (3B).

#### Bocal para soalho\*:

Utilize para pisos em madeira.

#### Utilizar o bocal turbo\*

A escova rotativa é acionada pelo fluxo de ar. Utilize o bocal turbo para uma limpeza profunda dos tapetes.

#### Limpar o bocal turbo (4)

Desligue o bocal do aspirador e remova da escova fios que possam estar presos, etc., cortando-os com uma tesoura.

#### Utilização do bocal turbo para têxteis\*

O bocal turbo para têxteis também pode ser utilizado para apanhar pó em tecidos, mobiliário, bancos de automóveis ou escadas com carpetes.

Os dois modos de utilização, horizontal e vertical, são regulados ajustando a tampa frontal do bocal.

- No modo horizontal: utilize o bocal turbo para têxteis com a parte da frente para baixo (5a).
- No modo vertical: utilize o bocal turbo para têxteis com a parte da frente para cima (5b).

(6) Ligue o bocal turbo para têxteis à mangueira, segurando o aspirador com a ajuda da correia para o ombro.

#### (7) Limpeza do bocal turbo para têxteis:

Desligue-o da mangueira e remova os fios emaranhados da escova cortando-os com uma tesoura. aspire os restantes fios com a ajuda do bocal para frestas que vem com o aspirador.

NL

### Uitpakken en in elkaar zetten (1)

- Controleer of alle onderdelen in de doos aanwezig zijn.
- Schuif de bovenste stang voorzichtig in het onderste deel van de behuizing (1a). Let op dat het snoer niet bekneld raakt.
- Zet de bovenste stang vast met de meegeleverde borgschroef (1b).
- Monteer het mondstuk op de stofzuiger.

### Stofzuigen (2)

- Rol het snoer uit door de bovenste snoerhouder (2) rond te draaien en steek de stekker in het stopcontact. Druk op de aan/uit-schakelaar om de stofzuiger aan te zetten.
- Stel de zuigkracht in met de regelaar op de greep.\*

### Mondstukken (3)

#### Mondstuk voor tapijt/harde vloer

**Tapijt:** stel de handgreep in op positie (3A).

**Harde vloeren:** stel de handgreep in op positie (3B)

#### Mondstuk voor parket\*:

voor houten vloeren.

#### Het gebruik van het turbomondstuk\*

De draaiende borstel wordt aangedreven door de luchtstroom. Gebruik het turbomondstuk voor het diepreinigen van tapijten.

#### Schoonmaken van het turbomondstuk (4)

Maak het mondstuk los van de zuigbuis en verwijder alle verwarde draadjes uit de borstel, enz., door deze met een schaar los te knippen.

#### Het gebruik van het textielturbomondstuk\*

Het textielturbomondstuk is geschikt om stof te verwijderen van textiel, meubels, autozittingen of trapbekleding.

Dit mondstuk kan zowel horizontaal als verticaal worden gebruikt. U hoeft alleen de voorklep van het mondstuk aan te passen.

- Voor horizontaal gebruik: gebruik het textielturbomondstuk met de voorkant van het mondstuk omlaag (5a).
- Voor verticaal gebruik: gebruik het textielturbomondstuk met de voorkant van het mondstuk omhoog (5b).

(6) Bevestig het textielturbomondstuk aan de slang terwijl u de stofzuiger vasthoudt met behulp van de schouderriem.

#### (7) Het textielturbomondstuk reinigen:

Maak het textielturbomondstuk los van de slang en verwijder alle in de borstel verwarde draadjes door deze met een schaar weg te knippen. Zuig de resterende draadjes op met behulp van het mondstuk voor kieren van de stofzuiger.

## Uppackning och montering (1)

- Kontrollera att samtliga delar finns i kartongen.
- Sätt försiktigt tillbaka skaftet i huvuddelen (1a). Se till att sladden inte trasslar ihop sig.
- Skruva fast skaftet med den medföljande låsskraven (1b).
- Passa in golvmunestycket i dammsugaren.

## Starta dammsugaren (2)

- Lösgör sladden genom att snurra den övre sladdhållaren (2) och anslut sladden. Starta dammsugaren genom att trycka på strömknappen.
- Justera sugeffekten med kontrollen på handtaget.\*

## Golvmunestycken (3)

### Munestycke för matta/hårt golv

Mattor: Använd spaken i läge (3A).

Hårda golv: Använd spaken i läge (3B).

### Parkettmunestycke\*:

Använd för trägolv.

### Användning av turbomunestycke\*

Den roterande borsten drivs av luftströmmen. Använd turbomunestycket för djuprengöring av mattor.

### Rengöring av turbomunestycke (4)

Ta bort munestycket från dammsugaren och avlägsna trådar från borsten som fastnat genom att klippa av dem med en sax.

### Använda turbomunestycket för tyg\*

Turbomunestycket för tyg passar till dammsamlade tyg, möbler, bilsäten och mattklädda trappor.

Det har två lägen, horisontellt och vertikalt, som ställs in i munestyckets frandel.

- I horisontellt läge: använd turbomunestycket för tyg med munestyckets frandel riktad nedåt (5a).
- I vertikalt läge: använd turbomunestycket för tyg med munestyckets frandel riktad uppåt (5b).

(6) Fäst turbomunestycket på slangen och håll samtidigt dammsugaren med hjälp av axelremmen.

### (7) Rengöring av turbomunestycket för tyg:

Ta loss turbomunestycket från slangen och ta bort trådar som fastnat i borsten med en sax. Dammsug upp trådarna med hjälp av dammsugarens medföljande fogmunestycke.

- Använd inte turbomunestycket på djurskinn eller mattor med långa fransar eller som är tjockare än 15 mm.

## Udpakning og samling (1)

- Kontroller, at alle delene er med i kassen.
- Sæt forsigtigt det øverste skaft i nederste hoveddel (1a). Pas på, at ledningen ikke sætter sig fast.
- Fastgør øverste skaft ved at spænde den medfølgende låseskrue (1b).
- Sæt gulvmundstykket på støvsugeren.

## Sådan kommer du i gang med at støvsuge (2)

- Frigør ledningen ved at dreje den øverste ledningsholder (2), og sæt stikket i en stikkontakt. Start støvsugeren ved at trykke på tænd-/slukknappen.
- Juster sugeffekten med regulatoren på handtaget.\*

## Gulvmundstykker (3)

### Mundestykke til tæpper/hårde gulve

Tæpper: Bruges med omskifteren i stilling (3A).

Hårde gulve: Bruges med omskifteren i stilling (3B).

### Parkettmundestykke\*:

Bruges til trægulve.

### Brug af turbomundstykket\*

Den roterende børste drives af luftstrømmen. Brug turbomundstykket til grundig rengøring af tæpper.

### Rengøring af turbomundstykket (4)

Tag mundstykket af støvsugeren, og fjern sammenfiltrede tråde etc. fra borsten ved at klippe dem af med en saks.

### Brug af turbomundstykket til tekstiler\*

Turbomundstykket til tekstiler er beregnet til støvsugning af tekstiler, møbler, bilsæder eller tæppebelagte trapper.

Mundstykkets front kan indstilles til brug på henholdsvis vandrette og lodrette flader.

- I vandret tilstand: brug turbomundstykket til tekstiler med fronten nedad (5a).
- I lodret tilstand: Brug turbomundstykket til tekstiler med fronten opad (5b).

(6) Monter turbomundstykket til tekstiler til slangen, samtidig med at støvsugeren holdes ved hjælp af skulderremmen.

### (7) Rengøring af turbomundstykket til tekstiler:

Tag stikket ud af slagen, og fjern sammenfiltrede tråde fra borsten ved at klippe dem af med en saks. Støvsug de resterende tråde op ved hjælp af det medfølgende fugemundestykke.

## Utpakning og montering (1)

- Kontroller at alle delene ligger i esken.
- Skyv skaftet forsiktig inn i apparathuset (1a). Pass på at ledningen ikke henger seg opp.
- Fest skaftet ved å stramme låseskruen (1b).
- Monter gulvmunnstykket på støvsugeren.

## Starte støvsugingen (2)

- Løs ut ledningen ved å dreie øvre ledningsholder (2), og sett støpselet i stikkontakten. Start støvsugeren ved å trykke på av/på-knappen.
- Juster sugstyrken ved hjelp av styrkerreguleringen på håndtaket.\*

## Gulvmunnstykker (3)

### Munnstykke for teppe / hardt golv

Teppe: Bruk munnstykket med spaken i stilling (3A).

Hårde golv: Bruk munnstykket med spaken i stilling (3B).

### Munnstykke for harde gulv\*:

Brukes på tregulv.

### Bruke turbomunnstykket\*

Den roterende børsten drives av luftstrømmen. Bruk turbomunnstykket til grundig rengjøring av tepper.

### Rengjøre turbomunnstykket (4)

Koble munnstykket fra støvsugeren, og fjern tråder osv. som er viklet inn, fra borsten, ved å klippe dem vekk med en saks.

### Bruke tekstilturbomunnstykket\*

Tekstilturbomunnstykket er egnet til å fjerne støv på tekstiler, møbler, bilseter og teppebelagte trapper.

Det har to moduser, vannrett og loddrett, som velges ved å justere frontdekselet på munnstykket.

- I vannrett modus: bruk tekstilturbomunnstykket med munnstykkefronten ned (5a).
- I loddrett modus: bruk tekstilturbomunnstykket med munnstykkefronten opp (5b).

(6) Fest tekstilturbomunnstykket til slangen mens du holder støvsugeren i skulderremmen.

### (7) Rengjøre tekstilturbomunnstykket:

Koble munnstykket fra slangen, og fjern tråder som har viklet seg inn i borsten ved å klippe dem vekk med en saks. Støvsug opp de gjenværende trådene med fugemunnstykket.

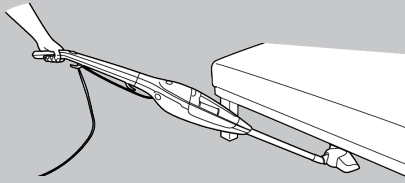

8

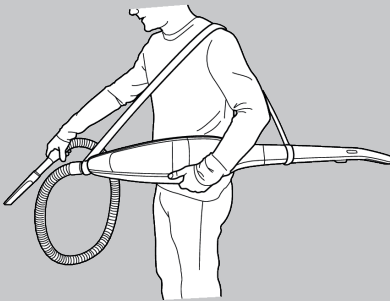

9

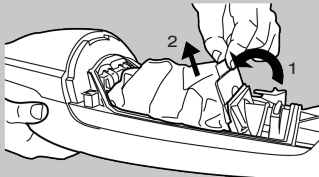

10

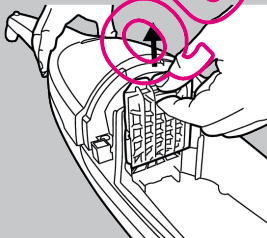

11

- Não utilize o bocal turbo em tapetes de pele, tapetes com franjas compridas ou tapetes com uma espessura superior a 15 mm.
- Para evitar danificar o tapete, não mantenha o bocal parado enquanto a escova está a rodar.
- Não passe o bocal por cima de cabos eléctricos e certifique-se de que desliga o aspirador imediatamente depois de o utilizar.

#### Utilizar o tubo de extensão:

Ligue o bocal ao tubo de extensão (8) para limpar debaixo de camas e móveis.

#### Mangueira e Acessórios \*

Retire o bocal de piso e fixe a correia para o ombro\* à volta da ligação do bocal e da vara superior, conforme ilustrado na imagem (9).

Aperte o bocal em direcção à ligação do bocal e ligue os acessórios\*.

#### Substituir o saco de pó (10):

- O saco de pó deverá ser substituído quando o poder de sucção for reduzido ou quando o saco estiver cheio.
  - Abra a tampa frontal e substitua o saco de pó. Certifique-se de que o novo saco se encontra na posição correcta no suporte do saco de modo a evitar fugas.
  - Certifique-se de que utiliza apenas um saco de pó Electrolux original concebido para este aspirador, ref. ES17.
- O aspirador tem um dispositivo de segurança de modo a que a tampa frontal não possa ser fechada sem o saco de pó inserido. Não tente forçar o fecho da tampa.

#### Substituição do filtro do motor/ microfiltro (11)

Se o poder de sucção for reduzido, poderá ser necessário substituir o filtro do motor/microfiltro, normalmente após cada 5 substituições do saco de pó. Para substituir este filtro:

- Abra a tampa frontal e eleve o suporte do filtro.
- Substitua o filtro sujo.



**Nunca utilize o aspirador sem o filtro, uma vez que este também serve de protecção do motor.**

- Gebruik het turbomondstuk niet op dierenhuiden, vloerkleden met lange franjes of een (pool)dikte van meer dan 15 mm.
- Let op dat u het tapijt niet beschadigt door het mondstuk lang op één plaats te zetten terwijl de borstel ronddraait.
- Ga met het mondstuk niet over elektrische snoeren en schakel de stofzuiger na gebruik onmiddellijk uit.

#### Gebruik van de verlengingsbuis:

Sluit het mondstuk aan op de verlengingsbuis (8) om te stofzuigen onder bedden en meubels.

#### Slang en accessoires \*

Verwijder het mondstuk en bevestig de schouderriem\* rond de aansluiting van het mondstuk en de bovenste slang (zie afbeelding 9).

Bevestig de slang op de aansluiting van het mondstuk en sluit de accessoires aan\*.

#### Vervangen van de stofzak (10):

- De stofzak moet worden vervangen als de zuigkracht afneemt of wanneer de zak vol is.
- Open de voorkant en vervang de stofzak. Zorg dat de nieuwe zak juist is geplaatst in de stofzakhouder om lekkage te voorkomen.
- Gebruik alleen originele stofzakken van Electrolux die zijn ontworpen voor deze stofzuiger, ref ES17.
- De stofzuiger is voorzien van een veiligheidsvoorziening waardoor de voorkant niet kan worden gesloten als er geen stofzak in de stofzuiger zit. Probeer in dat geval de voorkant niet geforceerd te sluiten.

#### Vervangen van het motor-/microfilter (11):

Als de zuigkracht afneemt, moet het motor-/microfilter mogelijk worden vervangen. Normaal gesproken moet dit filter na vijf nieuwe stofzakken worden vervangen. U vervangt het filter als volgt:

- Open de voorkant en trek de filterhouder omhoog uit het apparaat.
- Vervang het vuile filter.



**Gebruik de stofzuiger nooit zonder filter omdat het filter tevens fungeert als beveiliging van de motor.**

**S**

- För att undvika skador på mattan, låt inte munstycket stå stilla medan borsten rullar.
- Kör inte över elkablar och stäng av dammsugaren omedelbart efter användning.

**Användning av förlängningsrör:**

Anslut munstycket till förlängningsröret (8) för rengöring under sängar och möbler.

**Slang och tillbehör \***

Ta bort golvmunstycket och fäst axelbandet\* runt munstyckets anslutning och skaftet, som det visas på bilden (9).

Fäst slangen vid munstyckets anslutning och anslut tillbehören\*.

**Byta dammsugarpåse (10):**

- Dammsugarpåse måste bytas när sugeffekten är nedsatt eller när påsen är full.
- Öppna luckan framtill och byt dammsugarpåse. Se till att den nya påsen sitter rätt i påsens hållare för att undvika läckage.
- Använd bara Electrolux dammsugarpåsar som utformats för dammsugarmodellen, ref ES17.
- Dammsugaren har en säkerhetsanordning som gör att det inte går att stänga luckan framtill utan att en dammsugarpåse sitter i. Försök inte stänga luckan med våld.

**Byte av motor-/mikrofiltret (11):**

Nedsatt sugeffekt kan betyda att motor-/mikrofiltret behöver bytas ut. Det ska normalt göras vid var femte gång som dammsugarpåsen byts. Så här byter du filter:

- Öppna luckan framtill och lyft upp filterhållaren.
- Byt ut det smutsiga filtret.

**!** Använd aldrig dammsugaren utan filter eftersom det också används som motorskydd.

**DK**

- Brug ikke turbomundstykket på skindtæpper, tæpper med lange frynser eller tæpper med luv på over 15 mm.
- Hold ikke mundstykket stille, mens børsten roterer, da det kan beskadige gulvtæppet.
- Køb ikke mundstykket over elektriske ledninger, og husk at slukke støvsugeren umiddelbart efter brug.

**Brug af forlængerrøret :**

Sæt mundstykket på forlængerrøret (8), når du skal støvsuge under senge og møbler.

**Slange og tilbehør \***

Tag gulvmundstykket af, og sæt skulderstroppen\* fast omkring koblingen mellem mundstykket og øverste skaft som vist på billedet (9).

Sæt slangen i mundstykke koblingen, og tilslut tilbehøret\*.

**Skift af støvsugerpose (10):**

- Støvsugerposen skal skiftes, når sugeffekten reduceres, eller når posen er fyldt.
- Åbn forreste dæksel, og skift støvpose. Sørg for, at den nye pose er placeret i den rette poseholder, så der ikke opstår lækage.
- Husk, at der kun må bruges originale Electrolux-støvposer til denne støvsuger, ref ES17.
- Støvsugeren har en sikkerhedsanordning, så det forreste dæksel ikke kan lukkes uden støvposen. Forsøg ikke at lukke dækslet med magt.

**Udskiftning af motor/microfilter (11):**

Hvis sugeffekten reduceres kan det skyldes at motor/microfilteret skal skiftes (normalt for hver 5. gang, der skiftes støvpose). Sådan skiftes filteret:

- Åbn forreste dæksel, og løft filterholderen op.
- Udskift det smudsige filter.

**!** Brug aldrig støvsugeren uden filteret, da det også beskytter motoren.

**N**

- Bruk ikke turbomunnstykket på dyreskinn eller på tepper med lange frynser eller en dybde på over 15 mm.
- For å unngå skade på tepper må munnstykket ikke holdes i ro mens børsten roterer.
- Ikke før munnstykket over elektriske ledninger, og slå støvsugeren av umiddelbart etter bruk.

**Bruke forlengelsesrøret:**

Koble munnstykket til forlengelsesrøret (8) ved støvsuging under senger og andre møbler.

**Slange og tilbehør\***

Ta av gulvmunnstykket, og fest skulderremmen\* rundt munnstykketilkoblingen og skaftet, som vist på bildet (9).

Fest slangen på munnstykketilkoblingen, og koble til tilbehøret\*.

**Skifte støvpose (10):**

- Støvposen må skiftes når sugestyrken er redusert, eller når posen er full.
- Åpne frontdekselet, og skift støvpose. Kontroller at den nye posen sitter ordentlig på plass i poseholderen, for å unngå lekkasje.
- Bruk bare originale Electrolux-støvposer beregnet på bruk med denne støvsugeren, ref. ES17.
- Støvsugeren er utstyrt med en sikkerhetsinnretning, slik at frontdekselet ikke kan lukkes uten at det er satt inn en støvpose. Forsøk ikke å lukke dekselet med makt.

**Utskifting av motor-/mikrofilteret (11):**

Hvis sugestyrken er redusert, kan det hende at motor-/mikrofilteret må skiftes, normalt etter hver femte bytte av støvpose. Slik skifter du filter:

- Åpne frontdekselet, og løft opp filterholderen.
- Skift filter.

**!** Bruk aldri støvsugeren uten filteret, da filteret også fungerer som motorskyttelse.

P

## Resolução de problemas

### O aspirador não arranca:

- Verifique se o cabo está ligado à corrente.
- Verifique se a ficha e o cabo não estão danificados.
- Verifique se há algum fusível queimado.

### Sucção reduzida ou o aspirador pára:

- O saco de pó está cheio?
- O bocal ou o canal do ar estão obstruídos?
- O filtro está obstruído ou necessita de ser substituído?

### Se tiver entrado água no aspirador

Será necessário proceder à substituição do motor num centro de assistência Electrolux autorizado. Os danos causados no motor pela entrada de água não estão cobertos pela garantia.

### Informação ao consumidor

A Electrolux recusa qualquer responsabilidade por danos decorrentes de um uso impróprio ou de modificações ilícitas efectuadas ao aparelho.

Este produto foi concebido a pensar no ambiente. Todas as peças de plástico estão marcadas para fins de reciclagem.

*Se não conseguir encontrar sacos de pó+filtros para o seu aspirador Electrolux, visite o nosso site em [www.electrolux.com](http://www.electrolux.com).*

NL

## Problemen oplossen

### De stofzuiger doet het niet:

- Controleer of de stekker in het stopcontact zit.
- Controleer of de stekker en het snoer niet beschadigd zijn.
- Controleer of de zekeringen niet doorgebrand zijn.

### Weinig zuigkracht of de stofzuiger stopt:

- Is de stofzak vol?
- Is het mondstuk of het luchtkanaal verstopt?
- Is het filter geblokkeerd of toe aan vervanging?

### Als er water in de stofzuiger is gekomen

De motor moet door een erkend Electrolux Service Centre worden vervangen. Schade aan de motor veroorzaakt door binnendringend water valt niet onder de garantie.

### Klanteninformatie

Electrolux wijst alle aansprakelijkheid van de hand voor schade die ontstaat als gevolg van onjuist gebruik van het apparaat of onbevoegde aanpassingen aan het apparaat.

Het ontwerp van dit product is zeer milieuvriendelijk. Alle kunststof onderdelen kunnen worden hergebruikt.

*Bezoek onze website op [www.electrolux.com](http://www.electrolux.com) als u geen stofzakken en filters kunt vinden voor uw Electrolux stofzuiger.*

**S****Felsökning****Dammsugaren startar inte:**

- Kontrollera att sladden är ansluten till eluttaget.
- Kontrollera att stickpropp och sladd är oskadade.
- Kontrollera husets elsäkringar.

**Dålig sugeffekt eller funktionsstopp:**

- Är dammsugarpåsen full?
- Är munstycket eller luftkanalen tilltäppta?
- Är filtret tilltäppt eller behöver det bytas ut?

**Om vatten har kommit in i dammsugaren**

Motorn måste bytas ut på ett auktoriserat Electrolux-servicecenter. Motorskador som orsakats av vatteninträngning täcks inte av dammsugarens serviceåtagande.

**Konsumentinformation**

Electrolux ansvarar inte för skador som uppstått i samband med olämplig användning eller vårdslös hantering av enheten.

Produkten är utformad med tanke på miljön. Alla plastdetaljer är märkta för återvinning.

*Om du inte hittar dammsugarpåsar eller filter till din Electrolux-dammsugare kan du besöka vår webbplats på [www.electrolux.com](http://www.electrolux.com).*

**DK****Fejlfinding****Støvsugeren starter ikke:**

- Kontroller, at stikket er sat i stikkontakten.
- Kontroller, at stik og ledning ikke er beskadiget.
- Kontroller, om der er gået en sikring.

**Ringesugeeffekt eller støvsugeren stopper:**

- Er støvposen fyldt?
- Er mundstykket eller luftkanalen tilstoppet?
- Er filteret stoppet, eller skal det skiftes?

**Hvis der kommer vand i støvsugeren**

Motoren skal udskiftes på et autoriseret Electrolux-serviceværksted. Skader på motoren pga. vandindtrængen dækkes ikke af garantien.

**Forbrugerinformation**

Electrolux fralægger sig ethvert ansvar for alle skader opstået pga. forkert brug eller manipulation af apparatet.

Ved designet af dette produkt er der taget hensyn til miljøet. Alle plasticdele er mærket med henblik på genbrug.

*Hvis du ikke kan finde støvposer og filtre til din Electrolux-støvsuger, kan du besøge vores websted på [www.electrolux.com](http://www.electrolux.com).*

**N****Feilsøking****Støvsugeren starter ikke:**

- Påse at ledningen er satt i stikkontakten.
- Påse at støpselet og ledningen ikke er skadet.
- Sjekk at ingen sikringer er gått.

**Lav sugestyrke, eller støvsugeren stopper:**

- Er støvposen full?
- Er munnstykket eller luftkanalen tett?
- Er filteret tett, eller må det skiftes?

**Hvis det har kommet vann i støvsugeren**

Motoren må skiftes ut på et autorisert Electrolux-servicecenter. Skade på motoren som er forårsaket av vann, dekkes ikke av garantien.

**Forbrukerinformasjon**

Electrolux fraskriver seg alt ansvar for skader som oppstår som følge av feil bruk eller eksperimentering med apparatet.

Produktet er utformet med tanke på miljøet. Alle plastdeler er merket som resirkulerbare.

*Hvis du ikke finner støvposer og filtre til Electrolux-støvsugeren din, se webområdet vårt på [www.electrolux.com](http://www.electrolux.com).*

QUELASPIRANTE.COM



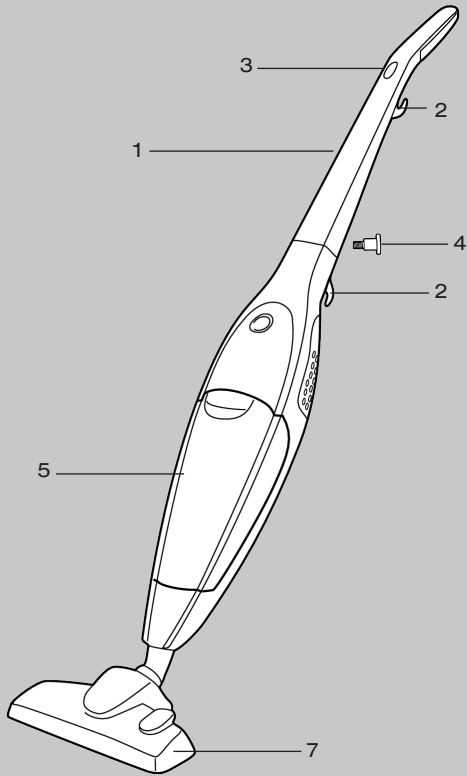

### Varusteet ja ominaisuudet

1. Ylävarsi
2. Johdon pidike
3. Imutehon säätö\*
4. Lukitusruuvi
5. Pölypussi
6. Moottorin suodatin ja mikro-suodatin
7. Matto-lattiasuutin
8. Jatkoputki
9. Parkettisuutin\*
10. Turbosuutin\*
11. Letku\*
12. Rakosuutin\*
13. Pölyharja\*
14. Olkahihna\*
15. Tekstiiliturbosuutin\*

\* Vain tietyt mallit.

### Λειτουργίες/Εξαρτήματα

1. Επάνω λαβή
2. Βάση καλωδίου
3. Ρύθμιση ισχύος\*
4. Βίδα ασφάλισης
5. Σακούλα σκόνης
6. Μικρο φίλτρο κινητήρα
7. Ακροφύσιο για χαλιά /σκληρά πατώματα
8. Σωλήνας επέκτασης
9. Ακροφύσιο για ξύλινα δάπεδα\*
10. Ακροφύσιο Turbo\*
11. Ευκαμπτος σωλήνας\*
12. Ακροφύσιο στενών κοιλοτήτων\*
13. Βούρτσα για ξεσκόνισμα\*
14. Ιμάντας ώμου\*
15. Ακροφύσιο turbo υφασμάτων επιφανειών\*

\* = Μόνο σε ορισμένα μοντέλα.

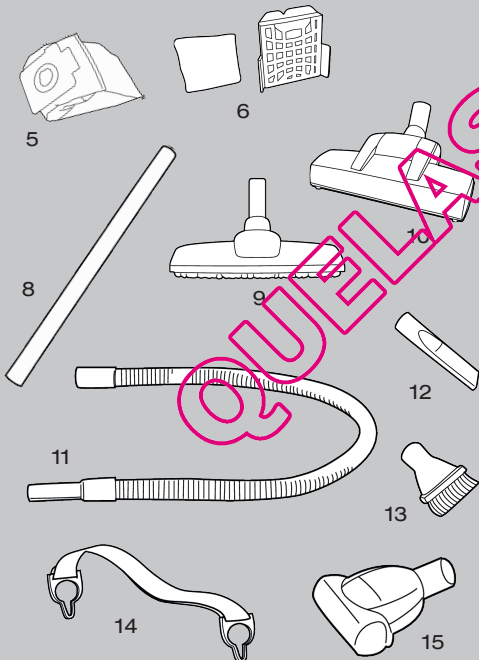

**Özellikler / Aksesuarlar**

1. Üst çubuk
2. Kablo tutucu
3. Güç ayarı\*
4. Kilitleme vidası
5. Toz torbası
6. Motor filtresi/Mikro filtre
7. Halı/sert yüzey ucu
8. Uzatma borusu
9. Parke ucu\*
10. Turbo başlığı\*
11. Hortum\*
12. Yarık başlığı aracı\*
13. Toz alma fırçası\*
14. Omuz askısı\*
15. Tekstil turbo başlığı\*

\*= Yalnızca belirli modellerde bulunur.

**Funkce / Příslušenství**

1. Horní tyč
2. Držák kabelu
3. Regulace výkonu\*
4. Upevňovací šroub
5. Prachový sáček
6. Filtř motoru/mikrofiltr
7. Hubice na koberce a tvrdé podlahové krytiny
8. Prodlužovací trubice
9. Hubice na parkety\*
10. Turbokartáč\*
11. Hadice\*
12. Zúžený nástavec\*
13. Prachový kartáč\*
14. Ramenní popruh\*
15. Turbokartáč na textil\*

\* = Pouze u některých modelů.

**Funkcie alebo doplnky**

1. Vrchná tyč
2. Držiak kábla
3. Regulácia výkonu\*
4. Poistná skrutka
5. Prachové vrečko
6. Filter motora/mikrofilter
7. Hubica na koberce a tvrdú podlahu
8. Predlžovacia trubica
9. Nástavec na parkety\*
10. Turbonástavec\*
11. Hadica\*
12. Štroinová hubica\*
13. Keška na prach\*
14. Pás na rameno\*
15. Turbonástavec na textilie\*

\*= Len niektoré modely.

QUELASPIRATEUR.COM

### ! Turvaohjeet

Imuri on tarkoitettu vain kodin normaalia imurointia varten.

Laitetta ei ole tarkoitettu sellaisten ihmisten (lapset mukaan lukien) käytettäväksi, joiden fyysiset, sensoriset tai henkiset kyvyt ovat alentuneet tai jotka eivät osaa käyttää laitetta, ellei heidän turvallisuudestaan vastuussa oleva henkilö ole antanut heille ohjeita laitteen käytöstä tai valvo heidän laitteen käyttöönsä.

Pidä huoli siitä, että lapset eivät käytä laitetta leikkikaluna.

### ! Älä koskaan imuroi:

- Märissä tiloissa
- Helposti syttyvien kaasujen jne. lähellä
- Ilman pölypussia tai suodatinta, jotta imuri ei vahingoitu
- Kun imurin rungossa on näkyviä vaurioita.

### ! Älä koskaan imuroi:

- Teräviä esineitä
- Vettä tai muita nesteitä
- Kuumaa tai kylmää tuhkaa, palavia savukkeita jne.
- Kipsin, betonin, jauhojen, tuhkan tai muiden erityisen menojakoisten hiukkaslähteen pölyä.

Edellä olevien ohjeiden vastainen käyttö voi aiheuttaa vakavia moottorivaurioita, joita takuu ei korvaa.

### ! Sähköä koskevat turvaohjeet

- Tarkista säännöllisesti, että johto ei ole vahingoittunut. Älä käytä pölynimuria, jos johto on vahingoittunut.
- Jos virtajohto vaurioituu, valmistajan, huoltoedustajan tai muun pätevän henkilön on vaihdettava se vaarojen välttämiseksi.
- Laitteen sähköjohdon vauriot eivät kuulu takuun piiriin.
- Älä vedä tai nosta imuria johdosta.
- Irrota pistoke virtalähteestä ennen imurin puhdistus- tai huoltotoimia.
- Kaikki huolto- ja korjaustoimenpiteet on annettava valtuutetun Electrolux-huollon tehtäväksi.
- Säilytä imuria kuivassa paikassa.

### ! Προφυλάξεις ασφαλείας

Αυτή η ηλεκτρική σκούπα πρέπει να χρησιμοποιείται μόνο για οικιακή χρήση.

Αυτή η συσκευή δεν προορίζεται για χρήση από άτομα (συμπεριλαμβανομένων και παιδιών) με μειωμένες σωματικές, αισθητηριακές ή πνευματικές ικανότητες ή με έλλειψη εμπειρίας και γνώσης, εκτός αν υπάρχει επίβλεψη ή έχουν δοθεί οδηγίες σχετικά με τη χρήση της συσκευής από άτομο υπεύθυνο για την ασφάλειά τους.

Πρέπει να επιβλέπτε τα μικρά παιδιά, για να βεβαιωθείτε ότι δεν παίζουν με τη συσκευή.

### ! Ποτέ μη σκουπίζετε:

- Σε βρεγμένους χώρους.
- Κοντά σε εύφλεκτα αέρια κλπ.
- Χωρίς σκούλα σκόνης ή φίλτρο για να αποφύγετε την πρόκληση βλάβης στη σκούπα σας.
- Όταν το σώμα της ηλεκτρικής σκούπας έχει εμφανή σημάδια βλάβης.

### ! Ποτέ μη σκουπίζετε:

- Αιχμηρά αντικείμενα.
- Νερό ή άλλα υγρά.
- Καυτή ή κρύα στάχτη, αναμμένα αποσιγάρα κλπ.
- Για παράδειγμα, σκόνη από ασβέστη, τσιμέντο, αλεύρι ή στάχτη.

Τα παραπάνω ενδέχεται να προκαλέσουν σοβαρή ζημιά στον κινητήρα - ζημιά που δεν καλύπτεται από την εγγύηση.

### ! Προφυλάξεις ασφαλείας από ηλεκτρικό ρεύμα

- Ελέγχετε τακτικά ότι το καλώδιο δεν είναι κατεστραμμένο. Μη χρησιμοποιείτε ποτέ την ηλεκτρική σκούπα αν το καλώδιο είναι κατεστραμμένο.
- Εάν υπάρχει βλάβη στο καλώδιο τροφοδοσίας, πρέπει να αντικατασταθεί από τον κατασκευαστή, τον αντιπρόσωπο σέρβις ή από άλλο εξειδικευμένο άτομο για την αποφυγή κινδύνου.
- Η εγγύηση δεν καλύπτει φθορές του καλωδίου της συσκευής.
- Ποτέ μην τραβάτε και μη σηκώνετε την ηλεκτρική σκούπα από το καλώδιο.
- Βγάλτε το φως από την πρίζα πριν προχωρήσετε σε καθαρισμό ή συντήρηση της ηλεκτρικής σκούπας.
- Όλες οι επιδιορθώσεις και η συντήρηση πρέπει να πραγματοποιούνται από εξουσιοδοτημένο κέντρο σέρβις της Electrolux.
- Βεβαιωθείτε ότι η ηλεκτρική σκούπα φυλάσσεται σε στεγνό μέρος.

TR

### ! Güvenlik önlemleri

Bu elektrikli süpürge, yalnızca kapalı ortamlarda normal temizlik işleri için kullanılmalıdır.

Güvenlikleriyle ilgili olarak kendilerinden sorumlu bir kişi tarafından cihazın kullanımıyla ilgili gerekli eğitim verilmeden veya kontrol/gözetim altında tutulmadan, çocuklar da dahil olmak üzere fiziksel, tepkisel veya mental yeterlilikleri sınırlı olan ya da deneyimi ve bilgisi olmayan kişilerin bu cihazı kullanması uygun değildir.

Çocukların gerekli uyarılar yapılarak, cihazla kesinlikle oynamaması sağlanmalıdır.

### ! Asla kullanılmaması gereken yerler ve durumlar:

- Islak alanlarda.
- Yanıcı gazlar ve benzerlerinin yakınında.
- Elektrik süpürgesine zarar vermeye için cihazın içinde bir toz torbası veya filtre yokken.
- Süpürge gövdesinde gözle görünür bir hasar olduğunda.

### ! Asla kullanılmaması gereken yerler ve durumlar:

- Keskin cisimlerin temizliğinde.
- Su veya diğer sıvılar.
- Sıcak veya soğuk küller, yanık sigara izmaritleri, vb.
- Siva, beton, un gibi ince tozlar, sıcak veya soğuk kül.

Yukarıda sayılanlar motora ciddi zarar verebilir, bu tür hasarlar garanti kapsamında değildir.

### ! Elektrikle ilgili güvenlik uyarıları

- Kablonun hasar görüp görmediğini düzenli biçimde kontrol edin. Kablonun hasarlı olduğu durumlarda elektrikli süpürgeyi asla kullanmayın.
- Temin edilen kablo hasar görürse, bir tehlike olasılığını ortadan kaldırmak amacıyla söz konusu kablo üretici, servis temsilcisi veya benzer niteliklere sahip bir kişi tarafından değiştirilmelidir.
- Cihazın kabloları garanti kapsamında değildir.
- Elektrikli süpürgeyi asla kablolarından tutarak çekmeyin veya kaldırmayın.
- Temizlemeye veya bakımını yapmaya başlamadan önce, daima süpürgezinin fişini prizden çıkartın.
- Bütün servis ve onarım işlemleri yetkili bir Electrolux servis merkezi tarafından yapılmalıdır.
- Elektrikli süpürgeyi kuru bir yerde saklamayı ihmal etmeyin.

CZ

### ! Bezpečnostní opatření

Vysavač smí být používán pouze pro běžný úklid v domácnosti.

Zařízení nesmí používat osoby (včetně dětí) se sníženými fyzickými, smyslovými či mentálními schopnostmi ani osoby s nedosta- tečnými zkušenostmi nebo poznatky bez do- hledu nebo předchozího poučení o použití zařízení osobou odpovědnou za jejich bez- pečnost.

Dávejte pozor, aby si s přístrojem nehrály děti.

### ! Nikdy nevysávejte:

- na mokřem povrchu;
- v blízkosti hořlavých plynů atd.;
- bez prachového sáčku nebo filtru, aby ne- došlo k poškození vysavače;
- když se na těle vysavače objeví viditelné známky poškození.

### ! Nikdy nevysávejte:

- ostré předměty;
- vodu nebo jiné tekutiny;
- žhavý ani vychládlý popel, hořící cigare- tové nedopalky atd.
- jemný prach, jako například prach z omít- ky či betonu, mouku, popel.

Výše uvedené předměty a materiály mohou způsobit vážné poškození motoru – poško- zení, na které se nevztahuje záruka.

### ! Bezpečnostní opatření týkající se elektriny

- Pravidelně kontrolujte, zda není poškoze- na přívodní šňůra. Nikdy nepoužívejte vy- savač s poškozenou šňůrou.
- Dojde-li k poškození napájecí šňůry, musí ji vyměnit výrobce, pověřený poskytovatel služeb nebo jiná kvalifikovaná osoba, aby nedošlo ke vzniku nebezpečí. Na poškození napájecí šňůry se ne- vztahuje záruka.
- Vysavač nikdy netahejte ani nezvedejte za napájecí šňůru.
- Před čištěním přístroje nebo prováděním údržby vytáhněte zástrčku ze sítě.
- Veškerý servis a opravy směřj provádět pouze autorizovaná servisní centra Elect- rolux.
- Vysavač uchovávejte na suchém místě.

SK

### ! Bezpečnostné opatrenia

Tento vysávač by sa mal používať len na bež- né vysávanie v domácnosti.

Tento prístroj by nemali používať osoby (vrátane detí) so zníženými fyzickými, zmyslovými alebo psychickými schopnosťami, prípadne osoby, ktoré nemajú dostatočné skúsenosti alebo vedomosti, iba ak boli o používaní prístroja poučené osobou zodpovednou za ich bezpečnosť.

Nikdy nedovoľte, aby sa deti s prístrojom hrali.

### ! Nikdy nevysávajte:

- mokré miesta,
- v blízkosti horľavých plynov a podobných látok,
- bez prachového vrečka alebo filtra, čím zabránite poškodeniu vysávača,
- ak sú na vysávači viditeľné známky po- škodenia.

### ! Nikdy nevysávajte:

- ostré predmety,
- vodu ani iné tekutiny,
- horúce alebo studené uhlíky, horiace ciga- retové ohorky a pod,
- jemný prach, napríklad z omietky, betónu, múky alebo horúceho či studeného popola.

Tento prach môže spôsobiť vážne po- škodenie motora – poškodenie, na ktoré sa nevztahuje záruka.

### ! Bezpečnostné opatrenia týkajúce sa elektriny

- Pravidelne kontrolujte, či nie je kábel po- škodený. Nikdy nepoužívajte vysávač, ak je kábel poškodený.
- Ak je kábel napájania poškodený, musí ho vymeniť výrobca, servisný technik alebo iná kvalifikovaná osoba, aby sa predišlo nebezpečenstvu.
- Na poškodenie kábla vysávača sa záruka nevzťahuje.
- Vysávač nikdy netahajte ani nezdvíhajte za kábel.
- Pred čistením alebo údržbou vysávača vy- tiahnite kábel zo zásuvky.
- Kompletný servis a opravy musí vy- konávať autorizované servisné stredisko spoločnosti Electrolux.
- Vysávač odkladajte na suchom mieste.

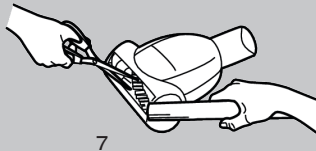
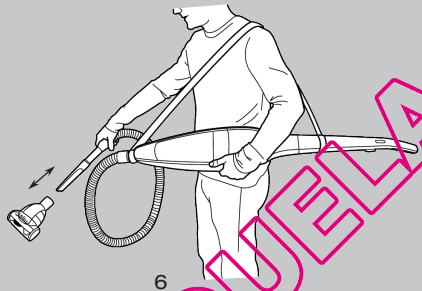
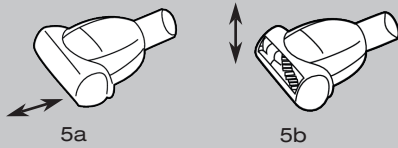
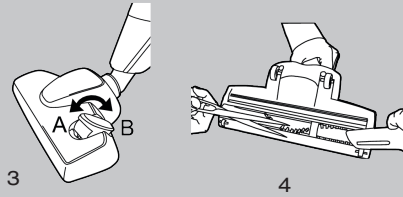
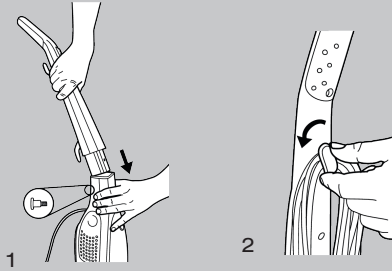

### Pakkauksesta poistaminen ja kokoaminen (1)

- Tarkista, että pakkaus sisältää kaikki osat.
- Kiinnitä ylävarsi varovasti imurin runkoon (1a). Varmista, että johto ei tartu kiinni.
- Kiinnitä ylävarsi kiristämällä mukana toimitettua lukitusruuvia (1b).
- Kiinnitä lattiasuutin imuriin.

### Imuroinnin aloittaminen (2)

- Vapauta johto kiertämällä ylempää johdon pidikettä (2), ja kiinnitä pistoke pistorasiaan. Käynnistä imuri painamalla käynnistuspainiketta.
- Voit säätää imutehoa kahvassa olevalla imutehonsäätimellä.\*

### Lattiasuuttimet (3)

#### Matto-lattiasuutin

Matot: Käytä siten, että vipu on kuvan mukaisessa asennossa (3A).

Kovat lattiat: Käytä siten, että vipu on kuvan mukaisessa asennossa (3B).

#### Parkettisuutin\*:

Käytä puulattioille.

#### Turbosuuttimen käyttö\*

Ilmavirta pyörittää harjaa. Syväpuhdistusta mattoja turbosuuttimella.

#### Turbosuuttimen puhdistus (4)

Irrota suutin imurista ja poista suuttimeen kiertyneet langat ja muut roskat leikkaamalla ne pois saksilla.

#### Tekstiiliturbosuuttimen käyttö\*

Tekstiiliturbosuutin soveltuu pölyn poistamiseen tekstiileistä, huonekaluista, autonistuimista tai portailla olevista matoista. Siinä on kaksi tilaa, vaaka- ja pystytila, jotka voidaan valita suuttimen etukannta säätämällä.

- Vaakatila: käytä tekstiiliturbosuutinta suuttimen etuosa alaspäin (5a).
- Pystytila: käytä tekstiiliturbosuutinta suuttimen etuosa ylöspäin (5b).

- (6) Kiinnitä tekstiiliturbosuutin letkuun samalla, kun kannattelet pölynimuria olkahihnan avulla.

#### (7) Tekstiiliturbosuuttimen puhdistaminen:

Irrota suutin letkusta ja poista suuttimeen kiertyneet langat leikkaamalla ne pois saksilla. Imuroi jäljelle jääneet langat pölynimurin rakosuuttimen avulla.

### Αποσυσκευασία και συναρμολόγηση (1)

- Βεβαιωθείτε ότι όλα τα εξαρτήματα βρίσκονται μέσα στο κουτί.
- Εισάγετε με προσοχή την επάνω λαβή στο κάτω μέρος του κυρίως σώματος (1α). Βεβαιωθείτε ότι το καλώδιο δεν μπλέκεται.
- Ασφαλίστε την επάνω λαβή, σφίγγοντας την παρεχόμενη βίδα ασφάλισης (1β).
- Τοποθετήστε το ακροφύσιο δαπέδου προς την ηλεκτρική σκούπα.

### Εκκίνηση της ηλεκτρικής σκούπας (2)

- Απελευθερώστε το καλώδιο περιστρέφοντας την επάνω βάση καλωδίου (2) και συνδέστε το καλώδιο. Βάλτε σε λειτουργία την ηλεκτρική σκούπα πιέζοντας το πλήκτρο ενεργοποίησης/απενεργοποίησης.
- Ρυθμίστε την ισχύ αναρρόφησης χρησιμοποιώντας τη ρύθμιση ισχύος πάνω στη λαβή.\*

### Ακροφύσια δαπέδου (3)

#### Ακροφύσιο για χαλιά /σκληρά πατώματα

Χαλιά: Χρησιμοποιήστε με το μοχλό στη θέση (3A).

Σκληρά δάπεδα: Χρησιμοποιήστε με το μοχλό στη θέση (3B).

#### Ακροφύσιο για ξύλινα δάπεδα\*

Χρήση για ξύλινα δάπεδα.

#### Χρήση του εξαρτήματος turbo\*

Η περιστρεφόμενη βούρτσα κινείται από τη ροή αέρα. Χρησιμοποιήστε το εξάρτημα turbo για βαθύ καθαρισμό των χαλιών.

#### Καθαρισμός του εξαρτήματος turbo (4)

Αποσυνδέστε το ακροφύσιο από την ηλεκτρική σκούπα και αφαιρέστε τις μπλεγμένες κλωστές από τη βούρτσα κ.λ.π. κόβοντάς τις με ψαλίδι.

#### Χρήση του ακροφυσίου turbo υφασμάτων επιφανειών

Το ακροφύσιο turbo υφασμάτων επιφανειών είναι κατάλληλο για την αφαίρεση σκόνης από υφάσματα, έπιπλα, καθίσματα αυτοκινήτου ή σκάλες με μοκέτα. Έχει δύο λειτουργίες, οριζόντια και κάθετη, με την προσαρμογή του μπροστινού καλύμματος του ακροφυσίου.

- Σε οριζόντια λειτουργία: χρησιμοποιήστε το ακροφύσιο Turbo υφασμάτων επιφανειών με το μπροστινό μέρος του ακροφυσίου προς τα κάτω (5α).
- Σε κάθετη λειτουργία: χρησιμοποιήστε το ακροφύσιο Turbo υφασμάτων επιφανειών με το μπροστινό μέρος του ακροφυσίου προς τα πάνω (5β).

- (6) Συνδέστε το ακροφύσιο Turbo υφασμάτων επιφανειών στον εύκαμπτο σωλήνα, κρατώντας τη σκούπα από τον ιμάντα ώμου.

#### (7) Καθαρισμός του ακροφυσίου turbo υφασμάτων επιφανειών:

Αποσυνδέστε το από τον εύκαμπτο σωλήνα και

TR

### Paketi açma ve montaj (1)

- Tüm parçaların kutuda olduğundan emin olun.
- Üst çubuğu, dikkatli bir şekilde alt ana gövdeye takın (1a). Kablonun sıkışmamasına dikkat edin.
- Sağlanan kilitleme vidasını sıkıştırarak üst çubuğu sabitleyin (1b).
- Yer başlığını elektrikli süpürgeye takın.

### Temizliğe başlama (2)

- Üst kablo tutucusunu (2) çevirerek kabloyu uzatın ve ucundaki fişi prize takın. Açma-kapatma düğmesine basarak süpürgeyi çalıştırın.
- Sapın üzerindeki güç ayar kumandasını kullanarak emiş gücünü ayarlayın.\*

### Döşeme başlıkları (3)

#### Hali / Sert yüzey ucu/başlığı

Hallılar: Kol, (3A) konumundayken kullanın.

Sert yüzeyler: Kol, (3B) konumundayken kullanın.

#### Parke ucu\*:

Tahta/Parke yüzeyler için kullanın.

#### Turbo ucunun kullanımı\*

Döner fırça hava hareketiyle çalışır. Halıların (saçak) dibini temizlemek için Turbo ucunu kullanın.

#### Turbo ucunun temizlenmesi (4)

Başlığı elektrikli süpürgeден çıkartın ve dolaşmış iplik ve benzeri malzemeyi makasla keserek fırçayı temizleyin.

#### Tekstil turbo başlığını kullanma\*

Tekstil turbo başlığı kumaş, mobilya, araba koltuğu veya halı kaplı basamaklardaki tozların alınması için uygundur.

Başlık ön kapağının ayarlanmasıyla elde edilen, yatay ve dikey olarak adlandırılan iki modu vardır.

- Yatay mod: Başlık ucu aşağıda olacak biçimde Tekstil Turbo başlığı (5a).
- Dikey mod: Başlık ucu yukarıda olacak biçimde Tekstil Turbo başlığı (5b).

(6) Süpürgeyi omuz askısının yardımıyla tutarak tekstil turbo başlığını boruya takın.

#### (7) Tekstil turbo başlığının temizlenmesi:

Hortumdan ayırın ve fırça ucuna dolanmış iplikleri bir makasla keserek temizleyin. Kalan iplikleri elektrikli süpürge için ek yarık ucunu kullanarak vakumla temizleyin.

CZ

### Vybalení a sestavení (1)

- Zkontrolujte, zda krabice obsahuje všechny součásti.
- Opatrně nasad'te horní tyč do dolní základní jednotky (1a). Dávejte pozor, aby se kabel nezasekl.
- Upevněte horní tyč dotažením dodaného upevňovacího šroubu (1b).
- Nasad'te hubici na podlahovou krytinu směrem k vysavači.

### Spuštění vysavače (2)

- Otočením horního držáku kabelu (2) uvolněte kabel a zasuňte jej do zástrčky. Vysavač zapněte stisknutím tlačítka zapnout-vypnout (on-off).
- Pomocí ovladače výkonu na rukojeti upravte sací výkon.\*

### Podlahové hubice (3)

#### Hubice na koberce a tvrdé podlahové krytiny

Koberce: páčka je v poloze (3A).

Tvrdá podlahová krytina: páčka je v poloze (3B).

#### Hubice na parkety\*:

použijte na dřevěné podlahy.

#### Použití turbokartáče\*

Rotující kartáč je poháněn proudem vzduchu. Turbokartáč použijte k hloubkovému čištění koberců.

#### Čištění turbokartáče (4)

Odpojte nástavec od trubice vysavače a odstraňte namotaná vlákna z kartáče např. odstříhnutím.

#### Použití turbokartáče na textil\*

Turbokartáč na textil je vhodný k čištění prachu z textilií, nábytku, autosedaček nebo schodištních koberců.

Pracuje ve dvou režimech, horizontálním a vertikálním, s nastavitelným čelem hubice.

- V horizontální poloze: turbokartáč na textil použijte čelem hubice dolů (5a).
- Ve vertikální poloze: turbokartáč na textil použijte čelem hubice nahoru (5b).

(6) K turbokartáči na textil připojte hadici, vysavač držte za ramenní popruh.

#### (7) Čištění turbokartáče na textil:

Odpojte turbokartáč od hadice a nůžkami z kartáče odstříhnete namotané nitě. Zbylé nitě vysajte přidávanou úzkou hubicí se zúženou tryskou.

SK

### Rozbalenie a montáž (1)

- Skontrolujte, či sú v balení všetky časti vysávača.
- Vrchnú tyč opatrne zasuňte do spodnej hlavnej časti (1a). Dávajte pozor, aby sa nezasekol kábel.
- Vrchnú tyč zaistíte dotiahnutím dodanej poistnej skrutky (1b).
- Na vysávač nasadíte podlahovú hubicu.

### Zapnutie vysávača (2)

- Otáčaním vrchného držáka kábla (2) uvoľníte kábel a zapojíte ho do zásuvky. Vysávač zapnete stlačením vypínača.
- Sací výkon nastavte pomocou regulácie výkonu na rukojeti.\*

### Podlahové hubice (3)

#### Hubica na koberce a tvrdú podlahu

Koberce: Používajte s páčkou v polohe (3A).

Tvrde podlahy: Používajte s páčkou v polohe (3B).

#### Nástavec na parkety\*:

Používajte na drevené podlahy.

#### Používanie turbonástavca\*

Otočnú kefu uvádza do pohybu prúd vzduchu. Turbonástavec používajte na hĺbkové čistenie kobercov.

#### Čistenie turbonástavca (4)

Odpojte hubicu od trubice vysávača a odstráňte z kefy zachytené vlákna a nečistoty.

#### Používanie turbonástavca na textilie\*

Turbonástavec na textilie je vhodný na vysávanie prachu z textilií, nábytku, sedadiel v aute alebo schodov s kobercami. Nastavením predného krytu hubice ho možno používať v dvoch režimoch – vodorovnom a zvislom.

- Vo vodorovnom režime: použite turbonástavec na textilie s hubicou smerujúcou nadol (5a).
- Vo zvislom režime: použite turbonástavec na textilie s hubicou smerujúcou nahor (5b).

(6) Turbonástavec na textilie pripojte k hadici a súčasne držte vysávač pomocou pásu na rameno.

#### (7) Čistenie turbonástavca na textilie:

Nástavec odpojte od hadice a z kefy odstráňte zachytené vlákna a nečistoty. Zvyšné zachytené vlákna vysajte pomocou štrbinovej hubice.

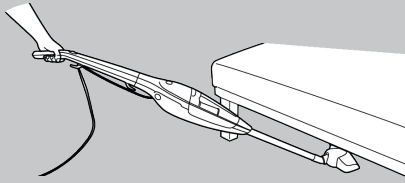

8

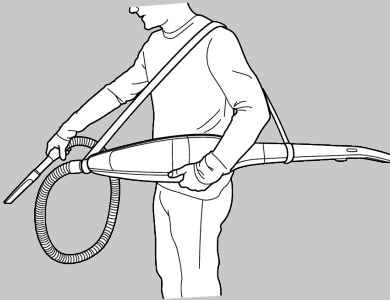

9

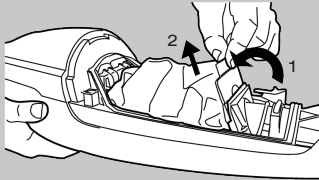

10

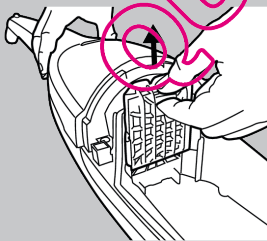

11

FIN

- Älä käytä turbosuutinta imuroidessasi taljoja tai mattoja, joissa on pitkät hapsut tai joiden nukkaosa on yli 15 mm paksu.
- Älä pidä suutinta paikallaan harjan pyöriessä, jotta matto ei vahingoitu.
- Älä vedä suutinta virtajohtojen yli. Katkaise imurista virta välittömästi käytön jälkeen.

#### Jatkoputken käyttö:

Kiinnitä suutin jatkoputkeen (8), jolloin voit imuroida sängyn ja muiden huonekalujen alta.

#### Letku ja varusteet\*

Irrota lattiasuutin ja kiinnitä olkahihna\* suuttimen liitännän ja ylävarren ympärille kuvan mukaisesti (9).

Kiinnitä letku suuttimen liitännään ja kiinnitä varusteet\*.

#### Pölypussin vaihtaminen (10):

- Pölypussi on vaihdettava, kun imuteho on heikko tai pussi on täynnä.
- Avaa etukansi ja vaihda pölypussi. Varmista, että uusi pölypussi on asetettu oikein pussin pidikkeeseen nähden, jotta se ei vuoda.
- Käytä ainoastaan alkuperäisiä, tälle pölynimurille tarkoitettuja Electroluxin pölypussseja, viite ES17.
- Imurissa on varmistuslaite, joten etukantta ei voi sulkea, ellei pölypussi ole paikallaan. Älä yritä sulkea kantta väkisin.

#### Moottorin suodattimen ja mikro-suodattimen vaihto (11):

Jos imuteho on heikko, moottorin suodatin tai mikro-suodatin on ehkä vaihdettava. Tämä on tehtävä yleensä joka viidennen pölypussin vaihdon jälkeen. Suodattimen vaihtaminen:

- Avaa etukansi ja nosta suodattimen pidike ylös.
- Vaihda likainen suodatin.



**Älä koskaan käytä imuria, ellei suodatin ole asennettuna, sillä suodatin suojaa moottoria.**

GR

apomaκρύνετε τυχόν μπλεγμένες κλωστές από τη βούρτσα κόβοντάς τις με ψαλίδι. Σκουπίστε τις κλωστές που απομένουν με τη βοήθεια του ακροφύσιου στενών κοιλιοτήτων της ηλεκτρικής σκούπας.

- Μην χρησιμοποιείτε το ακροφύσιο turbo σε ταπέτα από δέρμα ζώων, χαλάκια με μακριά κρόσσια ή χαλιά με πέλος που ξεπερνά τα 15 χιλ.
- Για να μην καταστρέψετε το χαλί, μην αφήνετε το ακροφύσιο στάσιμο ενώ περιστρέφεται η βούρτσα.
- Μην περνάτε το ακροφύσιο πάνω από ηλεκτρικά καλώδια και βεβαιωθείτε ότι έχετε σβήσει την ηλεκτρική σκούπα αμέσως μετά τη χρήση.

#### Χρήση του σωλήνα προέκτασης:

Συνδέστε το ακροφύσιο στο σωλήνα προέκτασης (8) για καθαρισμό κάτω κρεβάτια και έπιπλα.

#### Εύκαμπος σωλήνας και Εξαρτήματα \*

Αφαιρέστε το ακροφύσιο δαπέδου και στερεώστε τον ιμάντα ώμου\* γύρω από τη σύνδεση του ακροφύσιου και της επάνω λαβής, όπως φαίνεται στην εικόνα (9). Στερεώστε τον εύκαμπο σωλήνα στη σύνδεση το ακροφύσιου και συνδέστε τα εξαρτήματα\*.

#### Αλλαγή της σακούλας σκόνης (10):

- Η σακούλα σκόνης πρέπει να αλλάζεται όταν η ισχύς αναρρόφησης είναι μειωμένη ή όταν η σακούλα είναι γεμάτη.
- Ανοίξτε το μπροστινό κάλυμμα και αλλάξτε τη σακούλα σκόνης. Βεβαιωθείτε ότι έχετε τοποθετήσει σωστά την καινούρια σακούλα στη θήκη σακούλας για να αποφευχθεί τυχόν διαρροή.
- Χρησιμοποιείται μόνο αυθεντικές σακούλες σκόνης της Electrolux σχεδιασμένες για αυτή την ηλεκτρική σκούπα, κωδ. ES17.
- Η ηλεκτρική σκούπα διαθέτει μηχανισμό ασφαλείας ώστε το μπροστινό κάλυμμα να μη μπορεί να κλείσει χωρίς τη σακούλα σκόνης μέσα. Μη δοκιμάσετε να κλείσετε το κάλυμμα δια της βίας.

#### Αντικατάσταση του μικροφίλτρου κινητήρα (11):

Αν η ισχύς αναρρόφησης είναι μειωμένη, ίσως να χρειάζεται αλλαγή το μικροφίλτρο κινητήρα, κανονικά μετά από κάθε 5η αντικατάσταση της σακούλας σκόνης. Για να αλλάξετε το φίλτρο:

- Ανοίξτε το μπροστινό κάλυμμα και ανασηκώστε τη θήκη του φίλτρου.
- Αντικαταστήστε το βρόμικο φίλτρο.



**Σε καμία περίπτωση μη χρησιμοποιείτε την ηλεκτρική σκούπα χωρίς φίλτρο καθώς αυτό χροσιμεύει ως προστασία του κινητήρα.**

**TR**

- Turbo ucunu deri kilimler, uzun saçaklı veya 15 mm'den uzun tüylü halı veya kilimler üzerinde kullanmayın.
- Halının zarar görmemesi için fırça dönerken başlığı sabit tutmayın.
- Başlığı, elektrik kablolarının üzerinden geçirmeyin ve elektrikli süpürgeyi kullandıktan hemen sonra kapatın.

**Uzatma borusunun kullanılması:**

Yatak ve mobilyaların altını temizlemek için ucu, uzatma borusuna (8) takın.

**Hortum ve Aksesuarlar \***

Döşeme başlığını çıkarın ve omuz askısını \* başlık bağlantısı ve üst çubuğun etrafına sararak resimde gösterildiği şekilde toplayın (9). Hortumu başlık bağlantısına tutturarak aksesuarları sabitleyin\*.

**Toz torbasının değiştirilmesi (10):**

- Emiş gücü zayıfladığında veya toz tutma kapasitesinin üst sınırına eriştiğinde, toz torbası yenisiyle değiştirilmelidir.
- Ön kapağı açın ve toz torbasını değiştirin. Sızıntı yaratmamak için yeni torbanın, tutucu içinde doğru konumda bulunduğundan emin olun.
- Yalnızca, bu elektrikli süpürge için tasarlanmış olan orijinal Electrolux toz torbasını (ref ES17) kullanın.
- Elektrik süpürgesindeki güvenlik sistemi nedeniyle, toz torbası yerine yerleştirilmeden ön kapak kapatılamaz. Kapatmak için kapağı zorlamayın.

**Motor filtresinin/mikro filtrenin değiştirilmesi (11):**

Emiş gücü azaldığında, motor filtresinin/mikro filtrenin değiştirilmesi gerekir, bu normalde toz torbasının her 5. değiştirilişinde yapılması gereken bir işlemdir. Bu filtreyi değiştirmek için:

- Ön kapağı açın ve filtre tutucuyu kaldırarak çıkarın.
- Kirli filtreyi değiştirin.

**!** Motor koruyucusu olarak da çalıştığından, filtresi takılı değilken elektrikli süpürgeyi çalıştırmayın.

**CZ**

- Turbokartáč nepoužívejte na rohožky a koberečky s dlouhými trásněmi nebo vlasem delším než 15 mm.
- Abyste koberec nepoškodili, nenechávejte hubici na jednom místě, když se kartáč točí.
- Nepřejíždějte hubicí přes elektrické kabely a nezapomeňte vysavač ihned po použití vypnout.

**Použití prodlužovací trubice:**

Připojte hubici k prodlužovací trubici (8), chcete-li čistit prostor pod postelema i nábytkem.

**Hadice a příslušenství \***

Odpojte hubici na podlahy a omotejte ramenní pás \* kolem připojení hubice a horní tyče jako na obrázku (9). Upevněte hadici směrem k připojení hubice a připojte příslušenství\*.

**Výměna prachového sáčku (10):**

- Prachový sáček je potřeba vyměnit při snížení sacího výkonu, nebo jakmile se naplní.
- Otevřete přední kryt a vyměňte prachový sáček. Ujistěte se, že je nový sáček ve správné pozici na držáku sáčku, aby nedošlo k úniku odpadu.
- Používejte pouze originální prachové sáčky Electrolux určené pro tento vysavač, ref. ES17.
- Vysavač má bezpečnostní zařízení, díky kterému nelze přední kryt zavřít, není-li vložen prachový sáček. Nezkoušejte zavřít kryt silou.

**Výměna motorového filtru/mikrofiltru (11)**

Pokud se sací síla sníží, bude pravděpodobně třeba vyměnit motorový filtr/mikrofiltr, obvykle při každé páté výměně prachového sáčku.

Výměna filtru:

- Otevřete přední kryt a nadzvedněte držák filtru.
- Vyměňte filtr.

**!** Nikdy nepoužívejte vysavač bez filtru, protože filtr slouží také jako ochrana motoru.

**SK**

- Turbonástavec nepoužívajte na vysávanie zvieracích kožušín, koberecov s dlhými strapcami ani koberecov s výškou vlasu viac ako 15 mm.
- Pri otáčaní kefy neostávajte s nástavcom na jednom mieste. Predídete tak poškodeniu koberca.
- Neprechádzajte hubicou cez elektrické šnúry a nezapodmeňte vysávač ihneď po použití vypnúť.

**Používanie predlžovacej trubice**

Pri čistení miest pod posteľami a nábytkom pripojte k hubici predlžovaciu trubicu (5).

**Hadica a príslušenstvo \***

Odpojte z trubice hubicu na podlahu a okolo spoja hubice a vrchnej tyče pripevnite pás na rameno\* podľa obrázka (6). Hadicu pripevnite k spoju hubice a pripojte príslušenstvo\*.

**Výmena prachového vrečka**

- Prachové vrečko sa musí vymeniť, ak sa zníži sací výkon alebo ak je vrečko plné.
- Otvorte predný kryt a vymeňte prachové vrečko. Skontrolujte, či je prachové vrečko správne umiestnené v držiaku, aby ste zabránili úniku prachu v dôsledku nedostatočného utesnenia.
- Používajte výlučne originálne prachové vrečka spoločnosti Electrolux určené pre tento vysávač, ref. č. ES17.
- Vysávač má bezpečnostné zariadenie, ktoré zabraňuje zatvoreniu predného krytu bez vloženého prachového vrečka. Nepokúšajte sa kryt zatvoriť násilou.

**Výmena filtra motora/mikrofiltra**

Ak sa zníži sací výkon, možno je potrebné vymeniť filter motora/mikrofilter. Zvyčajne sa vymieňajú po každej piatej výmene prachového vrečka. Spôsob výmeny filtra

- Otvorte predný kryt a nadvihnite držiak filtra.
- Vymeňte znečistený filter.

**!** Vysávač nikdy nepoužívajte bez filtra, pretože slúži aj ako ochrana motora.



**Vianetsintä****Pölynimuri ei käynnisty:**

- Tarkista, että johto on kytketty pistorasiin.
- Tarkista, että pistoke ja johto eivät ole vioittuneet.
- Tarkista sulakkeet.

**Imuteho on heikko tai imuri pysähtyy:**

- Tarkista, onko pölypussi täynnä.
- Tarkista, onko suutin tai ilmakehana tukossa.
- Tarkista, onko suodatin tukossa tai onko se vaihdettava.

**Jos pölynimuriin on joutunut vettä**

Moottori on vaihdettava valtuutetussa Electrolux-huoltoliikkeessä. Takuu ei korvaa vahinkoja, jotka aiheutuvat veden joutumisesta moottoriin.

**Kuluttajaneuvonta**

Electrolux ei vastaa vahingoista, jotka ovat aiheutuneet laitteen epäasianmukaisesta käytöstä tai laitteeseen tehdyistä muutoksista.

Tuotteen suunnittelussa on otettu ympäristönäkökohdat huomioon. Kaikki muoviosat on merkitty kierrätysmerkillä.

*Jos et löydä Electrolux-imuriin pölypusseja tai suodattimia, katso lisätietoja osoitteessa [www.electrolux.com](http://www.electrolux.com).*

**Επίλυση προβλημάτων****Δεν ξεκινά η λειτουργία της ηλεκτρικής σκούπας:**

- Βεβαιωθείτε ότι το καλώδιο είναι συνδεδεμένο με το ρεύμα.
- Βεβαιωθείτε ότι η πρίζα και το καλώδιο δεν παρουσιάζουν βλάβη.
- Ελέγξτε για καμένη ασφάλεια.

**Είναι ανεπαρκής η αναρρόφηση ή η ηλεκτρική σκούπα σταματά:**

- Μήπως είναι γεμάτη η σακούλα σκόνης;
- Μήπως έχει φράξει το ακροφύσιο ή ο αεραγωγός;
- Μήπως έχει φράξει το φίλτρο ή χρειάζεται αλλαγή;

**Αν έχει μπει νερό στην ηλεκτρική σκούπα**

Η αντικατάσταση του κινητήρα θα πρέπει να γίνει από εξουσιοδοτημένο κέντρο σέρβις της Electrolux. Τυχόν βλάβες του κινητήρα που προκαλούνται από διείσδυση νερού δεν καλύπτονται από την εγγύηση.

**Πληροφορίες για τον πελάτη**

Η Electrolux δεν φέρει καμία ευθύνη για τυχόν ζημιές από εσφαλμένη χρήση της συσκευής ή από παρέμβαση στη συσκευή.

Το προϊόν αυτό έχει σχεδιαστεί με περιβαλλοντική συνείδηση. Όλα τα πλαστικά μέρη είναι σημειωμένα με σκοπό να ανακυκλωθούν.

*Αν δε μπορείτε να βρείτε σακούλες σκόνης και φίλτρα για το μοντέλο ηλεκτρικής σκούπας Electrolux που διαθέτετε, επισκεφθείτε την ιστοσελίδα μας στη διεύθυνση [www.electrolux.com](http://www.electrolux.com).*

TR

**Sorun giderme****Elektrikli süpürge çalışmıyor:**

- Elektrik kablosunun prize takılı olduğundan emin olun.
- Fiş veya kablounun hasarlı olmadığından emin olun.
- Atmış sigorta olmadığından emin olun.

**Emiş gücü zayıf veya cihaz duruyor:**

- Toz torbası dolu mu?
- Uç/Başlık veya hava kanalı tıkalı mı?
- Filtre tıkalı mı veya temizlenmesi gerekiyor mu?

**Elektrikli süpürgeye su girmesi durumunda**

Motorun, yetkili bir Electrolux servis merkezi tarafından değiştirilmesi gerekir. Suyun makine içine sızarak motora verdiği hasar, garanti kapsamında değildir.

**Tüketici bilgileri**

Electrolux, cihazın uygun olmayan biçimde kullanılması veya kurcalanması nedeniyle oluşan hasarlarda hiçbir sorumluluk kabul etmez.

Bu ürün, çevresel etkiler göz önüne alınarak tasarlanmıştır. Tüm plastik aksam, geri dönüştürülmeye uygun olarak belirlenmiştir.

*Electrolux elektrikli süpürgezinin toz torbasını veya filtresini temin edemezseniz, lütfen [www.electrolux.com](http://www.electrolux.com) adresinden web sitemizi ziyaret edin.*

CZ

**Řešení potíží****Vysavač se nezapne:**

- Zkontrolujte, je-li napájecí šňůra zapojena do zásuvky.
- Zkontrolujte, není-li poškozena zástrčka nebo šňůra.
- Zkontrolujte, není-li vyhořelá pojistka.

**Slabý sací výkon nebo se vysavač vypíná:**

- Zkontrolujte, zda není prachový sáček plný.
- Zkontrolujte, zda není zablokována hubice nebo vzduchový kanál.
- Zkontrolujte, zda není zablokovaný filtr, nebo zda není třeba jej vyměnit.

**Do vysavače dostala voda**

Bude třeba provést výměnu motoru v autorizovaném servisním středisku společnosti Electrolux. Na poškození motoru způsobené vniknutím vody se nevztahuje záruka.

**Uživatelské informace**

Společnost Electrolux se zříká veškeré zodpovědnosti za všechna poškození vzniklá vlnou nesprávného používání zařízení.

Tento výrobek je navržen s ohledem na životní prostředí. Všechny plastové díly jsou označeny pro účely recyklace.

*Pokud nemůžete zakoupit prachové sáčky nebo filtry k vysavači Electrolux, navštivte naše webové stránky na adrese [www.electrolux.com](http://www.electrolux.com).*

SK

**Odstaňovanie porúch****Vysávač sa nedá zapnúť:**

- Skontrolujte, či je kábel pripojený do siete.
- Skontrolujte, či nie je poškodená zástrčka alebo kábel.
- Skontrolujte, či nie je vypálená poistka.

**Slabý sací výkon alebo opakované vypínanie vysávača:**

- Nie je prachové vrecko plné?
- Nie je upchatý nastavac, trubica alebo hadica?
- Nie je filter zanesený alebo nemal by sa vymeniť?

**Ak sa do vysávača dostane voda**

Bude potrebná výmena motora, ktorú vykoná autorizované servisné centrum spoločnosti Electrolux. Na poškodenie motora spôsobené vniknutím vody sa záruka nevztahuje.

**Informácie pre spotrebiteľa**

Spoločnosť Electrolux nenesie zodpovednosť za žiadne škody spôsobené nesprávnym používaním alebo neoprávneným zasahovaním do spotrebiča.

Tento výrobok je navrhnutý s ohľadom na životné prostredie. Všetky plastové súčasti sú označené na účely recyklácie.

*Ak nemôžete zohnať prachové vrecká alebo filtre do svojho vysávača Electrolux, navštívte našu webovú stránku [www.electrolux.sk](http://www.electrolux.sk).*

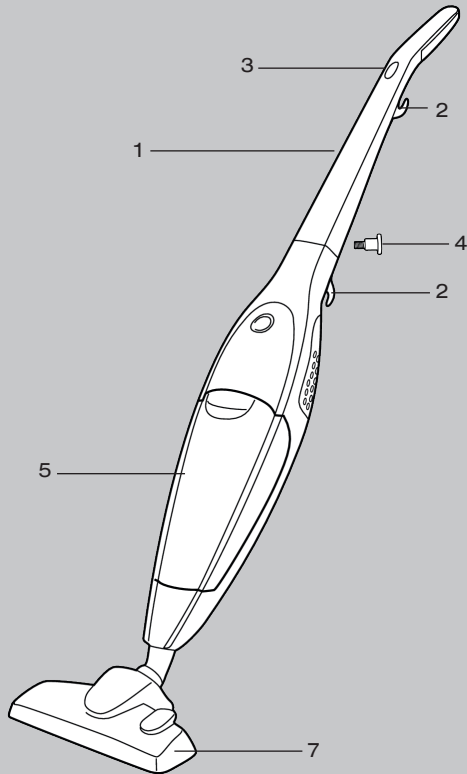

### Funkciók/tartozékok

1. Felső nyél
2. Kábeltartó
3. Teljesítményszabályozó\*
4. Zárócsavar
5. Porzsák
6. Motor-/mikroszűrő
7. Szőnyeg-/keménypadló-szívófej
8. Hosszabbítócső
9. Parketta-szívófej\*
10. Turbó szívófej\*
11. Tömlő\*
12. Réstisztító\*
13. Porkefe\*
14. Vállpánt\*
15. Turbó textil-szívófej\*

\* Csak egyes típusok esetén.

### Funkcje/Akcesoria

1. Górny drążek
2. Uchwyt przewodu
3. Regulacja siły ssania\*
4. Śruba blokująca
5. Worek na kurz
6. Filtr silnika/Mikrofiltr
7. Ssawka do odkurzania dywanów/twardych powierzchni
8. Rura przedłużająca
9. Ssawka do odkurzania parkietów\*
10. Ssawka Turbo\*
11. Wąż\*
12. Przyrząd do odkurzania szczelin\*
13. Szczotka do kurzu\*
14. Pasek ramienny\*
15. Ssawka turbo do wyrobów włókienniczych\*

\* = Tylko niektóre modele.

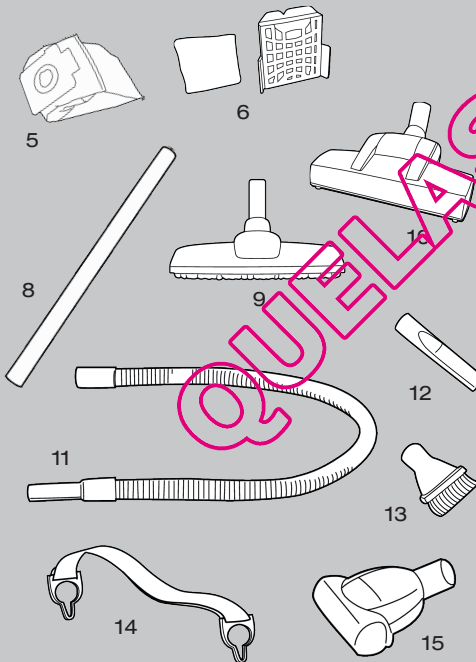

**Značajke/Dodaci**

1. Gornji štap
2. Držač kabela
3. Regulator snage\*
4. Vijak za zaključavanje
5. Vrećica za prašinu
6. Motor/Mikro filter
7. Produžetak za tepih/čvrstu površinu
8. Produžna cijev
9. Produžetak za parket\*
10. Turbo produžetak\*
11. Crijevo\*
12. Produžni alat\*
13. Četka za prašinu\*
14. Oslonac za rame\*
15. Turbo produžetak za tekstil\*

\*= Samo određeni modeli.

**Oprema/dodatki**

1. Zgornji del cevi
2. Držalo kabla
3. Nadzor moči\*
4. Vijak za fiksiranje
5. Vrečka za prah
6. Motorni/mikro filter
7. Nastavek za preproge/trde pode
8. Podaljšek cevi
9. Nastavek za parket\*
10. Turbo krtača\*
11. Upogljiva cev\*
12. Nastavek za reže\*
13. Metlica za prah\*
14. Pas za čez ramo\*
15. Turbo nastavek za tkanine\*

\* = Le določeni modeli.

**Детали и принадлежности**

1. Ручка
2. Держатель шнура
3. Регулятор мощности\*
4. Крепежный винт
5. Пылесборник
6. Фильтр двигателя/микрофильтр
7. Насадка для ковра/пола
8. Удлинительная трубка
9. Насадка для паркета\*
10. Турбонасадка\*
11. Шланг\*
12. Щелевая насадка\*
13. Щетка\*
14. Наплечный ремень\*
15. Турбонасадка для тканей\*

Только для отдельных моделей.

QUELASPIRATEUR.COM

### ! Biztonsági előírások

A porszívót csak normál, háztartásban végzett porszívózásra szabad használni.

Csökkenett fizikai, mentális vagy érzékelési képességű személy (ideértve a gyermekeket is), továbbá a készülék használatában nem jártas személy a készüléket csak akkor működtetheti, ha egy megfelelő személy útmutatással látta el vagy gondoskodik a felügyeletéről, és felel a biztonságáért.

Gyermekek a készüléket csak felügyelet mellett használhatják, és ügyelni kell arra, hogy ne játsszanak vele.

### ! Soha ne porszívózzon

- nedves területeken,
- gyúlékony gázok (vagy hasonló) közelében,
- porzsák és szűrő nélkül (a porszívó károsodásának megakadályozása érdekében),
- ha a porszívó borítása láthatóan megsérült.

### ! Soha ne porszívózzon fel

- éles tárgyakat,
- vizet vagy más folyadékot,
- izzó vagy kialudt parazsat, égő cigaretta-vegeket stb.,
- finom szemcséjű port, amely például vakolatból, betonból, lisztből, hamuból származik.

Az említett esetek a motor komoly károsodását okozhatják, amely kárra nem terjed ki a garancia.

### ! Elektromossággal kapcsolatos biztonsági előírások

- Rendszeresen ellenőrizze, hogy nem sérült-e meg a kábel. Ne használja a porszívót, ha a kábel sérült.
- Ha a tápkábel megsérült, a veszély elkerülése érdekében azt a gyártónak, a gyártói szerviznek vagy hasonlóan képzett személynek kell kicserélnie.
- A készülék kábelének károsodására nem terjed ki a garancia.
- Soha ne húzza vagy emelje a porszívót a vezetéknel fogva.
- A porszívó tisztítása vagy karbantartása előtt húzza ki a kábel csatlakozóját a fali aljzatból.
- A karbantartási és javítási munkák csak kijelölt Electrolux márkaszervizben végezhetők el.
- A porszívót száraz helyen kell tárolni.

### ! Wskazówki dotyczące bezpieczeństwa

Odkurzacze powinny być używane wyłącznie do odkurzania w warunkach domowych.

Urządzenia nie powinny obsługiwać osoby (w tym dzieci) z zaburzeniami układu ruchowego lub czuciowego, upośledzone umysłowo oraz nieposiadające odpowiedniej wiedzy bądź doświadczenia. Osoby takie mogą używać urządzenia wyłącznie po otrzymaniu instrukcji dotyczących jego obsługi lub pod nadzorem osoby odpowiedzialnej za ich bezpieczeństwo.

Należy pamiętać, aby dzieci nie bawiły się urządzeniem.

### ! Nigdy nie odkurzaj:

- Mokrych powierzchni.
- W pobliżu gazów łatwopalnych itp.
- Bez włożonego worka na kurz lub filtra, gdyż może to doprowadzić do uszkodzenia odkurzacza.
- Gdy na obudowie widoczne są ślady uszkodzeń.

### ! Nigdy nie odkurzaj:

- Przedmiotów z ostrymi krawędziami.
- Wody ani innych płynów.
- Żarzących się lub zimnych popiołów, tłących się niedopalków itp.
- Drobnego pyłu, np. gipsu, gruzu, cementu, mąki lub popiołu.

Mogą one poważnie uszkodzić silnik — uszkodzenie takie nie jest objęte gwarancją.

### ! Wskazówki dotyczące bezpieczeństwa podczas korzystania z urządzeń elektrycznych

- Regularnie sprawdzaj, czy przewód zasilający nie jest uszkodzony. Nigdy nie używaj odkurzacza, jeśli przewód zasilający jest uszkodzony.
- Aby uniknąć niebezpieczeństwa, wymianę uszkodzonego kabla zasilającego powierz producentowi, autoryzowanemu punktowi serwisowemu lub osobie o odpowiednich kwalifikacjach.
- Uszkodzenie przewodu odkurzacza nie jest objęte gwarancją.
- Nigdy nie ciągnij ani nie podnoś odkurzacza, trzymając go za przewód zasilający.
- Przed czyszczeniem lub konserwacją odkurzacza wyjmij wtyczkę z gniazdka.
- Serwis i naprawy mogą być wykonywane wyłącznie przez personel autoryzowanego punktu serwisowego firmy Electrolux.
- Odkurzacze należy przechowywać w suchym miejscu.

HR

**! Mjere opreza**

Ovaj se usisavač smije koristiti samo za obično usisavanje u kućanstvu.

Ovaj uređaj nije namijenjen za uporabu osobama (uključujući djecu) sa smanjenim fizičkim, osjetnim ili mentalnim sposobnostima ili osobama bez iskustva i znanja, osim uz nadzor ili davanje uputa vezanih uz uporabu uređaja od strane osobe koja je odgovorna za njihovu sigurnost.

Djecu se mora nadzirati kako bi ih se spriječilo da se igraju s uređajem.

**! Nikada ne usisavajte:**

- Na mokrim površinama.
- Blizu zapaljivih plinova i sl.
- Bez vrećice za prašinu kako ne biste oštetili usisavač.
- Kada kućište usisavača pokazuje jasne znakove oštećenja.

**! Nikada ne usisavajte:**

- Oštre objekte.
- Vodu ili druge tekućine.
- Vruć ili hladan pepeo, upaljene cigarete itd.
- Finu prašinu, na primjer od gipsa, betona, brašna i toplog ili hladnog pepela.

Gore navedeno može izazvati ozbiljna oštećenja motora - oštećenja koja nisu pokrivena jamstvom.

**! Mjere opreza u vezi električne energije**

- Redovito provjeravajte je li kabel oštećen. Ako je kabel oštećen, ni u kojem slučaju ne smijete koristiti usisavač.
- Ako je kabel za napajanje oštećen, mora ga zamijeniti Electrolux, njegov ovlašten servis ili druga kvalificirana osoba da biste izbjegli opasnost.
- Oštećenja kabela nisu pokrivena jamstvom.
- Usisavač nikad ne vucite i ne dižite za kabel.
- Prije čišćenja ili održavanja usisavača isključite utikač iz struje.
- Održavanje i svi popravci moraju se provoditi u ovlaštenom Electroluxovom servisu.
- Usisavač uvijek držite na suhom mjestu.

SLO

**! Previdnostni ukrepi**

Ta sesalnik je namenjen samo za običajno sesanje v gospodinjstvu.

Naprave ne smejo uporabljati osebe (vključno z otroki) z zmanjšanimi fizičnimi, senzoričnimi ali mentalnimi sposobnostmi, s premalo izkušenj in znanja, razen če jim zanje odgovorna oseba pokaže, kako napravo varno uporabljati, in jih pri tem nadzoruje.

Otroke je treba nadzirati, da se ne bi igrali z napravo.

**! Nikoli ne sesajte:**

- Mokrih površin.
- Blizu vnetljivih plinov ipd.
- Brez vrečke za prah ali filtra, da ne bi poškodovali sesalnika.
- Kadar je ohišje sesalnika vidno poškodovano.

**! Nikoli ne sesajte:**

- Ostrih predmetov.
- Vode ali drugih tekočin.
- Vročega ali hladnega pepela, gorečih cigaretnih ogorkov itd.
- Finega prahu, kot je npr. prah iz ometov, betona, moke, pepela.

Zgoraj navedeni predmeti in materiali lahko povzročijo resno okvaro motorja – okvaro, ki ni vključena v garancijo.

**! Previdnostni ukrepi glede elektrike**

- Redno preverjajte, ali kabel ni poškodovan. Nikoli ne uporabljajte sesalnika, če je kabel poškodovan.
- Če je priročni električni kabel poškodovan, ga mora proizvajalec, servis ali usposobljena oseba zamenjati, da ne pride do nevarnosti.
- Garancija ne vključuje poškodbe kabla.
- Sesalnika nikoli ne vlecite ali dvigujte za kabel.
- Pred čiščenjem ali vzdrževanjem sesalnika kabel izklopite iz električne vtičnice.
- Vsa vzdrževalna in servisna dela mora opraviti pooblaščen Electroluxov servisni center.
- Sesalnik shranjujte na suhem mestu.

RUS

**! Правила техники безопасности**

Этот пылесос предназначен только для обычной уборки жилых помещений.

Прибор не предназначен для использования детьми, неопытными людьми и людьми с ограниченными умственными и физическими возможностями иначе как под надзором лица, отвечающего за их безопасность.

Не разрешайте детям играть с устройством.

**! Запрещается пользоваться пылесосом для уборки:**

- в сырых помещениях;
- вблизи легковоспламеняющихся газов и т. п.;
- без пылесборника или фильтра — во избежание повреждения пылесоса;
- при явных признаках повреждения корпуса пылесоса.

**! Запрещается пользоваться пылесосом для уборки:**

- острых предметов;
- воды и иных жидкостей;
- горячей или остывшей золы, непогашенных окурков и т. п.;
- мелкой пыли, например, от штукатурки, бетона, муки или золы.

Все это может привести к серьезным повреждениям двигателя и не подпадает под действие гарантии.

**! Правила электробезопасности**

- Регулярно проверяйте исправность шнура. Пользоваться пылесосом с поврежденным шнуром питания запрещается.
- В целях безопасности поврежденный шнур питания должен быть заменен производителем, агентом по обслуживанию или другим квалифицированным специалистом.
- Повреждения шнура питания не подпадают под действие гарантии.
- Не тяните и не поднимайте пылесос за шнур.
- Перед чисткой и техническим обслуживанием отключайте пылесос от сети.
- Все работы по обслуживанию и ремонту должны выполняться только в уполномоченном сервисном центре Electrolux.
- Храните пылесос в сухом месте.

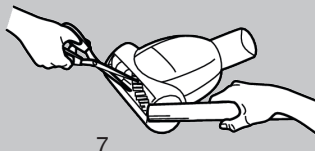
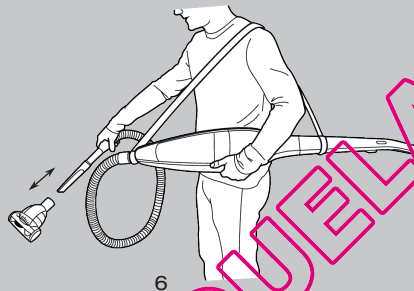
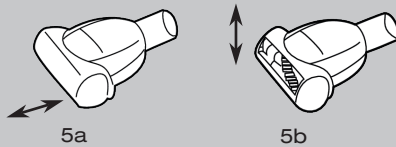
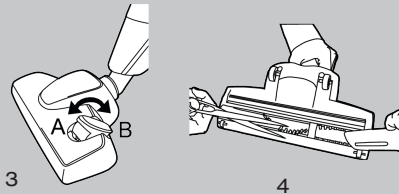
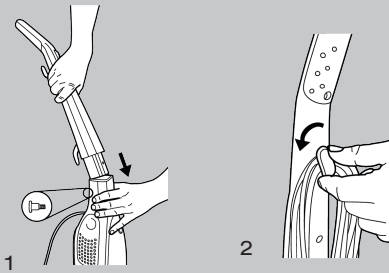

### Kicsomagolás és összeszerelés (1)

- Győződjön meg arról, hogy az összes alkatrész megtalálható a dobozban.
- Óvatosan helyezze be a felső nyelet a készülék aljába (1a). Ügyeljen arra, hogy a kábel ne csipődjön be.
- Rögzítse a felső nyelet a mellékelt zárócsavar meghúzásával (1b).
- Helyezze fel és fordítsa a padló-szívófejet a készülék felé.

### A porszívózás megkezdése (2)

- A felső kábeltartó forgatásával engedje ki a kábelt (2), majd illessze a csatlakozót fali aljzatba. Kapcsolja be a porszívót az „On-Off” gombbal.
- Állítsa be a kívánt szívóerőt a fogantyún lévő teljesítményszabályozóval\*.

### Padló-szívófejek (3)

#### Szőnyeg-/keménypadló-szívófej

**Szőnyeg:** A kart fordítsa (3A) helyzetbe.

**Keménypadló:** A kart fordítsa (3B) helyzetbe.

#### Parketta-szívófej\*:

Faparkettához használható.

#### A turbó szivófej használata\*

A forgókefélet a égáramlás hajtja. A turbó szivófejet szőnyegek mélytisztítására lehet használni.

#### A turbó szivófej tisztítása (4)

Vegye le a szivófejet a porszívóról, és távolítsa el a belegabalyodott szálakat (szükség esetén használjon valamilyen segédeszközt, pl. kest vagy ollót).

#### A turbó textil-szivófej használata\*

A turbó textil-szivófej szövetek, bútorszövetek, autó-üléshuzatok és szőnyegborítású lépcsők tisztítására használható.

Ez a szivófej kétféle üzemmódban – vízszintesen és függőlegesen – használható. A kettő közötti átváltáshoz a szivófej elülső borítását kell átállítani.

- Vízszintes helyzetben: A turbó textil-szivófejet kell használni, lefelé irányított szivónyílással (5a).
- Függőleges helyzetben: A turbó textil-szivófejet kell használni, felfelé irányított szivónyílással (5b).

(6) Csatlakoztassa a turbó textil-szivófejet a tömlőhöz, a porszívót megtartva közben a vállpánt segítségével.

#### (7) A turbó textil-szivófej tisztítása:

Válassza le a szivófejet a tömlőről, majd a szivófejbe belegabalyodott textilszálakat és egyebeket szedegesse ki egy olló

### Rozpakowywanie i montaż (1)

- Sprawdź, czy wszystkie części znajdują się w pudełku.
- Ostrożnie włóż górny drążek do obudowy (1a). Sprawdź, czy kabel nie został zablokowany.
- Przykręć śrubę dostarczoną razem z odkurzaczem, aby umocować górny drążek (1b).
- Włóż ssawkę do odkurzania podłóg do odkurzacza.

### Rozpocząwanie odkurzania (2)

- Zwolnij przewód zasilający, obracając górny uchwyt (2), a następnie podłącz przewód do gniazdka. Uruchom odkurzacza, naciskając przycisk zasilania.
- Wyreguluj siłę ssania za pomocą regulatora siły ssania na uchwycie.\*

### Ssawki do odkurzania podłóg (3)

#### Ssawka do odkurzania dywanów/twardych powierzchni

**Dywany:** Należy używać z dźwignią ustawioną w pozycji (3A).

**Podłogi twarde:** Należy używać z dźwignią ustawioną w pozycji (3B).

#### Ssawka do odkurzania parkietów\*:

Należy używać do podłóg drewnianych.

#### Stosowanie ssawki Turbo\*

Szczotka obrotowa jest napędzana strumieniem powietrza. Ssawki Turbo należy używać do głębokiego czyszczenia dywanów.

#### Czyszczenie ssawki Turbo (4)

Odłącz ssawkę od odkurzacza i usuń splątane nitki ze szczotki, na przykład za pomocą nożyczek.

#### Użycie ssawki turbo do wyrobów włókienniczych\*

Ssawka turbo do wyrobów włókienniczych jest przeznaczona do usuwania kurzu z tkanin, mebli, siedzeń samochodowych lub wykładzin ułożonych na schodach. Dzięki zmianie położenia przodu ssawka może pracować w dwóch trybach – poziomym i pionowym.

- W trybie poziomym: należy stosować ssawkę turbo do wyrobów włókienniczych z przodem skierowanym w dół (5a)
- W trybie pionowym: należy stosować ssawkę turbo do wyrobów włókienniczych z przodem skierowanym w górę (5b)

(6) Podłącz ssawkę turbo do wyrobów włókienniczych do węża, podtrzymując urządzenie za pomocą paska ramiennego.

#### (7) Czyszczenie ssawki turbo do wyrobów włókienniczych:

Odłącz urządzenie od sieci i usuń splątane nitki ze szczotki, obcinając je za pomocą nożyczek. Usuń pozostałości włókien za pomocą ssawki do szczelin.

## Raspakiravanje i sastavljanje (1)

- Provjerite jesu li svi dijelovi u kutiji.
- Pažljivo umetnite gornji štap u donje glavno kućište (1a). Pazite da se kabel ne zaglavi.
- Učvrstite gornji štap pritezanjem isporučenih vijka za zaključavanje (1b).
- Postavite produžetak za pod na usisavač.

## Početak usisavanja (2)

- Otpustite kabel rotiranjem gornjeg držača kabela (2) i uključite kabel u struju. Pokrenite usisavač gumbom uključeno-isključeno.
- Prilagodite snagu usisavanja pomoću regulatora snage na ručki.\*

## Produžeci za pod (3)

### Produžetak za tepih/čvrstu površinu

**Tepisi:** Koristite s polugom u položaju (3A).

**Čvrste površine:** Koristite s polugom u položaju (3B).

### Produžetak za parket\*

Koristite za drvene podove.

### Upotreba turbo produžetka\*

Rotirajuću četku pogoni struja zraka. Koristite turbo produžetak za dubinsko čišćenje tepiha.

### Čišćenje turbo produžetka (4)

Izvucite produžetak iz cijevi usisavača i uklonite zaglavljene niti i sl. tako da ih odrežete škarama.

### Upotreba turbo produžetka za tekstil\*

Turbo produžetak za tekstil pogodan je za usisavanje tkanina, namještaja, auto-sjedala ili stepenica na kojima se nalazi tepih.

Ima dva načina rada, vodoravan i okomit, koji se podešavaju podešavanjem prednjeg poklopca produžetka.

- U vodoravnom načinu: upotrijebite turbo produžetak za tekstil okrenut prema dolje (5a).

- U okomitom načinu: upotrijebite turbo produžetak za tekstil okrenut prema gore (5b).

(6) Pričvrstite turbo produžetak za tekstil za crijevo dok držite usisavač pomoću oslonca za rame.

### (7) Čišćenje turbo produžetka za tekstil:

Odvojite od crijeva i škarama odrežite viseće niti s četke. Usisajte preostale niti usisavanjem pomoću uskog produžetka.

## Pred prvo uporabo (1)

- Prepričajte se, ali so v škattli vsi deli.
- Vidno vstavite zgornji del cevi v spodnji del ohišja (1a). Pazite, da se kabel ne zatakne.
- Privijte priloženi vijak za fiksiranje, da pritrдите zgornji del cevi (1b).
- Na sesalnik pritrdite nastavek za tla.

## Začetek sesanja (2)

- Sprostite kabel, tako da zavrtite zgornje držalo kabla (2) in kabel izvlečete. Vključite sesalnik z gumbom za vklop/izklop.
- Moč sesanja nastavite tako, da uporabite stikalo za nadzor moči na ročaju.\*

## Nastavek za trde pode (3)

### Nastavek za preproge/trde pode

**Preproge:** Stikalo naj bo v položaju (3A).

**Trdi podi:** Stikalo naj bo v položaju (3B).

### Nastavek za parket\*

Namenjen za lesena tla.

### Uporaba mehanske turbo krtače\*

Vrtečo krtačo poganja zračni tok. Mehanska turbo krtača je namenjena za globinsko čiščenje preprog.

### Čiščenje mehanske turbo krtače (4)

Nastavek snemite s sesalnika in s škarami odrežite niti, ki so se zapletle v krtačo.

### Uporaba turbo nastavka za tkanine\*

Turbo nastavek za tkanine je primeren za sesanje prahu z blaga, pohištva, avtomobilskih sedežev ali stopnic, obloženih s preprogo.

Sprednji pokrov nastavka lahko prilagodite na dva načina: vodoravno ali navpično.

- V vodoravnem načinu: uporabite turbo nastavek za tkanine z navzdol obrnjenim sprednjim delom (5a).

- V navpičnem načinu: uporabite turbo nastavek za tkanine z navzgor obrnjenim sprednjim delom (5b).

(6) Pritrdite turbo nastavek za tkanine na cev, medtem ko držite sesalnik s pomočjo traku za čez ramo.

### (7) Čišćenje turbo nastavka za tkanine:

Nastavek snemite iz cevi in odstranite niti, ki so se zapletle v krtačo, tako da jih odrežete s škarami. Preostale niti posesajte z uporabo nastavka za špranje, ki ga spojite s sesalnikom.

## Распаковка и сборка (1)

- Проверьте, все ли детали находятся в коробке.
- Аккуратно вставьте ручку в нижнюю часть корпуса (1а). Убедитесь, что шнур не зажат.
- Закрепите ручку, затянув прилагаемый крепежный винт (1b).
- Установите на пылесос насадку для пола.

## Уборка (2)

- Выньте шнур, повернув верхний держатель шнура (2), и вставьте его в сеть. Включите пылесос, нажав кнопку питания.
- Отрегулируйте мощность всасывания регулятором мощности на ручке.\*

## Насадки для пола (3)

### Насадка для ковра/пола

**Ковры:** переведите рычажок в положение (3А).

**Пол:** переведите рычажок в положение (3В).

### Насадка для паркета\*:

используется для деревянных полов.

### Как пользоваться турбонасадкой\*

Щетка вращается потоком воздуха. Турбонасадка используется для глубокой очистки ковров.

### Чистка турбонасадки (4)

Отсоедините насадку от пылесоса и удалите из щетки запутавшиеся нити и проч., разрезав их ножницами.

### Применение турбонасадки для тканей\*

Турбонасадка для тканей подходит для сбора пыли с тканей, мебели, сидений автомобилей и ковров на лестницах.

Два режима, горизонтальный и вертикальный, позволяют настроить положение насадки.

- В горизонтальном режиме: пользуйтесь турбонасадкой для тканей, опущенной вниз (5а).

- В вертикальном режиме: пользуйтесь турбонасадкой для тканей, поднятой вверх (5b).

(6) Присоедините турбонасадку для тканей к шлангу, держа пылесос на наплечном ремне.

### (7) Чистка турбонасадки для тканей:

Отсоедините насадку от шланга и ножницами удалите из щетки спутанные нити. Удалите оставшиеся нити, присоединив щелевую насадку пылесоса.

- Запрещается использовать турбонасадку для чистки шкур, ковров с длинной бахромой и ворсом длиннее 15 мм.
- Во избежание повреждений ковра не останавливайте насадку при вращении щетки.
- Запрещается касаться насадкой электрических кабелей. Выключайте пылесос сразу по окончании работы.



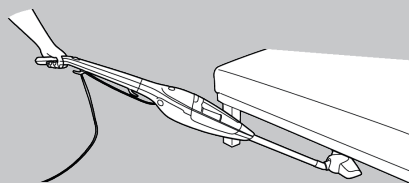

8

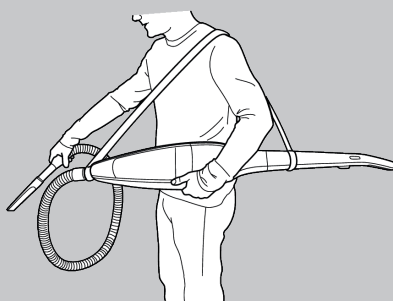

9

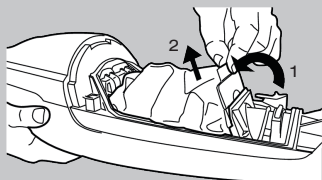

10

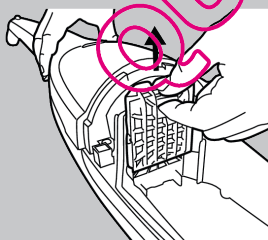

11

segítségével. Amit nem sikerült így eltávolítani, azt szívja fel a porszívó részszívófejének segítségével.

- Ne használja a turbó szívófejet bőrszőnyegekhez, hosszú rojtú szőnyegekhez, illetve olyan szőnyegekhez, amelyek 15 mm-nél vastagabbak.
- A szőnyeg károsodásának elkerülése érdekében ne tartsa mozdulatlanul (egy helyben) a szívófejet, amikor a kefe forog.
- A szívófejet ne vezesse át elektromos kábelek fölött, és használat után azonnal kapcsolja ki a porszívót.

### A hosszabbítócső használata

Ágyak, bútorok alatti porszívózáshoz csatlakoztassa a hosszabbítócsövet (8), majd arra helyezze fel a szívófejet.

### Tömlő és tartozékok\*

Vegye le a padló-szívófejet, majd a (9) ábra szerint rögzítse a vállpántot\* a szívófej csatlakozás köré és a felső nyélre. Rögzítse a tömlőt a szívófej csatlakozásában, majd szerelje fel a tartozékokat\*.

### A porzsák cseréje (10):

- A porzsákot ki kell cserélni, ha érezhetően csökken a szívóhatás vagy a porzsák megtelt.
- Nyissa ki az elülső fedelet, és cserélje ki a porzsákot. Ügyeljen arra, hogy az új porzságot megfelelő helyzetben tegye be a porzsáktartóba, különben a felszívott por egy része kijuthat.
- Csak kimondottan ehhez a porszívóhoz tervezett, eredeti Electrolux porzsákot használjon (cikkszám: ES17).
- Biztonsági okokból a porszívó úgy van kialakítva, hogy az elülső fedelet nem lehet becsukni, ha nincs behelyezve porzsák. Ezért ne próbálja meg erővel becsukni a fedelet.

### A motor-/mikroszűrő cseréje (11)

Ha érezhetően csökken a szívóhatás, akkor valószínűleg ki kell cserélni a szűrőt. Ezt általában minden ötödik porzsákcsereénél kell végrehajtani. Ezen szűrő cseréje:

- Nyissa ki az elülső fedelet, és emelje ki a szűrőtartót.
- Vegye ki a szennyezett szűrőt, és helyezzen be egy újat.



**Soha ne használja a porszívót szűrő nélkül, mert ez védi a készülék motorját is.**

- Nie używaj ssawki Turbo do czyszczenia dywanów futrzanych, dywanów z długimi frędzlami lub włosiem dłuższym niż 15 mm.
- Aby uniknąć uszkodzenia dywanu, nie trzymaj ssawki w jednym miejscu, kiedy szczotka się obraca.
- Nie przesuwaj ssawki po przewodach elektrycznych. Zawsze po zakończeniu odkurzania natychmiast wyłączaj urządzenie.

### Stosowanie rury przedłużającej

Po podłączeniu ssawki do rury przedłużającej (8) można odkurzać powierzchnie pod łózkami i meblami.

### Ważne akcesoria\*

Zdejmij ssawkę do podłóg i zamocuj pasek ramienny\* wokół połączenia ssawki i górnego drążka, jak pokazano na rysunku (9). Zamocuj wąż w miejscu połączenia ssawki i podłącz akcesoria\*.

### Wymiana worka na kurz (10)

- Worek na kurz należy wymienić, jeśli zmniejszyła się siła ssania lub jeśli aktualnie używany worek jest pełny.
- Otwórz pokrywę przednią i wymień worek. Upewnij się, że nowy worek jest prawidłowo włożony do uchwytu, aby zapobiec wydostawaniu się kurzu.
- Używaj tylko oryginalnych worków na kurz firmy Electrolux przeznaczonych do tego odkurzacza, o numerze ES17.
- Odkurzacz jest wyposażony w urządzenie zabezpieczające, które uniemożliwia zamknięcie pokrywy przedniej bez włożonego worka na kurz. Nie zamykaj obudowy na siłę.

### Wymiana filtra silnika/mikrofiltra (11)

Jeśli siła ssania ulegnie zmniejszeniu, konieczna może być wymiana filtra silnika lub mikrofiltra. Normalnie filtry należy wymieniać po każdej piątej wymianie worka na kurz. Aby wymienić filtr:

- Otwórz pokrywę przednią i unieś uchwyt filtra.
- Wymień brudny filtr.



**Nigdy nie używaj odkurzacza bez filtra, ponieważ służy on także do ochrony silnika.**

- Nemojte koristiti turbo produžetak na kožnatim materijalima, tepisima s dugim resama ili na mekanom materijalu debljine veće od 15 mm.
- Da biste izbjegli oštećenja tepiha, nemojte držati produžetak na jednom mjestu dok četka rotira.
- Ne prelazite produžetkom preko električnih kabela te svakako isključite usisavač odmah nakon korištenja.

### Korištenje produžne cijevi:

Spojite produžetak na produžnu cijev (8) za čišćenje ispod kreveta i namještaja.

### Crijeva i pribor \*

Uklonite produžetak za pod i postavite oslonac za rame\* oko spoja produžetka i gornjeg štapa, kako je prikazano na slici (9). Učvrstite crijevo na spoju produžetka i spojite dodatni pribor\*.

### Mijenjanje vrećice za prašinu (10)

- Vrećica za prašinu mora se mijenjati kada se smanji snaga usisavanja ili kada se vrećica napuni.
- Otvorite prednji poklopac i promijenite vrećicu za prašinu. Provjerite je li nova vrećica u ispravnom položaju u držaču kako biste izbjegli propuštanje.
- Za ovaj usisavač svakako koristite samo originalne Electroluxove vrećice za prašinu, ref. br. ES17.
- Usisavač ima sigurnosni uređaj koji sprječava zatvaranje prednjeg poklopca ako u usisavaču nema vrećice za prašinu. Ne pokušavajte na silu zatvoriti poklopac.

### Zamjena filtra za motor/mikro filtra (11)

Ako je snaga usisavanja smanjena možda je potrebno zamijeniti filter za motor/mikro filter, što se obično radi nakon svake 5. izmjene vrećice za prašinu. Da biste promijenili filter:

- Otvorite prednji poklopac i podignite držač filtra.
- Zamijenite prljavi filter.

 **Nikada ne koristite usisavač bez filtra, jer on služi i kao zaštita motora.**

- Ne uporabljajte je za čišćenje preprog iz živalskih kož, preprog z dolgimi resami ali preprog, debelejših od 15 mm.
- Da bi se izognili poškodbam preprog, najkrtača ne miruje na preprogi, medtem ko se ščetka vrti.
- S krtačo ne sesajte prek električne napeljavje in sesalnik izklopite takoj po uporabi.

### Uporaba podaljška cevi:

Za čišćenje pod posteljo ali pohištvom krtačo priključite na podaljšek cevi (8).

### Gibljiva cev in dodatki\*

Odstranite nastavek za tla ter pripnite trak za čez ramo\* na priključek nastavka in zgornji del cevi, kot kaže slika (9).

Gibljivo cev pritrdite na priključek nastavka in priključite dodatke.\*

### Menjava vrečke za prah (10):

- Vrečko za prah morate menjati, ko se moč sesanja zmanjša ali ko je vrečka polna.
- Odprite sprednji pokrov in zamenjajte vrečko za prah. Pazite, da boste novo vrečko pravilno namestili na nosilec, sicer lahko pušča.
- Uporabljajte samo originalne Electroluxove vrečke za prah, ki so zasnovane za ta sesalnik; št. ES17.
- Sesalnik ima varnostno napravo, zaradi katere ne morete zapreti sprednjega pokrova, če vrečka za prah ni vstavljena. Pokrova ne poskušajte zapreti na silo.

### Menjava motornega/mikro filtra

Če se moč sesanja zmanjša, je morda treba zamenjati motorni/mikro filter; običajno je to po vsaki 5. menjava vrečke za prah. Menjava filtra:

- Odprite sprednji pokrov in dvignite držalo filtra.
- Zamenjajte umazan filter.

 **Sesalnika nikoli ne uporabljajte brez filtra, saj ta služi tudi kot zaščita motorja.**

### Как пользоваться удлинительной трубкой:

присоедините насадку к удлинительной трубке (8) для чистки кровати и мебели.

### Шланг и принадлежности \*

Снимите насадку для пола и закрепите наплечный ремень\* вокруг соединения насадки и ручки, как показано на рисунке (9). Прикрепите шланг к соединению насадки и присоедините принадлежности.

### Замена пылесборника (11):

- при снижении мощности всасывания или заполнения пылесборник следует заменить.
- Откройте переднюю крышку и замените пылесборник. Во избежание негерметичности проверьте правильное положение держателя нового мешка.
- Пользуйтесь только подлинными пылесборниками Electrolux, предназначенными для данного пылесоса, номер по каталогу ES17.
- Пылесос оснащен защитным устройством, препятствующим закрытию передней крышки в отсутствие пылесборника. Не применяйте силу, закрывая крышку.

### Замена фильтра двигателя/микро-фильтра

При снижении мощности всасывания фильтр двигателя/микрофильтр следует заменить, обычно при каждой пятой замене пылесборника. Для замены фильтра:

- откройте переднюю крышку и приподнимите держатель фильтра.
- Замените загрязненный фильтр.

 **Не пользуйтесь пылесосом без фильтра, который одновременно служит для защиты двигателя.**

## Hibaelhárítás

### Ha a porszívó nem indul el

- Ellenőrizze, hogy az elektromos tápkábel csatlakoztatva van-e a fali aljzathoz.
- Ellenőrizze, hogy nem sérült-e meg a csatlakozó vagy a vezeték.
- Ellenőrizze, hogy nem égett-e ki (illetve nem kapcsolt-e le) valamelyik biztosíték.

### Ha gyenge a szívóhatás vagy a porszívó magától kikapcsol

- Ellenőrizze, hogy nincs-e tele a porzsák.
- Ellenőrizze, hogy nem dugult-e el a szívófej vagy a légcsatorna.
- Ellenőrizze, hogy nem dugult-e el a szűrő, illetve nem szorul-e cserére.

### Ha víz került a porszívóba

Valószínűleg ki kell cserélni a készülék motorját egy kijelölt Electrolux márkaszervízben. A motornak a víz által okozott károsodására nem terjed ki a garancia.

## Ügyfél-tájékoztatás

Az Electrolux nem vállal felelősséget semmilyen olyan kárral kapcsolatban, amely a készülék helytelen használata vagy annak bármiféle megváltoztatására tett kísérlet miatt következik be.

A termék tervezésekor és gyártásakor figyelembe vettük a környezetvédelmi szempontokat is. Az összes műanyag alkatrészeken jelölés látható az újrahasznosítás elősegítésére.

Ha nem talál porzsákot vagy szűrőt Electrolux porszívójához, keresse fel webhelyünket a [www.electrolux.hu](http://www.electrolux.hu) címen.

## Usuwanie usterek

### Nie można uruchomić odkurzacza

- Sprawdź, czy przewód zasilający jest podłączony do gniazdka.
- Sprawdź, czy wtyczka lub przewód zasilający są uszkodzone.
- Sprawdź bezpiecznik.

### Słaba siła ssania lub odkurzacz wyłącza się

- Czy worek na kurz jest pełny?
- Czy ssawka lub kanał powietrzny są zablokowane?
- Czy filtr jest zablokowany lub wymaga wymiany?

### Do odkurzacza dostała się woda

W takim przypadku konieczna będzie wymiana silnika przez pracownika autoryzowanego centrum serwisowego firmy Electrolux. Gwarancja nie obejmuje uszkodzeń silnika powstałych w wyniku dostania się wody do wnętrza urządzenia.

## Informacje dla klienta

Firma Electrolux nie ponosi żadnej odpowiedzialności za uszkodzenia powstałe w wyniku nieprawidłowego użytkowania urządzenia lub nieodpowiedniego obchodzenia się z nim.

Ten produkt zaprojektowano jako bezpieczny dla środowiska. Wszystkie części plastikowe zostały oznakowane do recyklingu.

W przypadku trudności z kupieniem worków na kurz lub filtrów do odkurzacza Electrolux, należy odwiedzić naszą witrynę pod adresem [www.electrolux.com](http://www.electrolux.com).

HR

## Otklanjanje poteškoća

### Usisavač se ne uključuje:

- Provjerite je li kabel spojen na električnu mrežu.
- Provjerite jesu li utičnica i kabel neoštećeni.
- Provjerite je li osigurač pregorio.

### Slabo usisavanje ili usisavač prestaje raditi

- Je li vrećica za prašinu puna?
- Je li blokiran produžetak ili zračni kanal?
- Je li blokiran filtar ili ga je potrebno promijeniti?

### Ako je u usisavač ušla voda

Bit će potrebno zamijeniti motor u ovlaštenom Electroluxovom servisu. Oštećenja motora izazvana prodorom vode nisu pokrivena jamstvom.

### Informacije za korisnike

Electrolux ne prihvaća nikakvu odgovornost za sva oštećenja nastala zbog neodgovarajućeg korištenja uređaja ili u slučaju nestručnog rukovanja uređajem.

Ovaj proizvod izrađen je tako da je prihvatljiv za okoliš. Svi plastični dijelovi označeni su za recikliranje.

Ako ne možete pronaći vrećice i filtre u svojem Electrolux usisavaču molimo, posjetite naše web mjesto na adresi [www.electrolux.com](http://www.electrolux.com).

SLO

## Odpravljanje težav

### Sesalnik se ne vklopi:

- Preverite, ali je kabel vključen v vtičnico.
- Preverite, ali sta kabel in vtičnik poškodovana.
- Preverite varovalko.

### Če je moč sesanja slaba ali se sesalnik izklopi:

- Ali je vrečka za prah polna?
- Ali sta krtača oziroma zračni kanal blokirana?
- Ali je filter blokiran oziroma ga je treba zamenjati?

### Če v sesalnik pride voda

Motor bo moral zamenjati pooblaščen Electroluxov servisni center. Garancija ne vključuje škode, ki je povzročena na motorju zaradi vstopa vode v sesalnik.

### Informacije za potrošnika

Electrolux zavrača vso odgovornost za škodo, ki bi nastala zaradi nepravilne uporabe naprave in v primerih nepooblaščenih posegov vanjo.

Ta izdelek je okolju prijazen. Vsi plastični deli so označeni za recikliranje.

Če ne morete dobiti vrečk za prah in filtrov za Electroluxov sesalnik, obiščite naše spletno mesto na naslovu [www.electrolux.com](http://www.electrolux.com).

RUS

## Устранение неполадок

### Пылесос не включается:

- убедитесь, что шнур питания включен в сеть;
- проверьте исправность шнура и вилки;
- проверьте, не перегорел ли предохранитель.

### Плохое всасывание или остановка пылесоса:

- заполнен пылесборник?
- засорились насадка или воздушный канал?
- фильтр засорился или нуждается в замене?

### Если в пылесос попала вода

Необходимо обратиться в уполномоченный сервисный центр Electrolux для замены двигателя. На двигатель, поврежденный водой, гарантия не распространяется.

### Информация для потребителя

Electrolux не несет никакой ответственности за любой ущерб, понесенный вследствие неправильного использования данного бытового прибора или внесения в него изменений.

Пылесос изготовлен с учетом требований охраны окружающей среды. Все пластиковые детали помечены для последующей вторичной переработки.

Если не удастся найти пылесборники или фильтры для пылесоса Electrolux, посетите наш веб-сайт [www.electrolux.com](http://www.electrolux.com).

RO

BUL

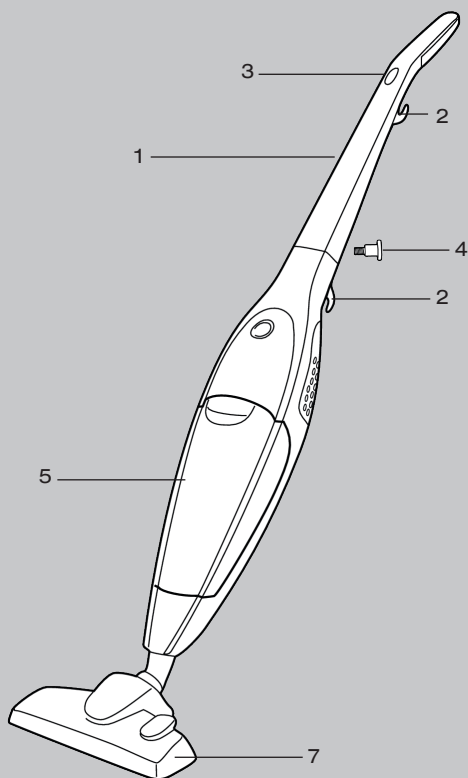

### Funcții/Accesorii

1. Manetă superioară
2. Suport cablu
3. Reglare a curentului electric\*
4. Șurub de blocare
5. Sac de praf
6. Motor/Microfiltru
7. Duză pentru covor/pardoseală
8. Tub prelungitor
9. Duză pentru parchet\*
10. Duză Turbo\*
11. Furtun\*
12. Accesoriu pentru fante\*
13. Perie de praf\*
14. Bretele\*
15. Duză textile turbo\*

\*= Disponibil numai pentru unele modele.

### Функции/принадлежности

1. Горна дръжка
2. Постава на кабела
3. Регулиране на мощността\*
4. Стопорен винт
5. Контейнер за прах
6. Препоръчан филтър за мотора:
7. Накрайник за килими/твърди настилки
8. Удължителна тръба
9. Накрайник за паркет\*
10. Турбо накрайник\*
11. Маркуч\*
12. Инструмент за тесни места\*
13. Четка за прах\*
14. Ремък за рамо\*
15. Турбо накрайник за плат\*

\*= Само за някои модели.

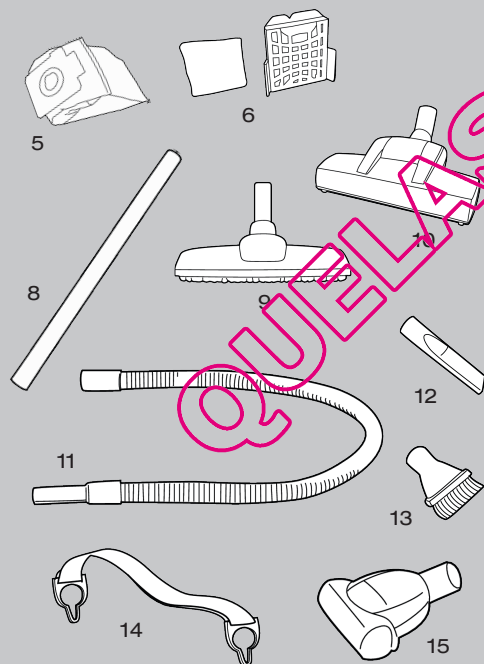

SCG

EST

### Funkcije/Dodatni pribor

1. Gornji drška
2. Držač kabla
3. Podešavanje usisne snage\*
4. Zavrtanj za učvršćivanje
5. Kesa za skupljanje prašine
6. Motor/mikrofilter
7. Papučica za tepih/čvrste podne površine
8. Produžna cev
9. Papučica za parket\*
10. Turbo papučica\*
11. Crevo\*
12. Dodatak za usisavanje prašine iz pukotina\*
13. Četka za prašinu\*
14. Remen za rame\*
15. Turbo papučica za tekstil\*

\* = Samo za neke modele.

### Funktsioonid/tarvikud

1. Ülemine vars
2. Kaablihooldik
3. Võimsuse reguleerimine\*
4. Lukustuskruvi
5. Tolmukott
6. Mootori-/mikrofilter
7. Vaiba/põrandaotsak
8. Pikendustoru
9. Parketiotsak\*
10. Turbootsak\*
11. Voolik\*
12. Püüotsak\*
13. Tolmuhari\*
14. Õlarihm\*
15. Tekstiili turbootsak\*

\* = Ainult teatud mudelitel.

QUELASPIRATEUR.COM

### ! Мăсuri de protecție

Аcest aspirator se va folosi doar pentru aspirarea normală în spațiul gospodăresc. Acest aparat nu este conceput pentru a fi folosit de către persoane (inclusiv copii) cu capacități fizice, senzoriale și mentale reduse, sau care nu au experiență sau cunoștințe legate de acesta, dacă nu sunt supravegheate sau dacă nu au fost instruite cu privire la utilizarea acestuia de către persoane responsabile cu siguranța lor. Copii trebuie supravegheați pentru a vă asigura că nu se joacă cu aparatul

### ! Nu aspirați niciodată:

- În zone umede.
- În apropierea unor gaze sau alte substanțe inflamabile
- Fara o sac de praf pentru a evita deteriorarea aparatului.
- Când partea principală a aspiratorului prezintă semne vizibile de deteriorare.

### ! Nu aspirați niciodată:

- Obiecte tăioase.
- Apă sau alte lichide.
- Cenușă fierbinte sau rece, mucuri de țigară nestinse etc.
- Praf fin, de exemplu ghips, ciment, făină, scrum.

Acestea pot deteriora grav motorul – garanția nu acoperă acest tip de defecțiuni.

### ! Instrucțiuni de siguranță privitoare la partea electrică

- Verificați cu regularitate dacă exista semne de deteriorare a cablului. Nu folosiți niciodată un aspirator al cărui cablu de alimentare este deteriorat.
- În cazul în care cablul de alimentare este deteriorat, pentru a evita pericolul, acesta trebuie înlocuit de producător, de un agent de service al acestuia sau de o persoană calificată corespunzător.
- Garanția nu acoperă defecțiunile cablului electric al aparatului.
- Nu deplasați și nu ridicați niciodată aspiratorul trăgând de cablu.
- Deconectați întotdeauna aparatul de la rețeaua electrică înainte de orice operațiune de curățare sau întreținere.
- Toate operațiunile de întreținere și reparație trebuie efectuate de către un centru de service autorizat Electrolux.
- Păstrați aspiratorul într-un loc uscat.

### ! Мерки по безопасност

Прахосмукачката трябва да се ползва само от възрастни и само за нормално почистване в домашни условия.

Този уред не е предназначен за употреба от лица (включително деца) с намалени физически, сетивни или умствени възможности, с недостатъчен опит и познания, освен ако не се наблюдават или са им дадени инструкции за употребата на уреда от лице отговорно за тяхната безопасност. Трябва да се надзирават децата, за да се гарантира, че няма да си играят с уреда.

### ! Никога не почиствайте:

- Мокри повърхности.
- В близост до възпламеними газове и др.
- Без торбичка за прах или филтър, за да избегнете повреда на прахосмукачката.
- Когато по корпуса на прахосмукачката има видима повреда.

### ! Никога не почиствайте:

- Остри предмети.
- Вода или други течности.
- Горещи или студени въглени, горящи цигарени фасове и др.
- Например фин прах от мазилка, бетон, брашно или пепел.

Споменатите могат да причинят сериозна повреда в мотора – повреда, за която не важи гаранцията.

### ! Мерки за електротехническа безопасност

- Редовно проверявайте дали щепселът и кабелът не са повредени. Никога не използвайте прахосмукачката, ако кабелът е повреден.
- Ако захранващият кабел е повреден, той трябва да бъде сменен от производителя, негов сервизен агент или лице с аналогична квалификация, за да се избегне опасност.
- Гаранцията не се отнася за повреда на кабела на машината.
- Никога не дърпайте или повдигайте прахосмукачката чрез кабела.
- Изваждайте щепсела от контакта, преди да отворите прахосмукачката за почистване или поддръжка.
- Всички сервизни и ремонтни работи трябва да се извършват от упълномощен сервизен център на Electrolux.
- Прахосмукачката трябва да се съхранява на сухо място.

**SCG****! Mere predostrožnosti**

Ovaj usisivač treba koristiti samo za normalno usisavanje u kućnim uslovima.

Ovaj aparat ne treba da koriste osobe (uključujući i decu) sa smanjenim fizičkim, senzornim i mentalnim sposobnostima niti osobe bez iskustva odn. odgovarajućih znanja, osim u slučaju kada ih nadgleda osoba koja je zadužena za njihovu bezbednost ili kada im ta osoba objasni kako se aparat koristi.

Treba paziti da se deca ne igraju ovim aparatom.

**! Nikad ne usisavajte:**

- Mokre površine.
- U blizini zapaljivih gasova i sl.
- Bez kese za prašinu ili filtera da biste izbegli oštećenje usisivača.
- Kada na usisivaču postoje vidljivi znaci oštećenja.

**! Nikad ne usisavajte:**

- Oštre predmete.
- Vodu i druge tečnosti.
- Vruć ili hladan pepeo, neugašene pikavce od cigareta i sl.
- Finu prašinu, na primer od gipsa, betona, brašna, vruć ili hladan pepeo.

Gore navedeno može izazvati ozbiljna oštećenja na motoru – oštećenja koja garancija ne pokriva.

**! Mere predostrožnosti koje se odnose na struju**

- Redovno proveravajte da kabl nije oštećen. Nikada nemojte da koristite usisivač ako je kabl oštećen.
- Ako je kabl za napajanje oštećen, njega moraju zameniti proizvođač, njegov ovlašćeni servis ili druga kvalifikovana osoba kako bi se izbegle sve opasnosti.
- Oštećenja na kablju aparata nisu pokrivena garancijom.
- Nikada nemojte vući ili podizati usisivač služeći se kablom.
- Izvucite utikač iz utičnice za struju pre čišćenja ili održavanja usisivača.
- Sav servis i popravke mogu da vrše samo ovlašćeni Electrolux servisni centri.
- Usisivač čuvajte na suvom mestu.

**EST****! Ohutusmeetmed**

See tolmuimeja on mõeldud ainult kodustes tingimustes tolmu imemiseks.

See seade ei ole mõeldud kasutamiseks inimestele (sealhulgas lapsed), kelle psüühilised, sensoorsed või vaimsed võimed on vähenenud või kellel puuduvad kogemuse ja teadmised või ainult sel juhul, kui nende ohutuse eest vastutav isik valvab või juhendab neid.

Lapsi tuleb jälgida, et nad seadmega ei mängiks.

**! Äрге puhastage tolmuimejaga:**

- niisketes kohtades
- kergsüttivate gaaside jms läheduses
- ilma tolmu koti või filtrita vältimaks tolmuimeja kahjustamist
- kui tolmuimeja korpus on silmanähtavalt kahjustatud

**! Äрге puhastage tolmuimejaga:**

- teravaid esemeid
- vett või muid vedelikke
- hõõguvaid või jahtunud süsi, sigaretikonisid jms
- kipsi- või betoonitolmu, pulbrit, tuhka

Ülaltoodu eiramine võib tolmuimeja mootorit tõsiselt vigastada — taolis kahjustusi garantii ei korva.

**! Elektriohutushõuded**

- Kontrollige juhet regulaarselt, et poleks kahjustusi. Ärge kasutage kunagi vigastatud toitejuhtmega tolmuimejat.
- Toitejuhtme vigastuse korral laske see ohu vältimiseks välja vahetada tootjal, tootja volitatud teeninduses või sarnase väljaõppega isikul.
- Garantii ei korva tolmuimeja juhtme kahjustust.
- Ärge kunagi tõmmake või tõstke tolmuimejat juhtmest.
- Enne tolmuimeja puhastamist või hooldamist tõmmake toitepistik pistikupesast välja.
- Kõik hooldus- ja remonditööd tuleb teha Electroluxi volitatud teeninduskeskuses.
- Hoidke tolmuimejat kindlasti kuivas kohas.



RO

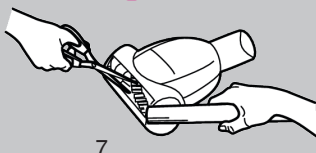
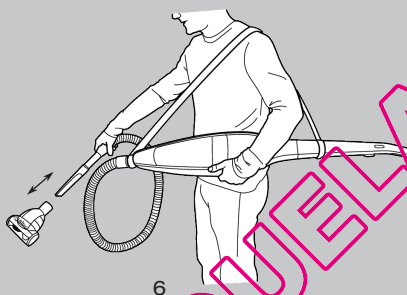
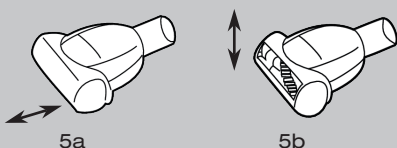
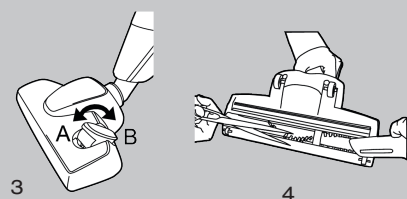
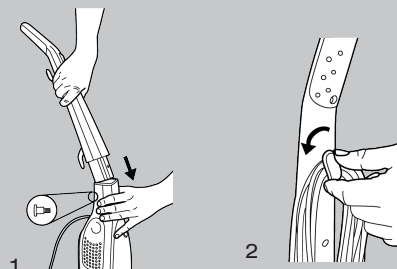

## Dezambalare și asamblare (1)

- Verificați ca toate componentele să fie în cutie.
- Introduceți cu atenție tija superioară în partea inferioară a părții principale (1a). Cablul nu trebuie să se blocheze.
- Fixați tija superioară, strângând șurubul de blocare livrat (1b).
- Fixați duza pentru covor în aspirator.

## Pornire aspirație (2)

- Scoateți cablu prin rotirea suportului superior al acestuia (2) și conectați. Porniți aspiratorul prin apăsarea butonului On-Off.
- Ajustați puterea de aspirare cu ajutorul butonului de reglare a curentului aflat pe furtun.\*

## Duză pentru covor (3)

### Duză pentru covor/pardoseală

Covoare: A se utiliza cu maneta în poziție (3A).

Pardoseli: A se utiliza cu maneta în poziție (3B).

### Duză pentru parchet\*\*:

Utilizare pentru parchet:

### Utilizarea duzei Turbo\*

Peria rotativă este acționată de către fluxul de aer. Folosiți duza Turbo pentru curățarea în profunzime a covoarelor.

### Curățarea duzei Turbo (4)

Demontați duza de pe tubul aspiratorului și îndepărtați firele încălcite de pe perie, etc. mărunțindu-le cu foarfeca.

### Utilizarea duzei textile turbo\*

Duza pentru textile turbo este adecvată pentru curățarea prafului – de pe materiale textile, mobilă, scaune de mașină sau scări cu covoare.

Are două moduri, orizontal și vertical, prin ajustarea capacului frontal al duzei.

- În modul orizontal: utilizați duza Textile Turbo cu partea frontală a duzei în jos (5a).
- În modul vertical: utilizați duza Textile Turbo cu partea frontală a duzei în sus (5b).

(6) Atașați duza textile turbo la furtun, în timp ce țineți aspiratorul cu ajutorul bretelei.

### (7) Curățarea duzei textile turbo:

Deconectați de la furtun și îndepărtați firele încălcite din perie, tăindu-le cu o foarfecă. Aspirați firele rămase cu ajutorul duzei pentru spații înguste a aspiratorului.

BUL

## Разпаковане и сглобяване (1)

- Проверете дали всички части се намират в кутията.
- Внимателно поставете горната дръжка в долния основен корпус (1a). Проверете дали кабелът не се е заплел.
- Фиксирайте горната дръжка със затягане на стопорния винт (1b).
- Поставете накрайника за под в прахосмукачката.

## Начало на чистене (2)

- Освободете кабела, като въртите горната поставка за кабела (2) и включете щепсела в контакта. Включването на прахосмукачката става с натискане на бутона за включване.
- Регулирайте смукателната мощност с регулатора на дръжката.\*

## Накрайници за под (3).

### Накрайник за килими/твърди настилки

Килими: Използвайте с лостче в положение (3A).

Твърд под: Използвайте с лостче в положение (3B).

### Накрайник за паркет\*:

Използвайте за дървен под.

### Използване на турбо накрайника\*

Въртящата се четка се задвижва от въздушния поток. Използвайте турбо накрайника за дълбоко чистене на килими.

### Почистване на турбо накрайника (4)

Издадете накрайника от тръбата на прахосмукачката и отстранете от четката заплетени конци и др., като ги нарежете с ножици.

### Използване на турбо накрайника за плат\*

Турбо накрайникът за плат е подходящ за почистване на прах върху платове, мебели, седалки на кола или покрити с килим стълби. Работи в два режима - хоризонтален и вертикален, чрез нагласяне на предния капак на накрайника.

- В хоризонтален режим: Използвайте турбо накрайника за плат с предната част на накрайника надолу (5a).

- Във вертикален режим: използвайте турбо накрайника за плат с предната част на накрайника нагоре (5b).

(6) Поставете турбо накрайника за плат върху маркуча, като държите прахосмукачката с помощта на ремъка за рамо.

### (7) Почистване на турбо накрайника за плат:

Свалете от маркуча и отстранете заплетени конци четката, като ги отрежете с ножици. Почистете с прахосмукачката останалите конци с помощта на накрайника за тесни места.

SCG

## Raspakivanje i sklapanje (1)

- Proverite da li su svi delovi u kutiji.
- Pažljivo stavite gornju dršku na donji deo tela usisivača (1a). Pazite da ne prikleštite kabl.
- Učvrstite gornju dršku tako što ćete zavrtnuti isporučeni zavrtanj za učvršćivanje (1b).
- Stavite papučicu za usisavanje poda.

## Usisavanje (2)

- Oslobodite kabl okrećući gornji držač kabla (2) i stavite utičnicu u utikač za struju. Uključite usisivač pritiskom na dugme za uključivanje/isključivanje.
- Podesite usisnu snagu pomoću prekidača za podešavanje na držaču.\*

## Papučice za pod (3)

### Papučica za tepih/čvrste podne površine

Tepisi: Poluga treba da bude u položaju (3A).

Čvrste podne površine: Poluga treba da bude u položaju (3B).

### Papučica za parket\*:

Koristi se za drvene podove.

### Korišćenje turbo papučice\*

Rotirajuću četku pokreće vazдушna struja. Turbo papučica se koristi za dubinsko čišćenje tepiha.

### Čišćenje turbo papučice (4)

Odvojte papučicu od usisivača i uklonite zamršena vlakna sa četke tako što ćete ih, na primer, odseći makazama.

### Korišćenje turbo papučice za tekstil\*

Turbo papučica za tekstil je podesna za uklanjanje prašine sa tkanina, nameštaja, sedišta u automobilu ili tapaciranih stepeništa. Možete da birate između dva načina, horizontalnog i vertikalnog, podešavanjem prednjeg dela papučice.

- U horizontalnom režimu: koristite turbo papučicu za tekstil sa papučicom okrenutom nadole (5a).
- U vertikalnom režimu: koristite turbo papučicu za tekstil sa papučicom okrenutom nagore (5b).

(6) Prikačite turbo papučicu za tekstil za crevo dok držite čistač uz pomoć remena za rame.

### (7) Čišćenje turbo papučice za tekstil:

Razdvojite od creva i uklonite zamršena vlakna sa četke tako što ćete ih odseći makazama. Usisajte preostala vlakna pomoću dodatne papučice za usisavanje pukotina.

EST

## Lahtipakkimine ja kokkupanek (1)

- Kontrollige, kas kõik osad on karbis.
- Sisestage ülemine vars ettevaatlikult alumisse peakorpusesse (1a). Veenduge, et juhe ei kiilu kinni.
- Kinnitage ülemine vars, pingutades kaasasolevat lukustuskruvi (1b).
- Paigaldage tolmuimeja külge põrandaotsak.

## Tolmuimejaga töö alustamine (2)

- Vabastage kaabel ülemist kaablihoidikut (2) pöörates ning ühendage kaabel. Käivitage tolmuimeja toitelülitit vajutades.
- Reguleerige imemisvõimsust vooliku käepidemel asuva võimsusregulaatori abil.\*

## Põrandaotsakud (3)

### Vaiba- /põrandaotsak

Vaibad: kasutage asendis (3A) hoovaga.

Kõva katttega põrandad: kasutage asendis (3B) hoovaga.

### Parketotsak\*:

kasutage puitpõrandatel.

### Turbootsaku kasutamine\*

Pöörleva harja paneb tööle õhuvool. Kasutage turbootsakut vaipade sügavpuhastuseks.

### Turbootsaku puhastamine (4)

Lahutage otsak tolmuimejast ning eemaldage kääridega takerdunud karvad jms.

### Tekstiili turbootsaku kasutamine\*

Tekstiili turbootsak sobib tolmu võtmiseks tekstiilpinnetelt, mööblilt, autoistmetelt ja vaibaga kaetud treppidelt. Sellel on kaks režiimi, horisontaalne ja vertikaalne, mida saab valida otsaku eesmist katet reguleerides.

- Horisontaalrežiimis: kasutage tekstiili turbootsakut nii, et katte esiosa on alumises asendis (5a).
- Vertikaalrežiimis: kasutage tekstiili turbootsakut nii, et katte esiosa on ülemises asendis (5b).

(6) Kinnitage tekstiili turbootsak vooliku otsa, hoides tolmuimejat õlarihma abil.

### (7) Tekstiili turbootsaku puhastamine:

Ühendage otsak vooliku otsast lahti ning eemaldage harjaste vahele takerdunud karvad kääridega. Puhastage karvajäägid tolmuimejaga kaasasoleva piluotsaku abil.

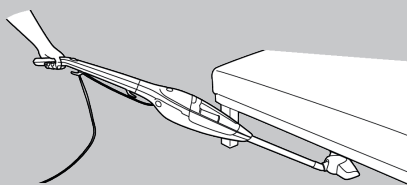

8

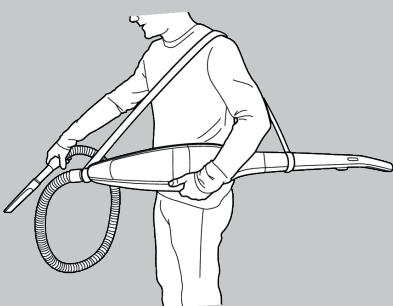

9

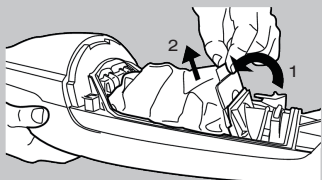

10

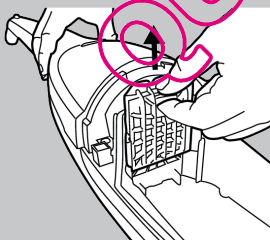

11

RO

- Nu folosiți duza Turbo pentru carpete din blană, covoraie cu ciucuri lungi și o lungime a firului mai mare de 15 mm.
- Pentru a evita deteriorarea covorului, nu mențineți duza în poziție fixă în timp ce peria se rotește.
- Nu treceți duza peste cabluri de alimentare și, întotdeauna, opriți aspiratorul imediat după utilizare.

#### Folosirea tubului prelungitor:

Conectați duza la tubul de extensie (8) pentru curățarea spațiului de sub pat & mobilei.

#### Furtin & Accesorii\*

Scoateți duza pentru covoare și asigurați breteaua\* în jurul conexiunii duzei și tijei superioare conform imaginii (9).

Fixați furtunul în direcția duzei și conectați accesoriile \*

#### Schimbarea sacului de praf (10):

- Sacul de praf se va schimba dacă puterea de aspirație este redusă sau dacă sacul este plin.
- Deschideți partea din față a carcasei și schimbați sacul de praf. Pentru a evita ieșirea prafului asigurați-vă că sacul nou se află în poziție corectă în suportul acestuia.
- Folosiți doar sacuri de praf Electrolux originale concepute pentru acest aspirator, ref. ES17. Aspiratorul are un dispozitiv de siguranță astfel încât partea frontală a carcasei nu poate fi închisă dacă sacul nu se află înăuntru. Nu forțați închiderea carcasei.

#### Înlocuirea filtrului motorului / microfiltrului (11):

Dacă puterea de aspirație este redusă se poate schimba filtrul motorului/microfiltrul, în mod normal la fiecare a 5-a schimbare a sacului de praf. Schimbarea acestui filtru:

- Deschideți carcasa frontală și ridicați suportul de filtru.
- Schimbați filtrul murdar.



**Nu utilizați niciodată aspiratorul fără filtru, acesta servește și ca protecție pentru motor.**

BUL

- Не използвайте турбо накрайника върху килими от кожи, килими с дълги ресни или с дебелина повече от 15 mm.
- За да не повредите килима, не оставяйте накрайника на едно място, когато четката се върти.
- Не минавайте с накрайника през електрически кабели и задължително изключвайте прахосмукачката веднага след употреба.

#### Използване на удължителната тръба:

Свържете накрайника към удължителната тръба (8) за чистене под легла и мебели.

#### Маркуч и принадлежности\*

Свалете накрайника за под и закрепете ремъка за рамо\* около свързането на накрайника и горната дръжка, както е показано на фигурата (9). Затегнете маркуча към съединението на накрайника и свържете принадлежностите\*.

#### Смяна на торбичката за прах (10):

- Торбичката за прах трябва да се сменя, когато смукателната мощност намалее или когато торбата е пълна.
- Отворете предния капак и сменете торбичката за прах. Внимавайте новата торбичка да е поставена правилно в поставката за торбичка, за да се избегне пропускане.
- Използвайте само оригинална торбичка за прах Electrolux, предназначена за тази прахосмукачка, номер ES17.
- В прахосмукачката има предпазно устройство, така че предният капак да не може да се затвори, без торбичката за прах да е поставена на място. Не се опитвайте да затваряте капака със сила.

#### Смяна на микрофилтъра/филтъра на мотора (11)

Ако смукателната мощност е намалела, филтърът на двигателя/микрофилтърът може да изисква смяна, което е нормално след 5 смени на торбичката за прах. За да смените този филтър:

- Отворете предния капак и повдигнете дръжката за филтъра.
- Сменете замърсения филтър.



**Не използвайте никога прахосмукачката без филтъра, тъй като той служи и за предпазване на мотора.**

## SCG

- Nemojte koristiti turbo papučicu za usisavanje krznenih pokrivača, tepiha sa dugim resama ili tepiha sa dlakom dužom od 15 mm.
- Da biste izbegli oštećenje tepiha, ne državajte papučicu na jednom mestu dok se četka okreće.
- Ne prevlačite papučicu preko električnih kablova i obavezno isključite usisivač odmah posle upotrebe.

### Korišćenje produžne cevi:

Stavite papučicu na produžnu cev (8) kako biste mogli da usisavate ispod kreveta i namешtaja.

### Crevo i dodaci \*

Skinite papučicu za pod i učvrstite remen za rame\* oko mesta za papučicu i gornje drške, kao što je prikazano na slici (9). Učvrstite crevo u otvor za papučicu i stavite dodatke\*.

### Zamena kese za prašinu (10):

- Kesa za prašinu mora se zameniti kada se smanji usisna snaga ili kada se kesa napuni.
- Otvorite prednji poklopac i zamenite kesu za prašinu. Proverite da li je nova kesa pravilno postavljena u držač kese da biste sprečili prolazak prašine.
- Koristite samo originalne Electrolux kесе za prašinu koje su predviđene za ovaj usisivač, ES17.
- Na usisivaču postoji zaštitni mehanizam koji sprečava da se prednji poklopac zatvori ako kesa za prašinu nije stavljena. Ne pokušavajte da na silu zatvorite poklopac.

### Zamena filtera za motor/mikrofiltera (11):

Ako se smanji usisna snaga, možda treba zameniti filter za motor/mikrofilter, obično posle 5 zamena kese za prašinu. Da biste zamenili ovaj filter:

- Otvorite prednji poklopac i podignite držač filtera.
- Zamenite zaprljani filter.



**Nikada nemojte koristiti usisivač bez filtera jer filter istovremeno štiti i motor.**

## EST

- Ärge kasutage turbootsakut loomanahast, pikkade narmaste või enam kui 15 mm paksuse karvkattega vaipade puhul.
- Vaiba kahjustamise vältimiseks ärge hoidke otsakut harja pöörlemise ajal ühe koha peal.
- Ärge vedage otsakut üle elektrijuhtmete ning lülitage tolmuimeja pärast kasutamist kohe välja.

### Pikendustoru kasutamine :

Ühendage otsak pikendustoru (8) külge voodite ja mööbli alt puhastamiseks.

### Voolik ja tarvikud \*

Eemaldage pörandaotsak ja kinnitage ölarilm\* otsaku ühenduse ja ülemise varre ümber, nagu on näidatud joonisel (9). Kinnitage voolik otsaku ühenduse külge ja ühendage tarvikud\*.

### Tolmukoti vahetamine (10):

- Tolmukotti tuleb vahetada, kui imemisvõimsus on vähenenud või kui kott on täis.
- Avage esikaas ja vahetage tolmu kott. Lekete vältimiseks veenduge, et uus kott on kotihoidikus õigesti kohal.
- Kasutage kindlasti ainult Electroluxi originaal-tolmukotte, mis on tehtud selle tolmuimeja jaoks, vt ES17.
- Tolmuimeja on turvaseade, mis ei lase esikaast ilma tolmu kottita sulgeda. Ärge püüdke kaant jõuga kinni suruda.

### Mootori-/mikrofiltri vahetamine (11):

Kui imemisvõimsus on vähenenud, võib olla vaja mootori-/mikrofiltrit vahetada, tavaliselt iga viienda tolmu kotti vahetuse ajal. Selle filtri vahetamiseks:

- avage esikaas ja tõstke filtri hoidik üles;
- asendage määrdunud filter.



**Ärge kasutage kunagi tolmuimejat ilma filtrit, kuna see on mootori kaitsmiseks.**

RO

## Remediarea defecțiunilor

### Aspiratorul nu pornește:

- Verificați dacă ați conectat каблul la реџеаиа елесричя.
- Verificați интегритатеа каблului și а фиџеи.
- Verificați дася сигуранџа ну есте арся.

### Nivel de aspirație scăzut sau се ореџте аспираторул:

- Este sacul de прас плин?
- S-a њfundat duza, canalul de aer?
- S-a blocat филтрul HEPA sau trebuie schimbat?

### A intrat apă њn аспиратор

Va fi necesară њnlocuirea motorului la un centru de service autorizat de Electrolux. Avarierea motorului prin пăтрундереа аpei nu este inclusă њn гаранџе.

### Informații pentru clienți

Electrolux nu њși asumă ряспундереа pentru deteriorările cauzate de utilizarea necorespunzătoare а апаратулу sau њn cazul њn care се адус модифицări апаратулу.

Acest produs este conceput џinând cont de protejarea mediului њnconjурător. Toate componentele din plastic sunt marcate њn scopul reciclării.

*њn cazul њn care ну гясиџи саци де прас+филтре sau асесори pentru аспираторул думнеавоастря Electrolux, ря rugăm vizitaџи-ne па pagina de internet [www.electrolux.com](http://www.electrolux.com).*

BUL

## Отстраняване на неизправности

### Прахосмукачката не тръгва:

- Проверете дали кабелът е включен в захранването.
- Проверете дали щепселът и кабелът не са повредени.
- Проверете за изгорял бушон.

### Слабо всмукване или прахосмукачката спира:

- Не е ли пълна торбичката за прас?
- Не е ли запушен накрайникът или каналът за въздух?
- Не е ли запушен филтърът и не трябва ли да се смени?

### Ако вода е попаднала в прахосмукачката

Ще бъде необходимо да смените двигателя в оторизиран сервисен център на Electrolux. Повреда в мотора, причинена от проникване на вода, не се покрива от гаранџиата.

### Потребителска информация

Electrolux не носи никаква отговорност за щети, причинени от неправилна употреба на уреда или в случаи на манипулации по уреда.

Този продукт е разработен с мисъл за околната среда. Всички пластмасови части са маркирани за рециклиране.

*Ако не можете да намерите торбички за прас+филтри за вашата прахосмукачка Electrolux, посетете нашия уеб сайт на адрес [www.electrolux.com](http://www.electrolux.com).*

SCG

## Rešavanje problema

### Usisivač neće da se uključi:

- Proverite da li je kabl uključen u struju.
- Proverite da možda utikač i kabl nisu oštećeni.
- Proverite da li je pregoreo osigurač.

### Slabo usisavanje ili je usisivač prestao da radi:

- Da li je kesa za prašinu puna?
- Da li je nešto zapušeno – papučica ili neki prolaza za vazduh?
- Da li je filter zaglavljn ili ga treba zameniti?

### Ako je u usisivač ušla voda

Biće neophodno da se zameni motor u ovlašćenom Electrolux servisnom centru. Garancija ne pokriva oštećenje motora do koga je došlo prodiranjem vode.

## Informacija za kupce

Electrolux odbacuje svaku odgovornost za bilo kakvu štetu nastalu nepropisnim korišćenjem aparata ili nepropisnim rukovanjem aparatom.

Pri dizajniranju ovog proizvoda vodilo se računa o zaštiti čovekove sredine. Svi plastični delovi su označeni u svrhu recikliranja.

Ako za svoj Electrolux usisivač ne možete da pronađete kesu za prašinu ili filtere, posetite našu Web lokaciju na adresi [www.electrolux.com](http://www.electrolux.com).

EST

## Veaotsing

### Tolmuimeja ei käivitu:

- veenduge, et toitejuhe oleks vooluvõrku ühendatud
- veenduge, et pistik ja toitejuhe oleks terved
- veenduge, et kaitsmed ei oleks läbi põlenud

### Nõrk imemisjõud või tolmuimeja seiskub:

- kas tolmuikott on täis?
- kas otsak või õhukanal ei ole ummistunud?
- kas filter on ummistunud või vajab vahetamist?

### Kui tolmuimejasse on sattunud vett

Mootor tuleb välja vahetada volitatud Electroluxi teeninduskeskuses. Garantii ei kata kahjusid, mis on tingitud vee sattumisest mootorisse.

### Kliendiinfo

Electrolux ei vastuta kahjude eest, mis on põhjustatud seadme valest kasutamisest või selle muutmisest.

Selle toote konstrueerimisel on arvestatud keskkonnaga. Kõik taaskäideldavad plastosad on vastavalt märgistatud.

Teavet Electroluxi tolmuimejate tolmukottide ja filtrite saadavuse kohta saate meie veebilehelt [www.electrolux.com](http://www.electrolux.com).

QUELASPORTEUR.COM

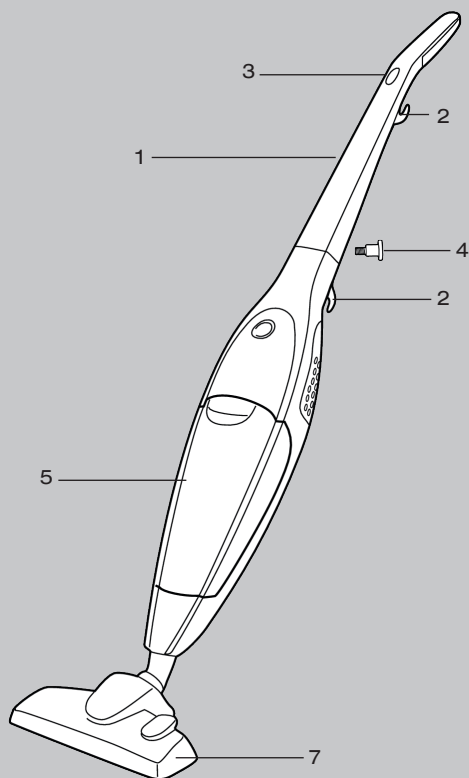

### Funkcijas/piederumi

1. Augšējais rokturis
2. Vada turētājs
3. Jaudas regulēšana\*
4. Fiksēšanas skrūve
5. Putekļu maisiņš
6. Motora/Mikro filtrs
7. Paklāju/cietu segumu tīršanas uzgalis
8. Pagarinājuma caurule
9. Parketa tīršanas uzgalis\*
10. Turbo uzgalis\*
11. Šūtene\*
12. Spraugu uzgalis\*
13. Putekļu tīršanas suka\*
14. Pleca josta\*
15. Turbo uzgalis audumiem\*

\* = Tikai noteiktiem modeļiem.

### Funkcijos / priedai

1. Viršutinē lazda
2. Laido laikiklis
3. Galios regulatorius\*
4. Užrakinimo varžtas
5. Dulkių maišelis
6. Variklio filtrs / mikrofiltrs
7. Antgalis kilimams / kietųjų dangų grindims valyti
8. Ilginamasis vamzdis
9. Antgalis parketui valyti\*
10. Turboantgalis\*
11. Žarna\*
12. Antgalis plyšiams valyti\*
13. Dulkių šepetėlis\*
14. Nešiojimo ant peties diržas\*
15. Audinių turboantgalis\*

\* = Tinka tik kai kuriems modeliams.

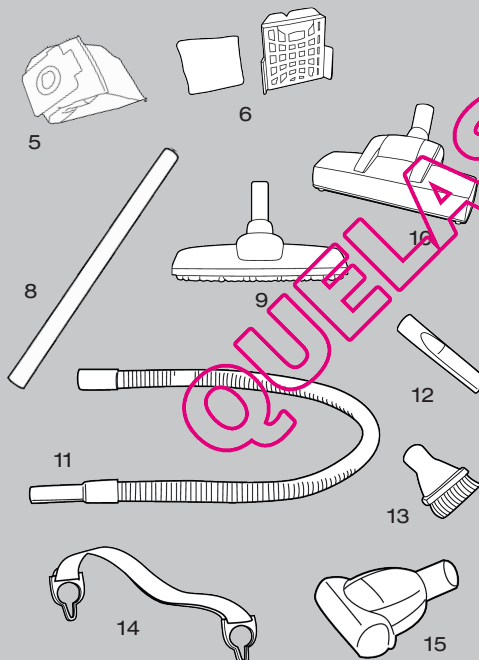

QUEL'ASPIRATEUR.COM



**Drošības tehnikas noteikumi**

Putekļsūcēju drīkst lietot dzīvojamu telpu uzkopšanai normālos apstākļos.

Šī ierīce nav paredzēta lietošanai personām (tajā skaitā bērniem) ar samazinātām fiziskām vai garīgām spējām vai nepietiekamu pieredzi vai zināšanām, ja vien tās neuzrauga vai nav apmācījis par viņu drošību atbildīgs cilvēks. Mazi bērni jāuzrauga, lai nodrošinātu, ka tie nerotāļājas ar ierīci.

**Nekad neizmantojiet putekļsūcēju:**

- Mitrās telpās.
- Viegli uzliesmojošu gāzu u.tml. vielu tuvumā.
- Bez putekļu maisiņa vai filtra, lai novērstu putekļsūcēja bojājumus.
- Ja redzamas korpusa bojājuma pazīmes.

**Nekad neizmantojiet putekļsūcēju:**

- Asu priekšmetu uzsūkšanai.
- Ūdens vai šķidrums uzsūkšanai.
- Kvēlojošu ogļu vai izdedžu, nenodzēstu izsmēķu u.tml. uzsūkšanai.
- Sīki putekļu, piemēram, no apmetuma, cementa, miltiem vai pelniem uzsūkšanai.

Putekļsūcēja izmantošana iepriekš norādītajos gadījumos var izraisīt nopietnus motora bojājumus, uz kuriem garantija neattiecas.

**Elektriskās drošības tehnikas noteikumi**

- Regulāri pārbaudiet, vai kabelis nav bojāts. Nekad nelietojiet putekļsūcēju, ja tā kabelis ir bojāts.
- Ja ir bojāts barošanas vads, tas jānomaina ražotājam, apkalpošanas pārstāvim vai kvalificētai personai, lai izvairītos no draudiem.
- Uz ierīces kabeļa bojājumiem garantija neattiecas.
- Nekad nevelciet un neceliet putekļsūcēju aiz kabeļa.
- Pirms putekļsūcēja tīrīšanas vai apkopes atvienojiet kontaktdakšu no elektrotilkla.
- Putekļsūcēja apkopi un remontu atļauts veikt tikai sertificēta Electrolux tehniskās apkopes centra darbiniekiem.
- Uzglabājiet putekļsūcēju sausā vietā.

**Saugumo priemonės**

Šī dulķiū siurbli galima naudoti tik įprastai siurbiant buityje.

Šis prietaisas neskirtas naudoti asmenims (įskaitant vaikus), kurie pasižymi sumažėjusiais fiziniais, jutimo arba protiniais gebėjimais, arba kuriems trūksta patirties ar žinių, nebent jie būtų prižiūrimi arba jiems būtų pateiktos prietaiso naudojimo instrukcijos, kurias nurodė asmuo, atsakingas už jų saugumą.

Reikia prižiūrėti vaikus, norint užtikrinti, kad jie nežaistų su prietaisu.

**Niekada nesuirbkite:**

- Drėgnose vietose.
- Šalia degių dujų ir pan.
- Be dulķiū maišelio arba filtro, kad nesugadintumėte siurblio.
- Kai ant dulķiū siurblio korpuso pastebima pažeidimų.

**Niekada nesuirbkite:**

- Aštrių daiktų.
- Vandens arba kitų skysčių.
- Karštų ar šaltų žarijų, degančių nuorūkių ir pan.
- Smulkių dulķiū, pvz., tinko, betono, miltų, karštų ar šaltų pelenų.

Nesilaikant pirmiau išvardytų reikalavimų, galima sugadinti variklį; tokiems gedimams garantija netaikoma.

**Elektros naudojimo atsargumo priemonės**

- Reguliariai tikrinkite, ar laidas nepažeistas. Jei laidas pažeistas, niekada nesinaudokite dulķiū siurblio.
- Jei pažeistas elektros maitinimo laidas, jį turi pakeisti gamintojas, gamintojo techninės priežiūros atstovas arba kitas kvalifikuotas asmuo, kad būtų išvengta pavojaus.
- Prietaiso laido pažeidimui garantija netaikoma.
- Niekada netraukite ir nekelkite dulķiū siurblio už laido.
- Prieš valydami dulķiū siurbli ar atlikdami jo techninę priežiūrą, ištraukite kištuką iš tinklo.
- Visą siurblio techninę priežiūrą ir remontą turi atlikti tik įgaliotojo „Electrolux“ techninės priežiūros centro darbuotojai.
- Dulķiū siurbli laikykite tik sausoje vietoje.

QUEL'ASPIRATEUR.COM

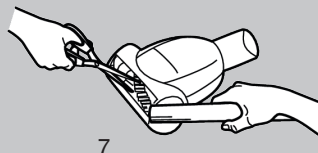
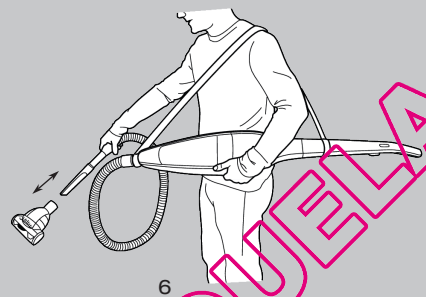
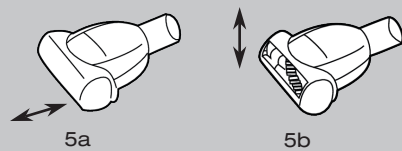
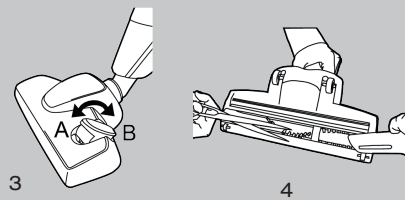
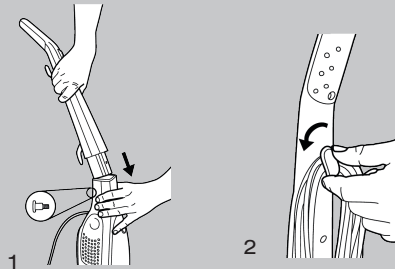

## Izpakošana un montāža (1)

- Pārbaudiet, vai komplektācijā iekļautas visas daļas.
- Uzmaņīgi ievietojiet augšējo rokturi apakšējā korpusa daļā (1a). Kabelis nedrīkst iestrēgt.
- Nostipriniet augšējo rokturi, piegriežot komplektācijā iekļauto fiksēšanas skrūvi (1b).
- Uzlieciet grīdas uzgali putekļsūcējam.

## Putekļsūcēja darbināšana (2)

- Attīniet vadu, pagriežot augšējo vada turētāju (2) un iespraudiet ierīces kontaktdakšu rozetē. Iedarbiniet putekļsūcēju, nospiežot ieslēgšanas-izslēgšanas pogu.
- Pielāgojiet sūkšanas jaudu, izmantojot sūkšanas regulatoru uz roktura.\*

## Grīdas tīrīšanas uzgali (3)

### Paklāju/cietu segumu tīrīšanas uzgali

**Paklāji:** Izmantojiet ar pozīcijā iestatītu sviru (3A).

**Cieti grīdas segumi:** Izmantojiet ar pozīcijā iestatītu sviru (3B).

**Parketa tīrīšanas uzgali\*:** Izmantojiet koka grīdām.

### Turbo uzgala lietošana\*

Rotējošo suku virza gaisa plūsma. Izmantojiet turbo uzgali zīdai paklāju tīrīšanai.

### Turbo uzgala tīrīšana (4)

Atvienojiet uzgali no putekļsūcēja caurules un ar šķērēm izgrieziet sapinušos diegus u.tml.

### Audumiem paredzētā turbo uzgala izmantošana\*

Audumiem paredzētais turbo uzgali ir piemērots putekļu noņemšanai no audumiem, mēbelēm, automašīnu sēdekļiem vai kāpnēm ar paklāju. Tam ir divi režīmi — horizontālais un vertikālais —, kurus varat mainīt, pielāgojot uzgala priekšējo pārsegu.

- Horizontālajā režīmā: izmantojiet audumiem paredzēto turbo uzgali, nolaižot uzgala priekšpusi uz leju (5a).
- Vertikālajā režīmā: izmantojiet audumiem paredzēto turbo uzgali, paceļot uzgala priekšpusi uz augšu (5b).

(6) Pievienojiet audumiem paredzēto turbo uzgali šļūtenei, turot putekļsūcēju aiz plecu siksnas.

### (7) Audumiem paredzētā turbo uzgala tīrīšana.

Atvienojiet to no šļūtenes un izņemiet iekārušos diegus no suku, griežot ar šķērēm. Savāciet atlikušos diegus, izmantojot putekļsūcēja spraugu tīrīšanas uzgali.

## Išpakavimas ir surinkimas (1)

- Patikrinkite, ar dēžēje yra visos dalys.
- Atsargiai įstatykite viršutinę lazda į apatinį pagrindinį korpusą (1a). Įsitinkinkite, kad laidas nėra užstrigęs.
- Pritvirtinkite viršutinę lazda prisukdami pateiktą užrakinimo varžtą (1b).
- Prie dulkių siurblio pritvirtinkite antgalį grindims valyti.

## Siurbimo pradžia (2)

- Atlaisvinkite laidą, sukdami viršutinį laido laikiklį (2), ir laido kištuką prijunkite prie tinklo. Dulkių siurbliį įjunkite spausdami įjungimo-išjungimo mygtuką.
- Siurbimo galingumą reguliuokite ant rankenos esančiu galios regulatoriumi.\*

## Antgaliai grindims valyti (3)

### Antgalis kilimams / kietųjų dangų grindims valyti

**Kilimai:** naudokite, kai svirtis yra padėtyje (3A).

**Kietųjų dangų grindys:** naudokite, kai svirtis yra padėtyje (3B).

### Antgalis parketai valyti\*:

naudokite medinėms grindims valyti.

### Turboantgalio naudojimas\*

Sukamasis šepetys varomas oro srautu. Turboantgalį naudokite giluminiam kilimų valymui.

### Turboantgalio valymas (4)

Atjunkite antgalį nuo dulkių siurblio ir pašalinkite šepetyje įspainiojusius plaukus ir pan., nukirpdami juos žirkklėmis.

### Audinių turboantgalio naudojimas\*

Audinių turboantgalis tinkamas dulkėms siurbti nuo audinių, baldų, automobilio sėdynių ar kilimine danga padengtų laiptų. Jį galima naudoti dviem režimais: horizontaliu ar vertikaliu, reguliuojant priekinį antgalio dangtelį.

- Horizontaliu režimu: naudokite audinių turboantgalį nukreipę j apačią (5a).
- Vertikaliu režimu: naudokite audinių turboantgalį nukreipę j viršų (5b).

(6) Pritaisykite audinių turboantgalį prie žarnos, užsidėję siurblio diržą ant peties.

### (7) Audinių turboantgalio valymas:

Atskirkite antgalį nuo žarnos ir žirkklėmis nukirpkite šepetėlyje įspainiojusius plaukus. Likusius plaukus susiurbkite pritaise antgalį plyšiams valyti.

QUEL'ASPIRATEUR.COM

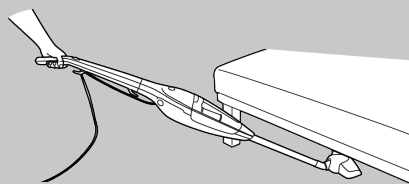

8

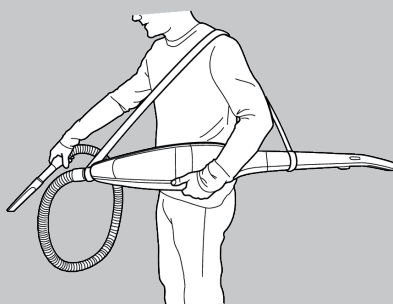

9

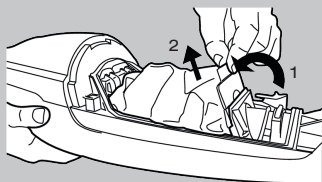

10

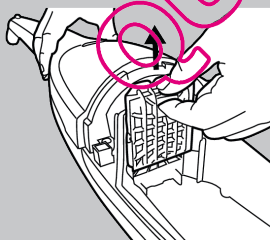

11

- Nelietojiet turbo uzgali kažokādu vai tādu grīdsegu kopšanai, kurām ir garas bārkstis vai par 15 mm biežāka mīkstā virsma.
- Lai nesabojātu paklāju, neturiet uzgali vienā vietā, ja suka griežas.
- Nepārvietojiet uzgali pār elektrības kabeļiem un izslēdziet puteklsūcēju tūlīt pēc lietošanas.

#### Pagarinājuma caurules izmantošana:

Pievienojiet uzgali pagarinājuma caurulei (8), lai tīrītu zem gultām un mēbelēm.

#### Šūtene un piederumi \*

Noņemiet grīdas tīrīšanas uzgali un nostipriniet pleca jostu\* ap uzgala savienojumu un augšējo rokturi, kā parādīts attēlā (9). Nostipriniet šūteni pie uzgala savienojuma un piestipriniet piederumu\*.

#### Putekļu maiņa (10):

- Putekļu maisiņš ir jānomaina, kad sūkšanas jauda ir samazināta vai kad maisiņš ir pilns.
- Atveriet priekšējo vāku un nomainiet maisiņu. Pārlecieties, vai jaunais maisiņš atrodas pareizā pozīcijā maisiņa turētājā, lai novērstu putekļu noplūdi.
- Pārlecieties, lai tiktu izmantoti tikai oriģinālie Electrolux putekļu maisiņi šim puteklsūcējam, ats. ES17.
- Puteklsūcējs ir aprīkots ar drošības ierīci, lai priekšējo vāku nevarētu aizvērt bez ielikta putekļu maisiņa. Nemēģiniet aizvērt vāku ar spēku.

#### Motora/mikro filtra maiņa (11):

Ja sūkšanas jauda ir samazināta, iespējams ir nepieciešams nomainīt motora/mikro filtru, parasti ik pēc piecām putekļu maiņām nomaiņas reizēm. Lai nomainītu šo filtru:

- Atveriet priekšējo vāku un paceliet filtra turētāju.
- Nomainiet filtru.

**!** Nekad neizmantojiet puteklsūcēju bez filtra, jo tas paredzēts motora aizsardzībai.

- Turboantgali nenaudokite valydami kailius, kilimus ir patiesalus su ilgais kutais ar ilgesniais kaip 15 mm šerellais.
- Kad nesugadintumėte kilimo, nelaikykite antgalio vienoje vietoje, kai šepetys sukasi.
- Antgaliu nelieskite elektros laidų, o pasinaudojė dulkių siurbliu tuoj pat jį išjunkite.

#### Ilgināmojamam vādzdžio naudojimas:

Prie ilgināmojamam vādzdžio (8) prijunkite antgali, kad galėtumėte valyti po lovomis ir baldais.

#### Žarna ir priedai\*

Atjunkite antgalį grindims valyti ir prie antgalio prijungimo vietas bei viršutinės lazdos pritvirtinkite nešiojimo ant peties diržą\*, kaip parodyta paveikslėlyje (9). Pritvirtinkite žarną prie antgalio prijungimo vietas ir prijunkite priedus\*.

#### Dulkių maišelio keitimas (10):

- Dulkių maišelį reikia pakeisti, kai sumažėja siurbimo galia arba kai maišelis pripildos.
- Atidarykite priekinį dangtį ir pakeiskite dulkių maišelį. Užtikrinkite, kad naujas maišelis būtų įdėtas teisingai į maišelio laikiklį, kad nepraleistų.
- Būtinai naudokite tik originalų „Electrolux“ dulkių maišelį, skirtą šiam dulkių siurbliui, žr. ES17.
- Dulkių siurblyje įmontuotas apsauginis įtaisas, kad priekinio dangčio nebūtų galima uždaryti neįdėjus dulkių maišelio. Nebandykite dangčio uždaryti jėga.

#### Variklio filtro / mikrofiltra keitimas (11):

Jei sumažėja siurbimo galia, gali reikėti pakeisti variklio filtrą / mikrofiltrą, įprastai pakeitus penkis dulkių maišelius. Norėdami pakeisti šį filtrą:

- Atidarykite priekinį dangtį ir pakelkite filtro laikiklį.
- Pakeiskite nešvarų filtrą.

**!** Niekada nenaudokite dulkių siurblio be filtro, nes jis taip pat apsaugo variklį.

QUEL'ASPIRATEUR.COM

LV

## Darbības traucējumu novēršana

### Putekļsūcējs nedarbojas:

- Pārbaudiet, vai kabelis ir pievienots elektrotīklam.
- Pārbaudiet, vai kontaktdakša un kabelis nav bojāti.
- Pārbaudiet, vai drošinātājs nav pārdedzis.

### Putekļsūcējs nesūc:

- Varbūt putekļu maisiņš ir pilns?
- Vai nav aizsprostots uzgalis vai gaisa kanāls?
- Vai nav bloķēts filtrs? Varbūt tas ir jānomaina?

### Putekļsūcējā iekļuvis ūdens

Motors jānomaina autorizētā Electrolux tehniskās apkopes centrā. Bojājumus, kas radušies, ūdenim iekļūstot motorā, garantija nesedz.

### Informācija patērētājiem

Electrolux neuzņemas nekādu atbildību par zaudējumiem, kas radušies nepareizas lietošanas vai tīšas bojāšanas dēļ.

Šis izstrādājums veidots, ņemot vērā vides aizsardzības prasības. Visas plastmasas detaļas var nodot otrreizējai izejvielu pārstrādei.

*Ja nevarat iegādāties putekļu maisiņus un filtrus savam Electrolux putekļsūcējam, lūdzu, apmeklējiet mūsu mājas lapu [www.electrolux.co.uk](http://www.electrolux.co.uk).*

LT

## Trikčū šalinimas

### Dulkių siurblys neįsijungia:

- Patikrinkite, ar laidas įjungtas į tinklą.
- Patikrinkite, ar nepažeisti kištukas ir laidas.
- Patikrinkite, ar neperdegė saugiklis.

### Silpna siurbimo galia arba išsijungia dulkių siurblys:

- Ar pilnas dulkių maišelis?
- Ar užsikimšęs antgalis arba oro kanalas?
- Ar užsikimšęs filtras ir jį reikia pakeisti?

### Jei į dulkių siurblių pateko vandens

Igaliojajame „Electrolux“ techninės priežiūros centre reikės pakeisti variklį. Dėl patekusio vandens sugedusiam varikliui garantija netaikoma.

### Informacija naudotojams

„Electrolux“ neprisiima atsakomybės už žalą, atsiradusią netinkamai naudojant arba ardant prietaisą.

Šis gaminy suskonstruotas atsižvelgiant į aplinkosaugos reikalavimus. Visos plastikinės dalys pažymėtos, kaip skirtos perdirbti.

*Jei negalite rasti dulkių maišelių ir filtrų savo „Electrolux“ dulkių siurbliui, apsilankykite mūsų svetainėje adresu [www.electrolux.com](http://www.electrolux.com).*

QUEL'ASPIRATEUR.COM



**English:**

The symbol  on the product or on its packaging indicates that this product may not be treated as household waste. Instead it shall be handed over to the applicable collection point for the recycling of electrical and electronic equipment. By ensuring this product is disposed of correctly, you will help prevent potential negative consequences for the environment and human health, which could otherwise be caused by inappropriate waste handling of this product. For more detailed information about recycling of this product, please contact your local city office, your household waste disposal service or the shop where you purchased the product.

**Italiano:**

Il simbolo  sul prodotto o sulla confezione indica che il prodotto non deve essere considerato come un normale rifiuto domestico, ma deve essere portato nel punto di raccolta appropriato per il riciclaggio di apparecchiature elettriche ed elettroniche. Provvedendo a smaltire questo prodotto in modo appropriato, si contribuisce a evitare potenziali conseguenze negative per l'ambiente e per la salute, che potrebbero derivare da uno smaltimento inadeguato del prodotto. Per informazioni più dettagliate sul riciclaggio di questo prodotto, contattare l'ufficio comunale, il servizio locale di smaltimento rifiuti o il negozio in cui è stato acquistato il prodotto.

**Deutsch:**

Das Symbol  auf dem Produkt oder seiner Verpackung weist darauf hin, dass dieses Produkt nicht als normaler Haushaltsabfall zu behandeln ist, sondern an einem Sammelpunkt für das Recycling von elektrischen und elektronischen Geräten abgegeben werden muss. Durch Ihren Beitrag zum korrekten Entsorgen dieses Produkts schützen Sie die Umwelt und die Gesundheit Ihrer Mitmenschen. Umwelt und Gesundheit werden durch falsches Entsorgen gefährdet. Weitere Informationen über das Recycling dieses Produkts erhalten Sie von Ihrem Rathaus, Ihrer Müllabfuhr oder dem Geschäft, in dem Sie das Produkt gekauft haben.

**France :**

Le symbole  sur le produit ou son emballage indique que ce produit ne peut être traité comme déchet ménager. Il doit être remis au point de collecte dédié à cet effet (collecte et recyclage du matériel électrique et électronique). En procédant à la mise au rebut de l'appareil dans les règles de l'art, nous préservons l'environnement et notre sécurité, s'assurant ainsi que les déchets seront traités dans des conditions optimum. Pour obtenir plus de détails sur le recyclage de ce produit, veuillez prendre contact avec les services de votre commune ou le magasin où vous avez effectué l'achat.

**Español:**

El símbolo  en el producto o en su embalaje indica que este producto no se puede tratar como desperdicio normales del hogar. Este producto se debe entregar al punto de recolección de equipos eléctricos y electrónicos para reciclaje. Al asegurarse de que este producto se desecha correctamente, usted ayudará a evitar posibles consecuencias negativas para el ambiente y la salud pública, lo cual podría ocurrir si este producto no se manipula de forma adecuada. Para obtener información más detallada sobre el reciclaje de este producto, póngase en contacto con la administración de su ciudad, con su servicio de desechos del hogar o con la tienda donde compró el producto.

**Portugues:**

O símbolo  no produto ou na embalagem indica que este produto não pode ser tratado como lixo doméstico. Em vez disso, deve ser entregue ao centro de recolha selectiva para a reciclagem de equipamento eléctrico e electrónico. Ao garantir uma eliminação adequada deste produto, irá ajudar a evitar eventuais consequências negativas para o meio ambiente e para a saúde pública, que, de outra forma, poderiam ser provocadas por um tratamento incorrecto do produto. Para obter informações mais pormenorizadas sobre a reciclagem deste produto, contacte os serviços municipalizados locais, o centro de recolha selectiva da sua área de residência ou o estabelecimento onde adquiriu o produto.

**Nederlands:**

Het symbool  op het product of op de verpakking wijst erop dat dit product niet als huishoudafval mag worden behandeld. Het moet echter naar een plaats worden gebracht waar elektrische en elektronische apparatuur wordt gerecycled. Als u ervoor zorgt dat dit product op de correcte manier wordt verwijderd, voorkomt u mogelijk voor mens en milieu negatieve gevolgen die zich zouden kunnen voordoen in geval van verkeerde afvalbehandeling. Voor meer details in verband met het recyclen van dit product, neemt u het best contact op met de gemeentelijke instanties, het bedrijf of de dienst belast met de verwijdering van huishoudafval of de winkel waar u het product hebt gekocht.

**Svenska:**

Symbolen  på produkten eller emballaget anger att produkten inte får hanteras som hushållsavfall. Den skall i stället lämnas in på uppsamlingsplats för återvinning av el- och elektronikkomponenter. Genom att säkerställa att produkten hanteras på rätt sätt bidrar du till att förebygga eventuellt negativa miljö- och hälsoeffekter som kan uppstå om produkten kasseras som vanligt avfall. För ytterligare upplysningar om återvinning bör du kontakta lokala myndigheter eller sophämtningstjänst eller affären där du köpte varan.

**Dansk:**

Symbolet  på produktet eller på pakken angiver, at dette produkt ikke må behandles som husholdningsaffald. Det skal i stedet overgives til en affaldsstation for behandling af elektrisk og elektronisk udstyr. Ved at sørge for at dette produkt bliver bortskaffet på den rette måde, hjælper du med til at forebygge eventuelle negative påvirkninger af miljøet og af personers helbred, der ellers kunne forårsages af forkert bortskaffelse af dette produkt. Kontakt det lokale kommunkontor, affaldsselskab eller den forretning, hvor produkt er købt, for yderligere oplysninger om genanvendelse af dette produkt.

**Norsk:**

Symbollet på produktet eller på emballasjen viser at dette produktet ikke må behandles som husholdningsavfall. Det skal derimot bringes til et mottak for resirkulering av elektrisk og elektronisk utstyr. Ved å sørge for korrekt avhending av apparatet, vil du bidra til å forebygge de negative konsekvenser for miljø og helse som gal håndtering kan medføre. For nærmere informasjon om resirkulering av dette produktet, vennligst kontakt kommunen, renovasjonsselskapet eller forretningen der du anskaffet det.

**Suomi:**

Symboli joka on merkitty tuotteeseen tai sen pakkaukseen, osoittaa, että tätä tuotetta ei saa käsitellä talousjätteenä. Tuote on sen sijaan luovutettava sopivaan sähkö- ja elektroniikkalaitteiden kierrätyksestä huolehtivaan keräyspisteeseen. Tämän tuotteen asianmukaisen hävittämisen varmistamisella autetaan estämään sen mahdolliset ympäristöön ja terveyteen kohdistuvat haittavaikutukset, joita voi aiheutua muussa tapauksessa tämän tuotteen epäasianmukaisesta jätekäsittelystä. Tarkempia tietoja tämän tuotteen kierrättämisestä saa paikallisesta kunnantoimistosta, talousjätehuoltopalvelusta tai liikkeestä, josta tuote on ostettu.

**Greek:**

Το σύμβολο στο προϊόν ή επάνω στη συσκευασία του υποδεικνύει ότι δεν πρέπει να μη εταχειρίζεστε το προϊόν αυτό ως οικιακό απόρριμμα. Αντιθέτως θα πρέπει να παραδίδεται στο κατάλληλο σημείο συλλογής για την ανακύκλωση ηλεκτρικού και ηλεκτρονικού εξοπλισμού. Εξασφαλίζοντας ότι το προϊόν αυτό διατίθεται σωστά, συμβάλλετε στην αποτροπή ενδεχόμενων αρνητικών συνεπειών για το περιβάλλον και την ανθρώπινη υγεία, οι οποίες θα μπορούσαν διαφορετικά να προκληθούν από ακατάλληλο χειρισμό απόρριψης του προϊόντος αυτού. Για λεπτομερέστερες πληροφορίες σχετικά με την ανακύκλωση του προϊόντος αυτού, επικοινωνήστε με το δημαρχείο της περιοχής σας, την τοπική σας υπηρεσία αποκομιδής οικιακών απορριμμάτων ή με το κατάστημα όπου αγοράσατε το προϊόν.

**Türkçe:**

Ürün veya ürünün ambalajı üzerindeki



sembolü, bu ürünün normal ev atığı gibi işlem göremeyeceğini belirtir. Bunun yerine, elektrikli ve elektronik ekipmanların geri dönüşümü için belirlenen toplama noktalarına teslim edilmelidir. Bu ürünün doğru bir şekilde elden çıkarılmasını sağlayarak, aksi bir şekilde şekilde atılmasının veya imha edilmesinin ortaya çıkabileceği, çevre ve insan sağlığı açısından potansiyel olumsuz sonuçları önlemeye yardımcı olmuş olursunuz. Bu ürünün geri dönüşümü hakkında daha detaylı bilgi için lütfen yerel şehir büronuz, ev çöpü toplama servisiniz ya da ürünü satın aldığınız mağaza ile temasa geçiniz.

**Česky:**

Symbol na výrobku nebo jeho balení udává, že tento výrobek nepatří do domácího odpadu. Je nutné odvézt ho do sběrného místa pro recyklaci elektrického a elektronického zařízení. Zajištění správné likvidace tohoto výrobku pomůžete zabránit negativním důsledkům pro životní prostředí a lidské zdraví, které by jinak byly způsobeny nevhodnou likvidací tohoto výrobku. Podrobnější informace o recyklaci tohoto výrobku získáte u příslušného místního úřadu, služby pro likvidaci domovního odpadu nebo v obchodě, kde jste výrobek zakoupili.

**Slovensky:**

Symbol na výrobku alebo na jeho obale znamená, že s výrobkom sa nesmie zaobchádzať ako s domovým odpadom. Namiesto toho ho treba odovzdať v zbernom stredisku na recykláciu elektrických alebo elektronických zariadení. Zabezpečte, že tento výrobok bude zlikvidovaný správnym postupom, aby ste predišli negatívnym vplyvom na životné prostredie a ľudské zdravie, čo by bolo spôsobené nesprávnym postupom pri jeho likvidácii. Podrobnejšie informácie o recyklácii tohto výrobku získate, ak zavoláte miestny úrad vo Vašom bydlisku, zberné suroviny alebo obchod, v ktorom ste výrobok kúpili.

**Magyar:**

A terméken vagy a csomagoláson



található szimbólum azt jelzi, hogy a termék nem kezelhető háztartási hulladékként. Ehelyett a terméket el kell szállítani az elektromos és elektronikai készülékek újrahasznosítására szakosodott megfelelő begyűjtő helyre. Azzal, hogy gondoskodik ezen termék helyes hulladékba helyezéséről, segít megelőzni azokat a környezetre és az emberi egészségre gyakorolt potenciális kedvezőtlen következményeket, amelyeket ellenkező esetben a termék nem megfelelő hulladékkezelése okozhatna. A részletesebb tájékoztatásra van szüksége a termék újrahasznosításra vonatkozóan, kérjük, lépjen kapcsolatba a helyi önkormányzattal, a háztartási hulladékok kezelését végző szolgálattal vagy azzal a bolttal, ahol a terméket vásárolta.

**Polski:**

Symbol na produkcie lub na opakowaniu oznacza, że tego produktu nie wolno traktować tak, jak innych odpadów domowych. Należy oddać go do właściwego punktu skupu surowców wtórnych zajmującego się złomowanym sprzętem elektrycznym i elektronicznym. Właściwa utylizacja i złomowanie pomaga w eliminacji niekorzystnego wpływu złomowanych produktów na środowisko naturalne oraz zdrowie. Aby uzyskać szczegółowe dane dotyczące możliwości recyklingu niniejszego urządzenia, należy skontaktować się z lokalnym urzędem miasta, służbami oczyszczania miasta lub sklepem, w którym produkt został zakupiony.

**Hrvatski:**

Simbol na proizvodu ili na njegovoj ambalaži označuje da se s tim proizvodom ne smije postupiti kao s otpadom iz domaćinstva. Umjesto toga treba biti uručen prikladnim sabirnim točkama za recikliranje elektroničkih i električkih aparata. Ispravnim odvoženjem ovog proizvoda spriječit ćete potencijalne negativne posljedice na okoliš i zdravlje ljudi, koje bi inače mogli ugroziti neodgovarajućim rukovanjem otpada ovog proizvoda. Za detaljnije informacije o recikliranju ovog proizvoda molimo Vas da kontaktirate Vaš lokalni gradski ured, uslugu za odvoženje otpada iz domaćinstva ili trgovinu u kojoj ste kupili proizvod.

## Slovenščina

Simbol  na izdelku ali na njegovih embalaži označuje, da izdelka ni dovoljeno ravnanje kot z običajnimi gospodinjskimi odpadki. Izdelek odpeljite na ustrezno zbirno mesto za predelavo električne in elektronske opreme. S pravilnim načinom odstranjevanja izdelka boste pomagali preprečiti morebitne negativne posledice in vplive na okolje in zdravje ljudi, ki bi se lahko pojavile v primeru nepravilnega odstranjevanja izdelka. Za podrobnejše informacije o odstranjevanju in predelavi izdelka se obrnite na pristojen mestni organ za odstranjevanje odpadkov, komunalno službo ali na trgovino, v kateri ste izdelek kupili.

## Russian:

Символ  на изделии или на его упаковке указывает, что оно не подлежит утилизации в качестве бытовых отходов. Вместо этого его следует сдать в соответствующий пункт приема электронного и электрооборудования для последующей утилизации. Соблюдая правила утилизации изделия, Вы можете предотвратить причинение окружающей среде и здоровью людей потенциального ущерба, который возможен, в противном случае, вследствие неподобающего обращения с подобными отходами. За более подробной информацией об утилизации этого изделия просьба обращаться к местным властям, в службу по вывозу и утилизации отходов или в магазин, в котором Вы приобрели изделие.

## Limba română

Simbolul  de pe produs sau de pe ambalaj indică faptul că produsul nu trebuie aruncat împreună cu gunoierul menajer. Trebuie predat la punctul de colectare corespunzător pentru reciclarea echipamentelor electrice și electronice. Asigurându-vă că ați eliminat în mod corect produsul, ajutați la evitarea potențialelor consecințe negative pentru mediul înconjurător și pentru sănătatea persoanelor, consecințe care ar putea deriva din aruncarea necorespunzătoare a acestui produs. Pentru mai multe informații detaliate despre reciclarea acestui produs, vă rugăm să contactați biroul local, serviciul pentru eliminarea deșeurilor sau magazinul de la care l-ați achiziționat.

## Bulgarian

Символът  върху продукта или опаковката му показва, че този продукт не трябва да се третира като домакинските отпадъци. Вместо това, той трябва да се предаде в специализиран пункт за рециклиране на електрическо и електронно оборудване. Като се погрижите този продукт да бъде изхвърлен по подходящ начин, вие ще помогнете за предотвратяване на възможните негативни последствия за околната среда и човешкото здраве, които иначе биха могли да бъдат предизвикани от неправилното изхвърляне като отпадък на този продукт. За по-подробна информация за рециклиране на този продукт се обърнете към местната градска управа, службата за вторични суровини или магазина, откъдето сте закупили продукта.

## Estonian

Tootel või selle pakendil asuv sümbol  näitab, et seda toodet ei tohi kohelda majapidamisjäätmetena. Selle asemel tuleb toode anda vastavasse elektri- ja elektroonikaseadmete taastöötlemiseks kogumise punkti. Toote õige utiliseerimise kindlustamisega aitate ära hoida võimalikke negatiivseid tagajärgi keskkonnale ja inimeste tervisele, mida võiks vastasel juhul põhjustada selle toote ei õige käitlemine. Lisainfo saamiseks selle toote taastöötlemise kohta võtke ühendust kohaliku linnavalitsuse, oma majapidamisjäätmete utiliseerimisteenuse või kauplusega, kust te toote ostsite.

## Latvian

Simbols  uz produkta vai tā iepakojuma norāda, ka šo produktu nedrīkst izmest saimniecības atkritumos. Tas jānodod attiecīgos elektrisko un elektronisko iekārtu savākšanas punktos pārstrādāšanai. Nodrošinot pareizu atbrīvošanos no šī produkta, jūs palīdzēsiet izvairīties no potenciālām negatīvām sekām apkārtējai videi un cilvēka veselībai, kuras iespējams izraisīt, nepareizi izmetot atkritumos šo produktu. Lai iegūtu detalizētāku informāciju par atbrīvošanos no šī produkta, lūdzu sazināties ar jūsu pilsētas domi, saimniecības atkritumu savākšanas dienestu vai veikalu, kurā jūs iegādājāties šo produktu.

## Lithuanian

Šis ant produkto arba jo pakuotės esantis

simbolis  nurodo, kad su šiuo produktu negalima elgtis kaip su buitiniemis šiukšlėmis. Jį reikia perduoti atitinkam surinkimo punktui, kad elektros ir elektronikos įranga būtų perdirbta. Tinkamai išmesdami šį produktą, jūs prisidėsite prie apsaugos nuo galimo neigiamo poveikio aplinkai ir žmonių sveikatai, kurį gali sukelti netinkamas šio produkto išmetimas. Dėl išsamesnės informacijos apie šio produkto išmetimą, prašom kreiptis į savo miesto valdžios įstaigą, buitinių šiukšlių išmetimo tarnybą arba parduotuvę, kurioje pirkote šį produktą.

[QUELASPIRATEUR.COM](http://QUELASPIRATEUR.COM)