



GENERATION FUTURE

# ATHYSS



ENGLISH GB  
 ITALIANO IT  
 FRANÇAIS FR  
 DEUTSCH DE  
 ΕΛΛΗΝΙΚΑ GR  
 NEDERLANDS NL  
 ESPAÑOL ES

## USER INSTRUCTIONS

4800 1577

©2009 PRINTED IN P.R.C.

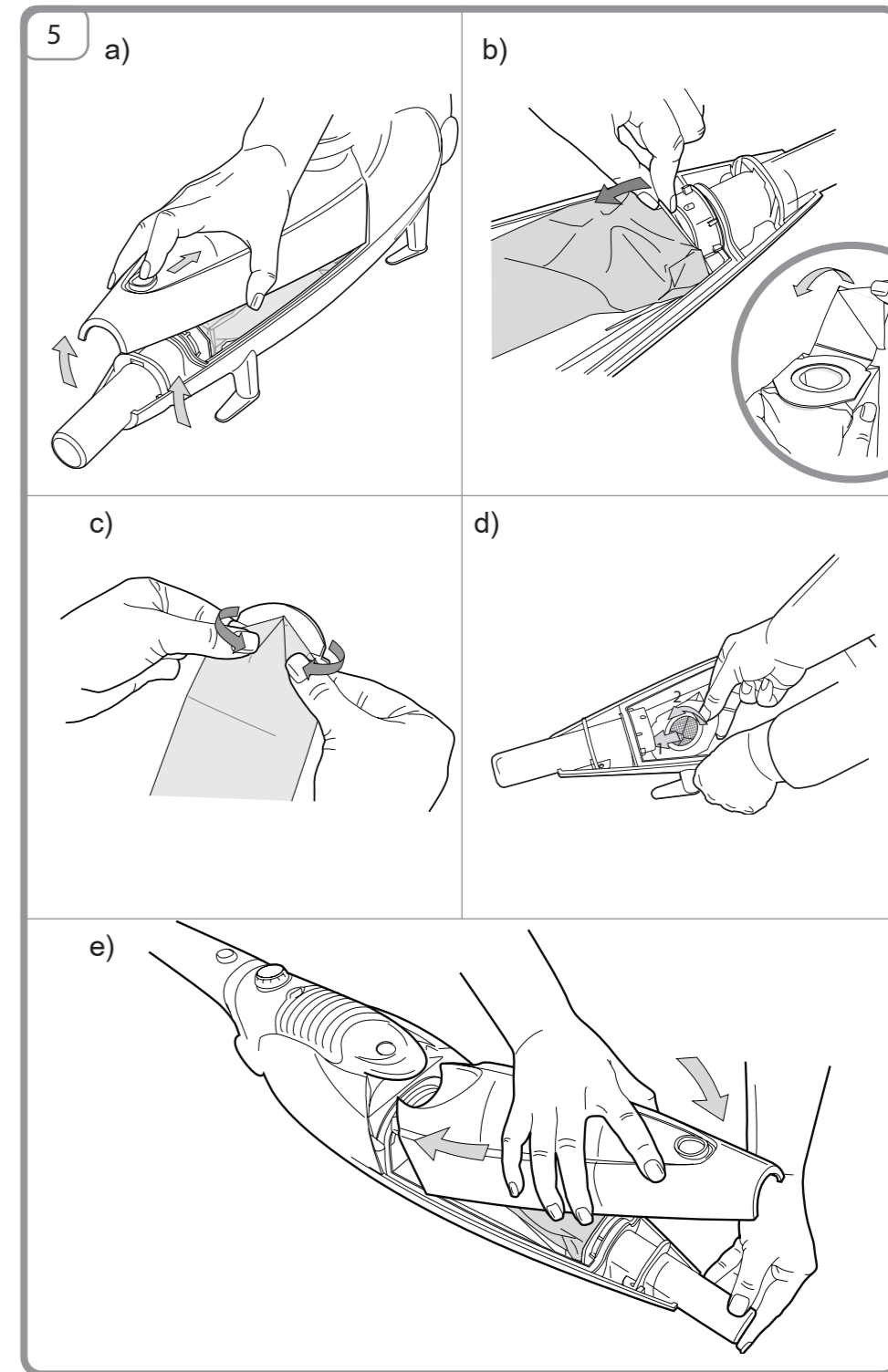
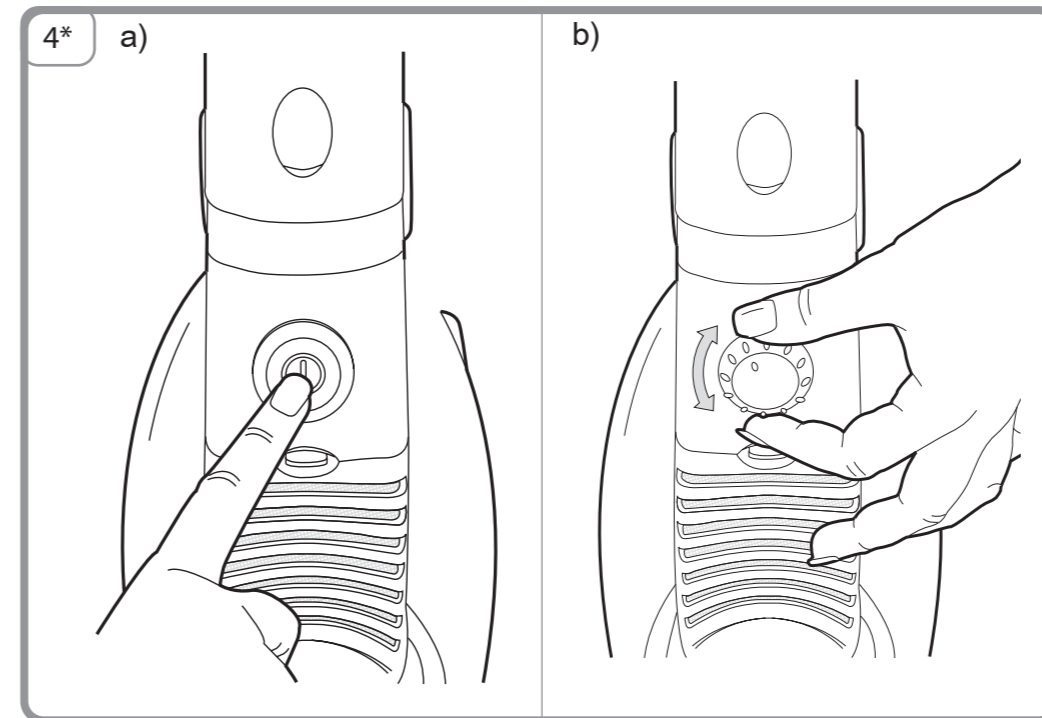
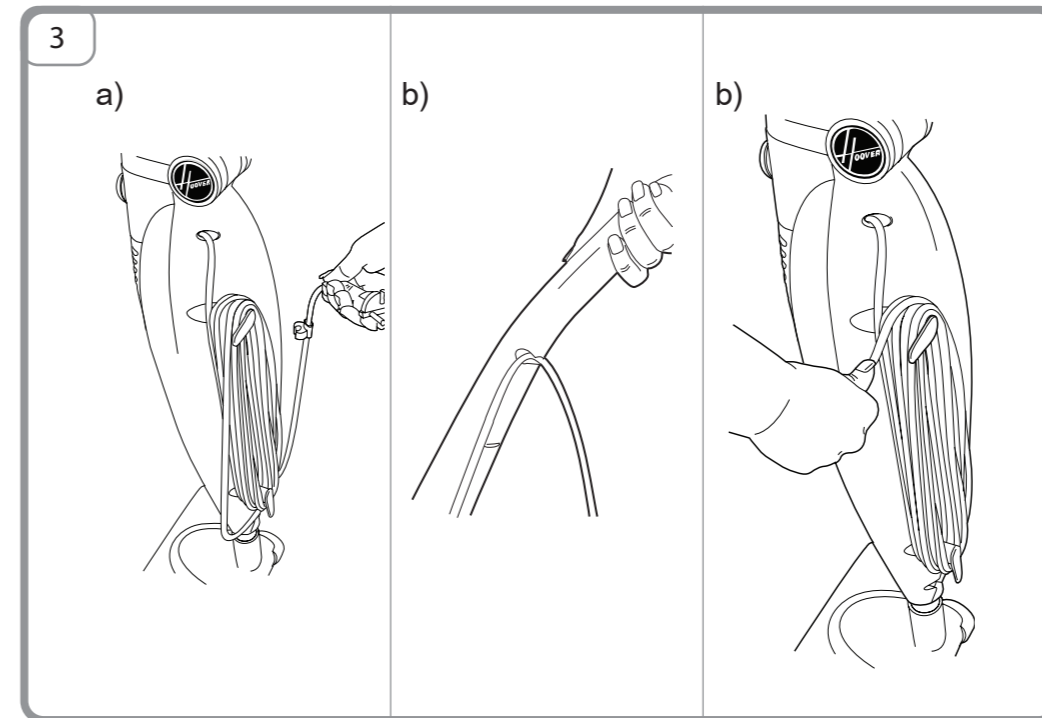
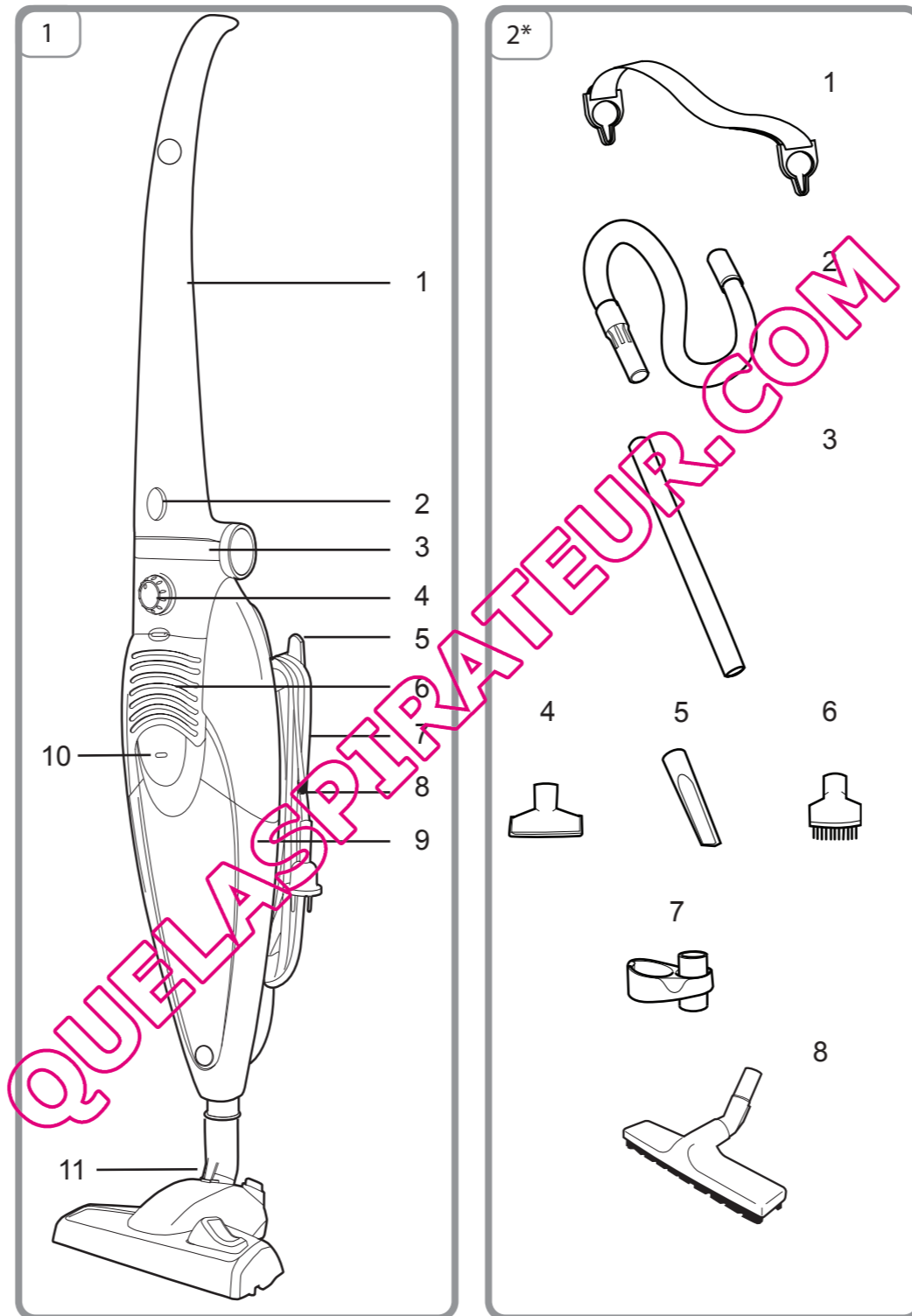

QUEL'ASPIRATEUR.COM

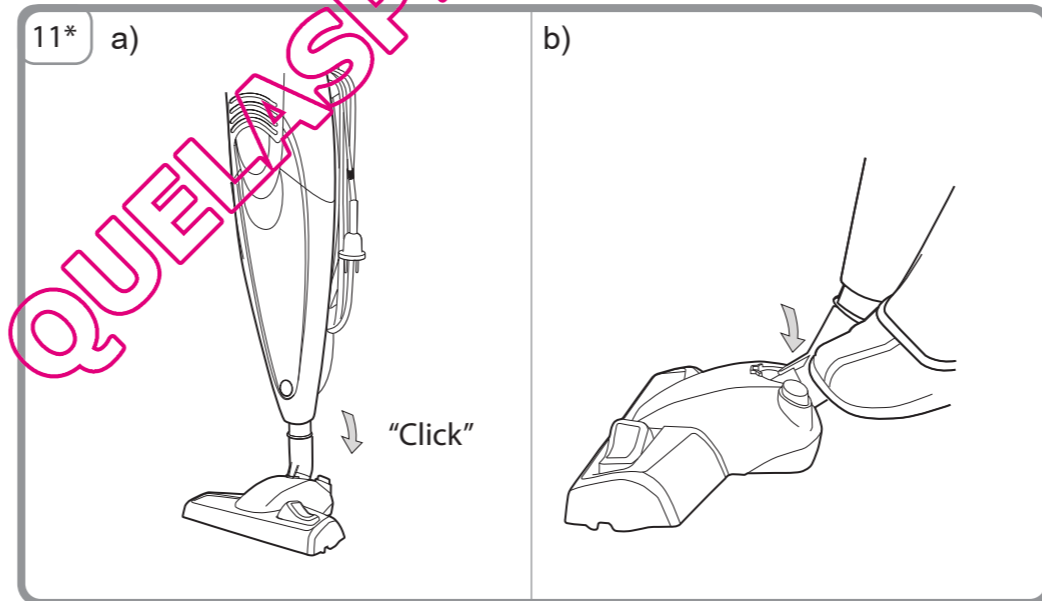
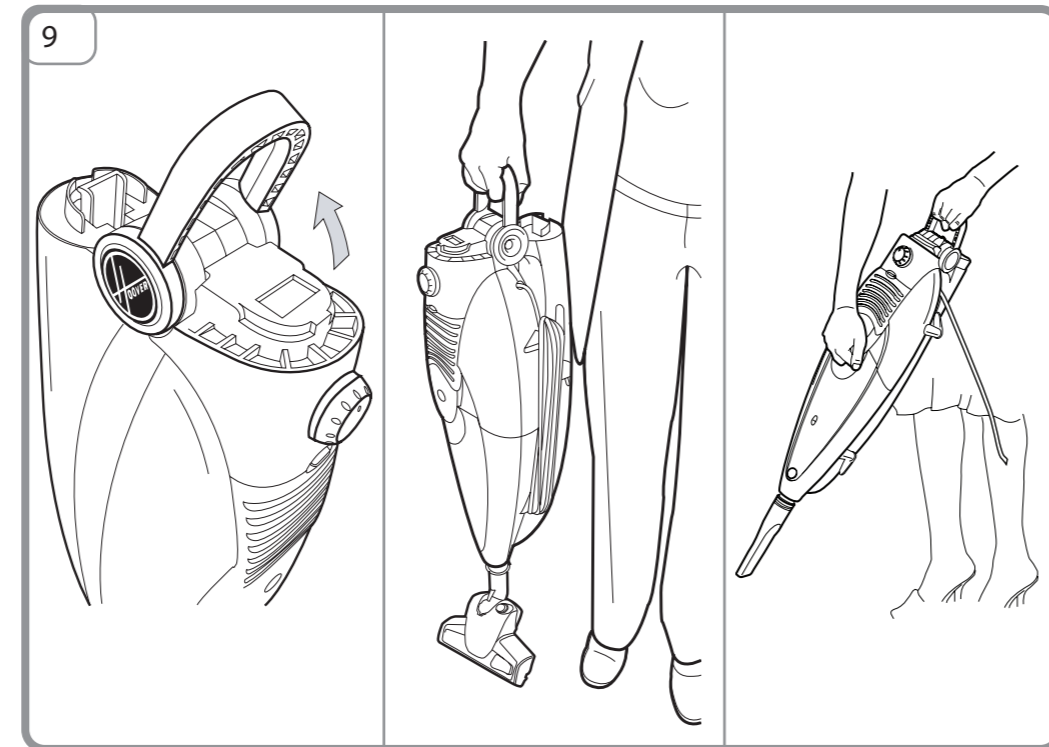
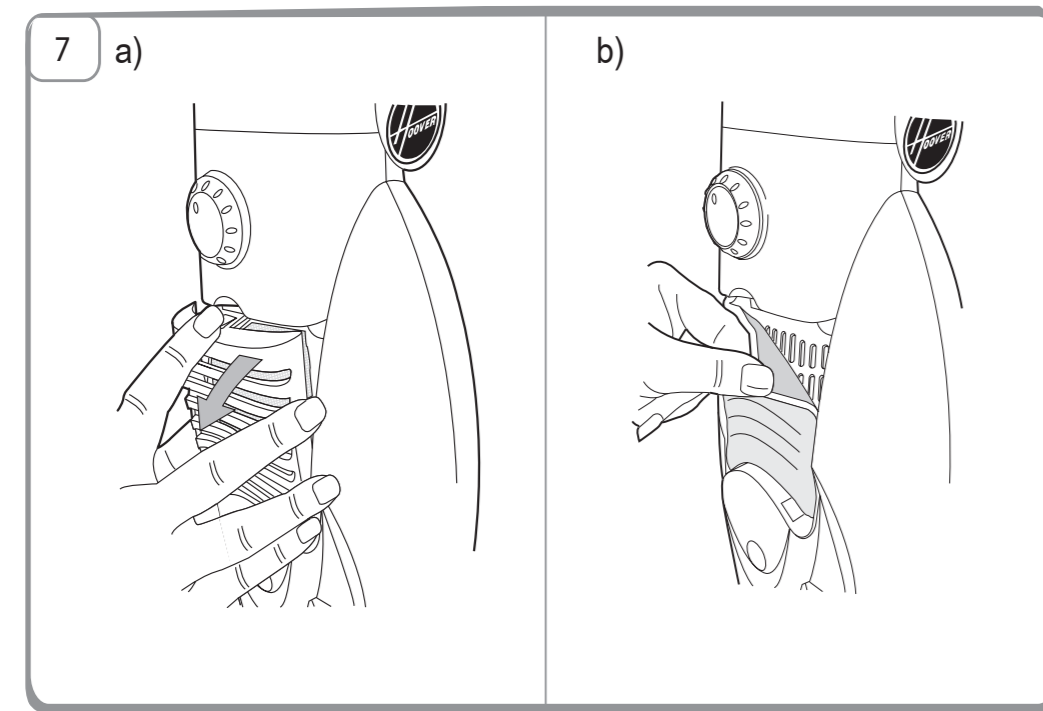
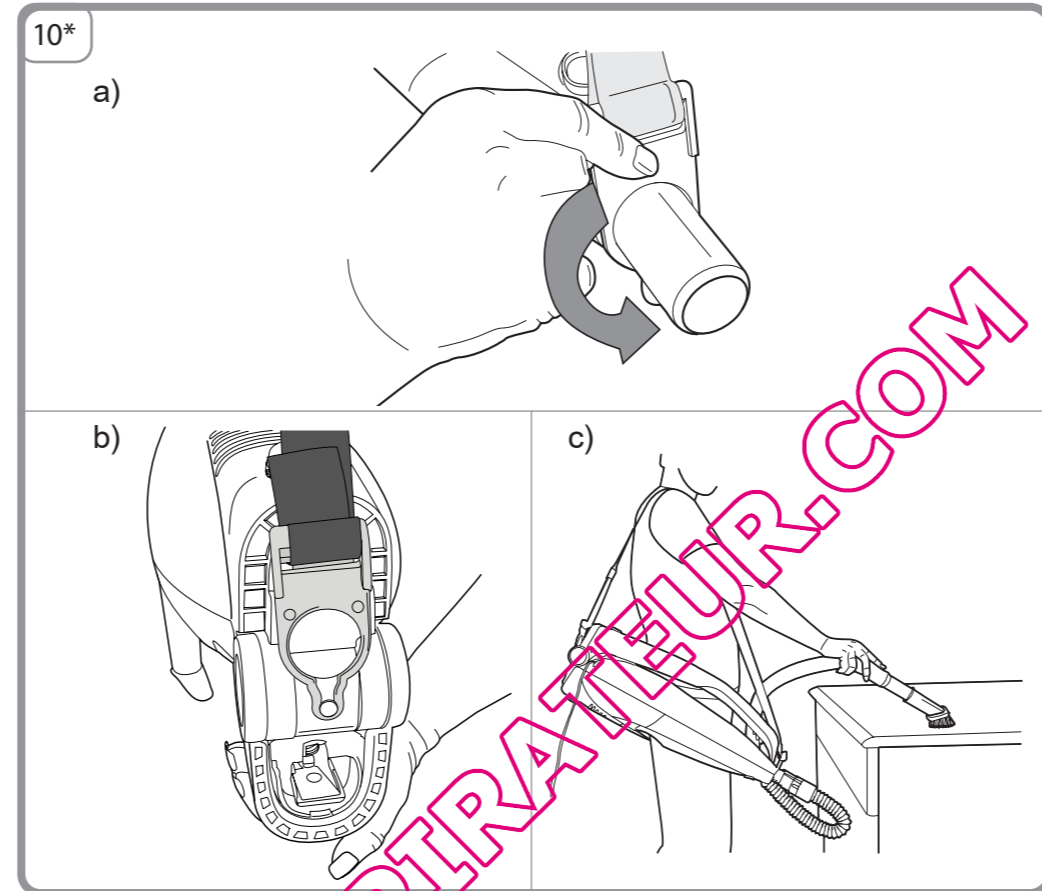
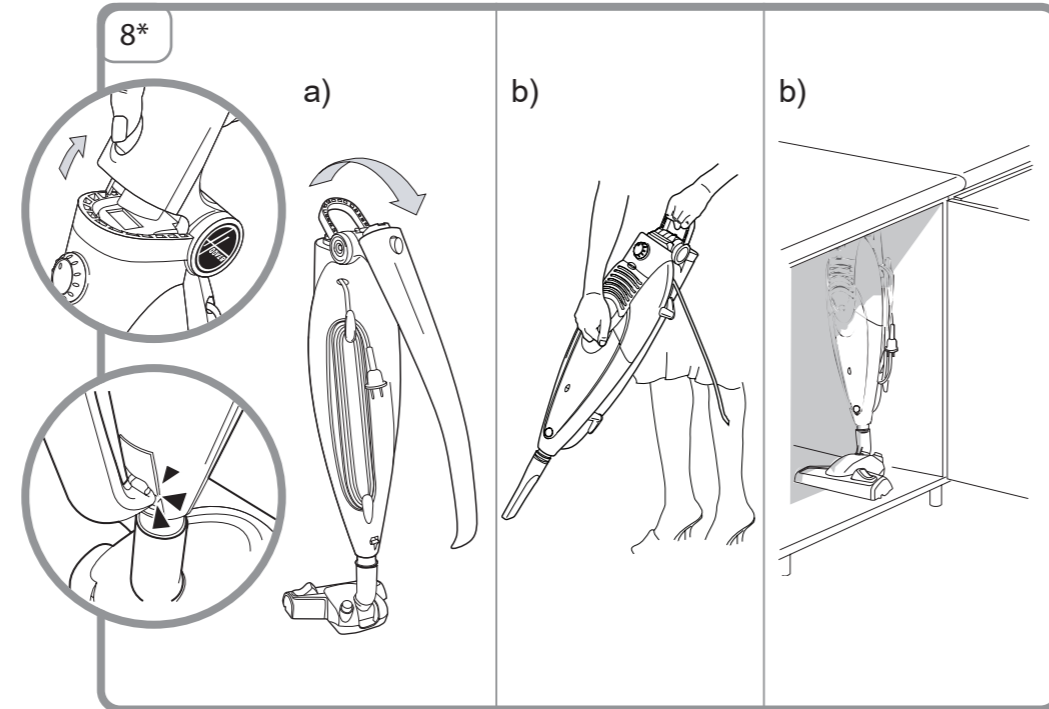
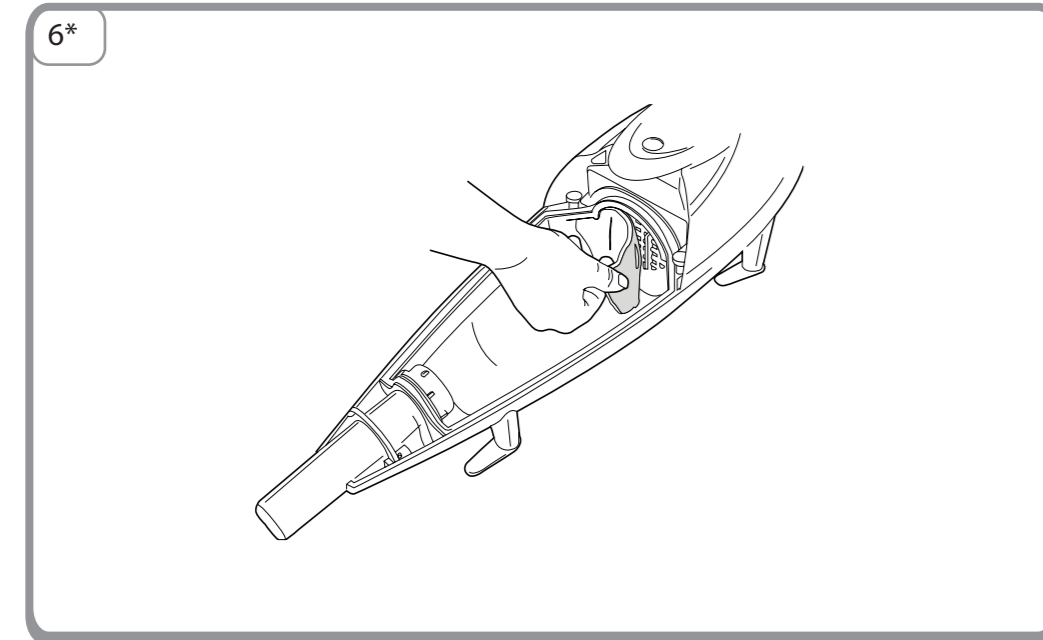

**GB**

**USER INSTRUCTIONS**

This product must be assembled and operated in accordance with these instructions and used only for domestic cleaning to remove dry dirt and dust from household carpets and flooring. Accessories can be used to remove dirt and dust from furniture and fabrics.

Contents

Important safety reminders	1
Suggested use	1
Product components	2
Getting started	2
Product use	2
Bag and Filters	2
Specialties	3
Calling for service	3
Spare parts	4
Your guarantee	4

**IMPORTANT SAFETY REMINDERS**

This cleaner should only be used for its intended purpose as described in these instructions. Ensure that these are fully understood before operating this appliance.

**WARNING! ELECTRICITY CAN BE EXTREMELY DANGEROUS.**

This appliance is double insulated and must not be earthed.

**IMPORTANT**

The wires in the mains lead are coloured in accordance with the following code:

BLUE - Neutral

BROWN - Live

**STATIC ELECTRICITY**

Some carpets can cause a small build up of static electricity. Any static discharge is not hazardous to health.

**SUGGESTED USE**

Replace the paper bag frequently when picking up material such as powder or fine dust or when cleaning new carpets.

See 'Changing the paper bag'.

Only use attachments recommended or supplied by Hoover.

**DO NOT**

- Use your cleaner outdoors, on wet surfaces or for wet pickup.
- Pick up hard or sharp objects, matches, hot ashes, cigarette ends or other similar items.
- Spray with, or pick up flammable liquids such as cleaning fluids, petrol, etc, or their vapours, as they may cause an explosion or fire.
- Remove the plug by pulling on the supply cord.
- Stand on, or wrap the power cord around arms or legs when using your cleaner.
- Continue to use this product if it appears to be faulty: if the power cord/plug is damaged, stop using the vacuum cleaner **IMMEDIATELY**. The power cord must be replaced by an authorised HOOVER Service Engineer to avoid a safety hazard.

After use switch the vacuum cleaner off and remove the plug from the electricity supply. Always switch off and remove the plug before cleaning the appliance or attempting any maintenance work.

**HOOVER SERVICE**

To ensure the continued safe and efficient operation of this appliance, we recommend that only an authorised HOOVER Service Engineer carries out any servicing or repairs.

**GB**

## PRODUCT COMPONENTS

### 1 - STANDARD EQUIPMENT

- 1) Foldaway handle
- 2) Foldaway handle release button
- 3) Mini Pop-Up handle
- 4) On / Off button or variable power control
- 5) Quick release cord storage hook
- 6) Exhaust filter
- 7) Power cord
- 8) Integrated clip
- 9) Bag door
- 10) Bag check indicator
- 11) Carpet & Hard Floor nozzle

### 2 - ACCESSORIES (dependant on model)\*

- 1) Shoulder strap
- 2) Flexible hose
- 3) Extension tube
- 4) Furniture nozzle
- 5) Crevice tool
- 6) Dusting brush
- 7) Accessory holder
- 8) Parquet Caresse nozzle

## GETTING STARTED

- Remove product from box.
- Unclip foldaway handle from base of main body and fold upward into place.
- Open the bag door and check if the dust paper bag is correctly fitted.
- Ensure the pre-motor and exhaust filters are correctly fitted.
- Fit the Carpet & Hard Floor nozzle.
- Fully unwind cord.
- On fixed power version depress button to switch power On/Off. On variable power version rotate the knob to switch on and control the power.
- For use on hard floors, press nozzle pedal to bring brushes in contact with the hard floor.

## PRODUCT USE

### 3 - POWER CORD STORAGE

- a) Before use undo integrated clip, turn top hook and release power cord.
  - b) During use as a stick cleaner clip power cord into back of main handle.
- After use, unclip power cord from handle and wind it around storage hooks before securing with integrated clip.

### 4 - CONTROLS\*

- a) On/Off switch. Push to switch On. Push again to switch Off.
- b) Variable power control. Switch On and set the desired power by rotating the selector. Rotate back to switch Off.

## BAG & FILTERS

**IMPORTANT:** Switch cleaner Off and remove plug from electricity supply before changing paper bag or removing any filters.

### 5 - CHANGING THE PAPER BAG

When the bag check indicator shows red, check to see if the bag is full and requires replacement.

The bag check indicator may show red even if there is a blockage elsewhere in the product.

For accurate bag check indication, the power control\* must be set to maximum.

Replace the paper bag frequently when picking up material such as powder or fine dust or when cleaning new carpets.

**DO NOT** overfill the paper bag.

To change the paper bag:

- a) Lay the cleaner on a flat surface, pull back catch and remove bag door.
- b) Remove bag by pulling bag collar from hose inlet. Remove sticky backing from the dust flap and fold it over the inlet to avoid dust escaping from the bag.
- c) Before fitting a new bag, fold the corners of the bag behind the collar.
- d) Slide the collar along the guides and lift over the inlet tube. Collar should 'click' into place.
- e) Locate tabs on bag door as shown and close bag door.

\* Features vary according to model

## GB

DO NOT use the vacuum cleaner without a paper bag in place.  
IMPORTANT: Hoover recommends that filters are replaced after five full bags have been used.

### 6 - REPLACING THE STANDARD PRE-MOTOR FILTER\*

With paper bag removed lift the pre-motor filter from the bag housing.  
Fit the new filter and replace the paper bag.  
DO NOT use the vacuum cleaner without the pre-motor filter in place.  
Replace the standard pre-motor filter after five full bags have been used.

### 7 - REPLACING THE EXHAUST FILTER

a) Lift off filter cover.  
b) Peel off filter, fit new filter and replace cover.  
DO NOT use cleaner without the exhaust filter in place.  
Replace the exhaust filter after five full bags have been used.

## SPECIALITIES

### 8 - FOLDAWAY HANDLE\*

a) To use the product as portable vacuum cleaner together with the accessories and Portable Kit, press the handle release button and fold the handle backwards until it clips into place at the base of the main body.  
b) Fold handle for easy storage.

### 9 - MINI POP-UP HANDLE

As main handle is folded backward the Mini Pop-Up handle automatically rises to allow the product to be easily carried or used as a portable vacuum cleaner.

### 10 - SHOULDER STRAP\*

a) With nozzle and accessories removed, slide one end of the shoulder strap past the locking tab on the inlet tube and rotate as shown. Refit accessories depending on use.  
b) With main handle folded and locked at the base, clip other end of the shoulder strap over the peg behind the Pop-Up handle.  
c) Carry the cleaner over the shoulder as shown.

### 11 - NOZZLES

Carpet and Floor nozzle

a) Secure the nozzle to the product.  
b) To start cleaning, unlock the cleaner by pressing, with your foot, the locking pedal on the nozzle.

Parquet Caresse nozzle\*

For wooden and delicate floors.

## CALLING FOR SERVICE

A charge will be made if the cleaner is found to be in working order, has not been assembled in accordance with these instructions or has been used incorrectly.

Before calling Hoover Service run through the following checklist:

1. Is there a working electricity supply to the cleaner? Check with another appliance.
2. Is the paper bag full? See 'Bag & Filters' section.
3. Are the filters blocked? See 'Bag & Filters' section.
4. Is the hose or inlet blocked? Remove any obstruction.

If there is any doubt call your local Hoover Service Office for advice, they may be able to assist you over the telephone.

\* Features vary according to model

**GB**

**Spare Parts\***

Use only original Hoover spare parts.

CONSUMABLES	CODE
Paper bag (5 paper bags + 1 pre-motor filter + 1 exhaust filter)	H59 - 35600279
1 pre-motor filter + 1 exhaust filter	U37 - 35600280
SPARE PARTS	CODE
Portable Kit (1 shoulder strap + 1 hose + 1 dusting brush)	C48 - 35600191
Carpet & Hard Floor nozzle	G107 - 35600942
Parquet Caresse nozzle	G80 - 35600282

**WEEE DIRECTIVE**



This appliance is marked according to the European directive 2002/96/EC on Waste Electrical and Electronic Equipment (WEEE). By ensuring this product is disposed of correctly, you will help prevent potential negative consequences for the environment and human health, which could otherwise be caused by inappropriate waste handling of this product. The symbol on the product indicates that this product may not be treated as household waste. Instead it shall be handed over to the applicable collection point for the recycling of electrical and electronic equipment. Disposal must be carried out in accordance with local environmental regulations for waste disposal. For more detailed information about treatment, recovery and recycling of this product, please contact your local city office, your household waste disposal service or the shop where you purchased the product.

**GUARANTEE STATEMENT**

The guarantee conditions for this appliance are as defined by our representative in the country in which it is sold. Details regarding these conditions can be obtained from the dealer from whom the appliance was purchased. The bill of sale or receipt must be produced when making any claim under the terms of this guarantee. Subject to change without notice.

\* Registered Trade Mark

QUELASPINTELLI.COM

Hoover Limited Pentrebach, Merthyr Tydfil,  
 Mid Glamorgan CF48 4TU  
 GIAS Customer Service 08444 995599  
 Hoover Spares 08443 712758

\* Features vary according to model



**IT****ISTRUZIONI PER L'USO**

Questo prodotto deve essere montato e fatto funzionare secondo le presenti istruzioni e va utilizzato esclusivamente in ambito domestico per rimuovere lo sporco e la polvere da tappeti e pavimenti. Accessori possono essere utilizzati per rimuovere lo sporco e la polvere da mobili e tessuti.

**Indice**

Avvertenze importanti per la sicurezza .....	5
Uso consigliato .....	5
Componenti del prodotto .....	6
Guida introduttiva .....	6
Uso del prodotto .....	6
Sacco di carta e filtri .....	6
Peculiarità del prodotto .....	7
Servizio assistenza .....	7
Ricambi .....	8
Regolamento per la garanzia .....	8

**AVVERTENZE IMPORTANTI PER LA SICUREZZA**

Questo aspirapolvere deve essere usato esclusivamente per gli scopi previsti secondo le istruzioni contenute nel presente documento. Accertarsi di aver ben compreso le istruzioni prima di mettere in funzione l'apparecchio.

**AVVERTENZA! L'ELETTRICITÀ PUÒ ESSERE ESTREMAMENTE PERICOLOSA.**

Questo apparecchio è dotato di doppio isolamento e non richiede la messa a terra.

**IMPORTANTE**

I fili contenuti nel cavo di alimentazione sono colorati secondo il seguente codice:

**BLU - Neutro**  
**MARRONE - Fase**

**ELETTRICITÀ STATICA**

Su alcune superfici tessili si può determinare un lieve accumulo di elettricità statica. Le scariche di elettricità statica non sono pericolose per la salute.

**USO CONSIGLIATO**

Sostituire frequentemente il sacco di carta quando si aspira polvere molto fine oppure quando si puliscono tappeti nuovi.

Vedere la sezione 'Sostituzione del sacco di carta'.

Utilizzare unicamente gli accessori consigliati o forniti da Hoover.

**OPERAZIONI DA EVITARE**

- Utilizzare l'apparecchio all'aperto, su superfici bagnate o per aspirare liquidi.
- Aspirare oggetti duri o taglienti, fiammiferi, cenere calda, mozziconi di sigaretta o articoli simili.
- Spruzzare o aspirare liquidi infiammabili quali fluidi detergenti, benzina, ecc. o i loro vapori, poiché possono provocare esplosioni o incendi.
- Staccare la spina tirando il cavo in dotazione.
- Stare sopra il cavo di alimentazione o avvolgerlo intorno alle braccia o alle gambe mentre si usa l'apparecchio.
- Continuare a utilizzare il prodotto se appare difettoso. Se il cavo di alimentazione/la spina sembra danneggiato, smettere **IMMEDIATAMENTE** di utilizzare l'apparecchio. Per evitare pericoli, il cavo di alimentazione deve essere sostituito esclusivamente da un tecnico autorizzato HOOVER.

Dopo l'uso, spegnere l'apparecchio e staccare la spina dalla presa di corrente. Prima di pulire l'apparecchio o effettuare qualsiasi intervento di manutenzione su di esso, spegnere sempre l'apparecchio e staccare la spina.

IT

## ASSISTENZA HOOVER

Per assicurare il funzionamento continuo dell'apparecchio in modo sicuro ed efficace si consiglia di far effettuare tutti gli interventi di manutenzione o riparazione esclusivamente da un tecnico autorizzato HOOVER.

## COMPONENTI DEL PRODOTTO

### 1 - PRODOTTO STANDARD

- 1) Impugnatura ripiegabile
- 2) Pulsante per il rilascio dell'impugnatura ripiegabile
- 3) Mini impugnatura a scomparsa
- 4) Pulsante acceso/spento o variatore di potenza
- 5) Gancio avvolgicavo a rilascio rapido
- 6) Filtro dell'aria in uscita
- 7) Cavo di alimentazione
- 8) Clip integrato
- 9) Sportellino del sacco di carta
- 10) Indicatore di controllo del sacco
- 11) Spazzola per tappeti e pavimenti

### 2 - ACCESSORI (a seconda del modello)\*

- 1) Tracolla
- 2) Tubo flessibile
- 3) Tubo di prolunga
- 4) Bocchetta tutti gli usi
- 5) Bocchetta per fessure
- 6) Spazzola a pennello
- 7) Porta accessori
- 8) Spazzola Parquet Caresse

## GUIDA INTRODUTTIVA

- Estrarre il prodotto dalla scatola.
- Sganciare l'impugnatura ripiegabile dalla base del corpo dell'apparecchio e sollevarla in posizione.
- Aprire lo sportellino del sacco e controllare che il sacco di carta sia inserito correttamente.
- Accertarsi che il filtro pre-motore e il filtro aria in uscita siano montati correttamente.
- Montare la spazzola per tappeti e pavimenti.
- Svolgere completamente il cavo.
- Nel modello a potenza fissa accendere l'apparecchio premendo il pulsante acceso/spento. Nel modello a potenza variabile ruotare la manopola per accendere l'apparecchio e aggiustare la potenza.
- Per la pulizia dei pavimenti duri, premere il pedale sulla spazzola per abbassare le setole e porle a contatto con la superficie.

## USO DEL PRODOTTO

### 3 - COME RIPORRE IL CAVO DI ALIMENTAZIONE

- a) Prima dell'uso sganciare il cavo dal clip integrato, ruotare il gancio superiore e rilasciare il cavo.
- b) Durante l'uso dell'aspirapolvere in posizione verticale agganciare il cavo sul retro dell'impugnatura principale. Dopo l'uso sganciare il cavo dall'impugnatura e avvolgerlo attorno ai ganci avvolgicavo prima di fissarlo con il clip integrato.

### 4 - ACCENSIONE\*

- a) Interruttore acceso/spento. Premere per accendere. Premere nuovamente per spegnere.
- b) Variatore di potenza. Accendere l'apparecchio e impostare la potenza desiderata ruotando il selettore. Per spegnere ruotare la manopola in senso opposto.

## SACCO DI CARTA E FILTRI

**IMPORTANTE:** Prima di sostituire il sacco di carta o estrarre i filtri spegnere l'apparecchio e staccare la spina dalla presa di corrente.

### 5 - SOSTITUZIONE DEL SACCO DI CARTA

Quando l'indicatore di controllo del sacco diventa di colore rosso, controllare che il sacco non sia pieno e debba essere sostituito.

L'indicatore di controllo del sacco può essere di colore rosso anche qualora l'apparecchio sia ostruito in altri punti. Per un'indicazione accurata del controllo del sacco il variatore di potenza\* deve essere impostato al massimo.

Sostituire frequentemente il sacco quando si aspira polvere molto fine oppure quando si puliscono tappeti nuovi.

**NON** riempire eccessivamente il sacco raccogli-polvere.

\* Le caratteristiche variano a seconda del modello

## IT

Per sostituire il sacco di carta:

- Adagiare l'aspirapolvere su una superficie piana, tirare il fermo all'indietro ed estrarre lo sportellino del sacco.
- Rimuovere il sacco estraendo il collare del sacco dal tubo. Staccare il rivestimento adesivo dalla linguetta e ripiegarla sopra l'apertura, per evitare la fuoriuscita della polvere dal sacco.
- Prima di inserire un nuovo sacco di carta, ripiegarne gli angoli dietro il collare del sacco stesso.
- Inserire il collare lungo le guide e sollevarlo sopra il tubo. Il collare deve scattare in posizione.
- Collocare le linguette poste sullo sportellino del sacco come indicato e chiudere lo sportellino.

NON utilizzare l'aspirapolvere senza sacco raccogli-polvere.

IMPORTANTE: Hoover consiglia di sostituire i filtri dopo aver utilizzato cinque sacchi pieni.

### 6 - SOSTITUZIONE DEL FILTRO PRE-MOTORE STANDARD\*

Dopo aver rimosso il sacco di carta, estrarre il filtro pre-motore standard dal porta filtro.

Inserire un nuovo filtro e sostituire il sacco di carta.

NON utilizzare l'aspirapolvere senza il filtro pre-motore.

Sostituire il filtro pre-motore standard dopo aver utilizzato cinque sacchi pieni.

### 7 - SOSTITUZIONE DEL FILTRO DELL'ARIA IN USCITA

- Solleverlo il coprifiltro.
- Rimuovere il filtro, inserirne uno nuovo e richiudere il coperchio.

NON utilizzare l'aspirapolvere senza il filtro dell'aria in uscita.

Sostituire il filtro d'aria in uscita dopo aver utilizzato cinque sacchi pieni.

## PECULIARITÀ DEL PRODOTTO

### 8- IMPUGNATURA RIPIEGABILE\*

- Per utilizzare l'apparecchio come aspirapolvere portatile assieme agli accessori e al kit portatile, premere il pulsante di rilascio dell'impugnatura e ripiegarla all'indietro agganciandola alla base del corpo dell'apparecchio.
- Per riporre l'apparecchio con minimo ingombro ripiegare l'impugnatura.

### 9 - MINI IMPUGNATURA A SCOMPARSA

Quando l'impugnatura principale è ripiegata, la mini impugnatura si solleva automaticamente e consente di trasportare con facilità l'apparecchio o di utilizzarlo come aspirapolvere portatile.

### 10 - TRACOLLA\*

- Una volta estratti spazzola ed accessori, inserire un'estremità della tracolla oltre la linguetta di bloccaggio sul tubo di ingresso e ruotarla come indicato. Rimontare gli accessori a seconda del tipo di utilizzo.
- Con l'impugnatura principale ripiegata e bloccata sul corpo dell'apparecchio, agganciare l'altra estremità della tracolla al perno posto dietro l'impugnatura a scomparsa.
- Trasportare l'apparecchio a tracolla come indicato.

### 11 - SPAZZOLE

Spazzola per tappeti e pavimenti

- Assicurare la spazzola al prodotto e posizionare il prodotto in posizione verticale.
- Per avviare la pulizia, bloccare l'apparecchio premendo con il piede il pedale di blocco sulla spazzola.

Spazzola Paquet Caresset

Per pavimenti in legno e delicati.

## SERVIZIO DI ASSISTENZA

Verrà addebitato un intervento di assistenza se si esamina l'apparecchio e si riscontra che non si trova nelle corrette condizioni operative, non è stato montato secondo quanto riportato nel presente libretto d'istruzioni o è stato oggetto di uso improprio.

Prima di rivolgersi all'assistenza Hoover esaminare la seguente lista di controllo:

- La presa elettrica a cui è collegato l'apparecchio è funzionante? Verificare collegando un altro apparecchio alla presa di corrente.
- Il sacco è pieno? Vedere la sezione 'Sacchi di carta e filtri'.
- I filtri sono ostruiti? Vedere la sezione 'Sacchi di carta e filtri'.
- Il tubo o l'ingresso del tubo è ostruito? Rimuovere eventuali ostruzioni.

In caso di dubbi rivolgersi all'assistenza Hoover locale, che potrebbe essere in grado di aiutarvi telefonicamente.

\* Le caratteristiche variano a seconda del modello



IT

**Ricambi\***

Utilizzare esclusivamente ricambi originali Hoover.

CONSUMO	CODICE
Sacco raccogli-polvere (5 sacchi carta + 1 filtro pre-motore + 1 filtro dell'aria in uscita)	H59 - 35600279
1 filtro pre-motore + 1 filtro dell'aria in uscita	U37 - 35600280
PARTI DI RICAMBI	CODICE
Kit portatile (1 tracolla + 1 tubo + 1 spazzola a pennello)	C48 - 35600191
Spazzola per tappeti e pavimenti	G107 - 35600942
Spazzola Parquet Caresse	G80 - 35600282

**DIRETTIVA WEEE**

L'apparecchio è contrassegnato in conformità alla direttiva europea WEEE 2002/96/EC sulla gestione dei rifiuti da apparecchiature elettrotecniche ed elettroniche. Garantendo il corretto smaltimento del prodotto, il cliente contribuisce alla salvaguardia della salute delle persone e alla protezione dell'ambiente che potrebbero altrimenti essere compromesse da uno smaltimento eseguito in maniera non idonea. Il simbolo apposto su di esso indica che questo prodotto non può essere smaltito come i normali rifiuti domestici, bensì deve essere portato al punto di raccolta o al centro di riciclaggio delle apparecchiature elettriche ed elettroniche più vicino. Lo smaltimento deve essere eseguito in conformità alle normative locali vigenti per la salvaguardia dell'ambiente e lo smaltimento dei rifiuti. Per ulteriori informazioni sul trattamento, il recupero e il riciclaggio di questo prodotto, contattare l'unità territoriale competente per il servizio di smaltimento o il negozio in cui è stato effettuato l'acquisto.

**REGOLAMENTO PER LA GARANZIA**

Le condizioni di garanzia per questo prodotto sono definite in base alle norme previste per il Paese nel quale è stato venduto. I dettagli delle suddette condizioni possono essere richiesti al distributore presso il quale il prodotto è stato acquistato. Per ogni contestazione nei termini della garanzia è necessaria l'esibizione della fattura o di documento equipollente. Soggetta a modifiche senza preavviso.

© Marchio registrato

Zerowatt. Hoover S.p.A.  
 Sede commerciale: via Privata E. Fumagalli,  
 20047 Brugherio (Mi)  
 Tel +39 039 208655  
 servizioclienti@hoover.it  
 Gias Customer Service (Italia) 039 2086811

\* Le caratteristiche variano a seconda del modello

**FR****GUIDE DE L'UTILISATEUR**

Cet appareil doit être assemblé et utilisé conformément à ces instructions et utilisé seulement pour des tâches ménagères. Des accessoires peuvent être utilisés pour aspirer la salissure et la poussière des meubles et tissus.

**Sommaire**

Remarques importantes concernant la sécurité .....	9
Conseils pour l'utilisation.....	9
Composants .....	10
Première utilisation .....	10
Utilisation du produit.....	10
Sac et filtres .....	10
Spécialités .....	11
Recours au service technique.....	12
Pièces détachées.....	12
Votre garantie.....	12

**REMARQUES IMPORTANTES CONCERNANT LA SECURITE**

Cet aspirateur doit être utilisé uniquement pour des tâches ménagères comme cela est décrit dans ces instructions. Veuillez vous assurer que vous avez lu et compris entièrement ces instructions avant d'utiliser l'appareil.

**ATTENTION : L'ELECTRICITE PEUT ETRE EXTREMEMENT DANGEREUSE**

Cet appareil est doublement isolé et il ne doit pas être mis à la terre.

**IMPORTANT :**

Les fils du cordon d'alimentation électrique sont colorés selon le code suivant :

**BLEU – Neutre**  
**MARRON - Phase**

**ELECTRICITE STATIQUE**

Certaines moquettes peuvent produire une petite accumulation d'électricité statique. Les décharges d'électricité statique ne sont pas dangereuses pour la santé.

**CONSEILS POUR L'UTILISATION**

Remplacez le sac en papier fréquemment lors de l'aspiration de poudres ou poussières fines ou du nettoyage de moquettes neuves.

Voir « Pour changer le sac papier ».

Utilisez uniquement les accessoires recommandés ou fournis par Hoover.

**VOUS NE DEVEZ PAS**

- Utiliser l'aspirateur à l'extérieur, sur des surfaces mouillées ou pour aspirer des substances mouillées.
- Aspirer des objets durs ou tranchants, allumettes, cendres chaudes, mégots de cigarettes, farine, plâtre, ciment, enduit, sciure de bois ou autres objets similaires.
- Vaporiser ou aspirer des liquides inflammables, fluides nettoyants, aérosols ou vapeurs pouvant présenter un risque d'explosion ou d'incendie.
- Retirer la prise en tirant sur le cordon d'alimentation électrique.
- Marcher sur le cordon d'alimentation, ou le laisser s'emmêler autour de vos bras ou de vos jambes pendant la marche de l'aspirateur.
- Continuer d'utiliser l'aspirateur s'il semble défectueux. Si le cordon d'alimentation électrique est endommagé, arrêtez d'utiliser l'aspirateur **IMMEDIATEMENT**. Le cordon d'alimentation électrique doit être réparé par un réparateur agréé du réseau de service Hoover pour éviter les risques.

Après l'utilisation, arrêtez l'aspirateur et débranchez la prise de courant. Vous devez toujours arrêter l'appareil et débrancher la prise de courant avant de le nettoyer ou d'effectuer toute opération d'entretien.

**FR**

## SERVICE HOOVER

Pour garantir une utilisation sans danger et efficace de cet appareil, nous recommandons de confier toutes les réparations et les révisions à un technicien agréé du réseau de service Hoover.

## COMPOSANTS

### 1 - EQUIPEMENT STANDARD

- 1) Poignée pliable
- 2) Bouton de déverrouillage de poignée pliable
- 3) Mini poignée amovible
- 4) Bouton de Marche/Arrêt ou bouton de réglage de puissance variable
- 5) Crochet de rangement de cordon à libération rapide
- 6) Filtre de sortie moteur
- 7) Cordon d'alimentation
- 8) Clip intégré
- 9) Porte de sac
- 10) Indicateur de sac plein.
- 11) Suceur pour sols durs & moquettes

### 2 - ACCESSOIRES (selon le modèle)\*

- 1) Bandoulière
- 2) Tuyau flexible
- 3) Rallonge de tube
- 4) Petit suceur
- 5) Suceur plat
- 6) Brosse à meubles
- 7) Porte-accessoires
- 8) Brosse parquet Caresse (spéciale sols durs)

## PREMIERE UTILISATION

- Sortez l'appareil de l'emballage.
- Dégagez la poignée pliable de la base du corps principal et dépliez-la pour la mettre en place.
- Ouvrez la porte du sac à poussière et confirmez que le sac est monté correctement.
- Confirmez que les filtres avant moteur et de sortie moteur sont montés correctement.
- Montez le suceur pour sols durs et moquettes.
- Déroulez entièrement le cordon.
- Sur les versions à puissance fixe, appuyez sur le bouton de Marche/Arrêt. Sur les versions à puissance variable, tournez le bouton pour allumer et régler la puissance de l'aspirateur.
- Pour l'utilisation sur les sols durs, appuyez sur la pédale du suceur pour abaisser les brosses.

## UTILISATION

### 3 - RANGEMENT DU CORDON D'ALIMENTATION

- a) Avant l'utilisation, faites le clip intégré, tournez le crochet supérieur et libérez le cordon d'alimentation électrique.
- b) Lors de l'utilisation en mode portable, fixez le cordon d'alimentation au dos de la poignée principale avec le clip. Après l'utilisation, séparez le cordon de la poignée et enroulez-le autour des crochets de rangement avant de le fixer avec le clip intégré.

### 4 - COMMANDES\*

- a) Commutateur Marche/Arrêt Poussez pour mettre en marche. Poussez de nouveau pour arrêter.
- b) Commande de puissance variable. Mettez en marche et réglez la puissance selon les besoins en tournant le bouton sélecteur. Tournez en arrière pour arrêter.

## SAC & FILTRES

**IMPORTANT :** Arrêtez l'aspirateur et débranchez la prise de courant avant de changer le sac en papier ou de retirer un des filtres.

### 5 - REMPLACEMENT DU SAC EN PAPIER

Quand l'indicateur rouge de contrôle du sac est allumé, vérifiez si le sac est plein et s'il faut le remplacer. L'indicateur rouge de contrôle du sac peut s'allumer en cas de blocage ailleurs dans l'appareil.

\* Les caractéristiques varient selon le modèle

## FR

Pour une indication précise du contrôle de sac, la commande de puissance\* doit être réglée au maximum. Remplacez le sac en papier fréquemment lors de l'aspiration de poudres ou poussières fines ou du nettoyage de moquettes neuves.

EVITEZ de laisser le sac en papier se remplir excessivement.

Pour remplacer le sac en papier :

- Couchez l'aspirateur sur une surface plane, tirez le taquet en arrière et retirez la porte du sac.
- Retirez le sac en tirant le collier du sac pour le séparer de l'embouchure du tuyau. Tirez la partie collante du rabat et appliquez-la sur l'embouchure pour éviter que la poussière ne s'échappe du sac.
- Avant de monter le sac neuf, repliez les coins du sac derrière le collier.
- Faites glisser le collier le long des guides et soulevez-le au-dessus du tube d'entrée. Le collier devrait se mettre en place avec un "déclac".
- Positionnez les taquets sur la porte du sac comme illustré et fermez la porte.

N'UTILISEZ PAS l'aspirateur sans le sac papier en place.

IMPORTANT : Hoover recommande de remplacer les filtres après que cinq sacs pleins ont été utilisés.

### 6 - REMPLACEMENT DU FILTRE D'AVANT MOTEUR STANDARD\*

Après avoir retiré le sac en papier soulevez le filtre d'avant moteur du logement de sac.

Montez le filtre neuf et remplacez le sac en papier.

N'UTILISEZ PAS l'aspirateur sans le filtre d'avant moteur en place.

Remplacez le filtre d'avant moteur standard après que cinq sacs pleins ont été utilisés.

### 7 - REMPLACEMENT DU FILTRE DE SORTIE MOTEUR

- Soulevez le couvercle de filtre.
- Retirez le filtre usagé, montez le filtre neuf et remontez le couvercle.

N'UTILISEZ PAS l'aspirateur sans le filtre de sortie moteur en place.

Remplacez le filtre de sortie moteur après que cinq sacs pleins ont été utilisés.

## SPECIFICITES

### 8 - POIGNEE PLIABLE\*

- Pour utiliser l'appareil comme un aspirateur portable avec les accessoires et le kit portable, appuyez sur le bouton de libération de la poignée et rabattez la poignée en arrière jusqu'à ce qu'elle s'adapte dans la base du corps principal.
- Repliez la poignée pour faciliter le rangement.

### 9 - MINI POIGNEE AMOVIBLE

Quand la poignée principale est repliée en arrière une mini poignée amovible sort automatiquement pour permettre de porter facilement l'aspirateur ou de l'utiliser comme un aspirateur portable.

### 10 - BANDOULIERE\*

- Après avoir retiré le suceur et les accessoires, glissez une extrémité de la bandoulière au-delà du taquet de verrouillage sur le tube d'entrée et tournez de la façon illustrée. Remontez les accessoires selon les besoins.
- La poignée principale repliée et verrouillée sur la base, fixez avec le clip l'autre extrémité de la bandoulière sur l'accroche derrière la mini poignée.
- Portez l'aspirateur à l'épaule de la façon illustrée.

### 11 - SUCEURS

Suceur pour moquettes et sols durs

- Fixez la brosse à l'appareil et placez l'aspirateur à sa position autonome.
- Pour utiliser l'aspirateur, le déverrouiller en appuyant avec le pied sur la pédale de blocage autonome située sur la brosse.

Suceur Caresse pour parquet\*

Pour parquets et sols délicats.

\* Les caractéristiques varient selon le modèle

FR

## RECOURS AU SERVICE TECHNIQUE

Veillez noter que vous serez facturé(e) si l'examen par nos soins révèle que l'aspirateur est en bon état de marche, qu'il n'a pas été assemblé conformément aux instructions ou qu'il a été utilisé incorrectement.

Avant d'appeler le Service technique Hoover, effectuez les contrôles de la liste suivante :

1. Est-ce que l'aspirateur est alimenté avec une tension électrique correcte? Branchez un autre appareil à la même prise pour vérifier.
2. Est-ce que le sac à poussière est plein? Voir la section "Sac & Filtres".
3. Est-ce que les filtres sont colmatés? Voir la section "Sac & Filtres".
4. Y a-t-il un blocage dans le tuyau flexible ou le suceur? Eliminer tout blocage éventuel.

En cas de doute, appelez le Centre de service Hoover le plus proche qui pourra peut être vous assister au téléphone.

### Pièces détachées\*

N'utilisez que des pièces de rechange Hoover d'origine.

CONSOMMABLES	CODE
Sac en papier (5 sacs en papier + 1 filtre avant moteur + 1 filtre de sortie moteur)	H59 - 35600279
1 filtre avant moteur + 1 filtre de sortie moteur	VJ37 - 35600280
PIECES DE RECHANGE	CODE
Kit portable (1 bandoulière + 1 tuyau flexible + une brosse à pousser)	C48 - 35600191
Suceur pour sols durs & moquettes	G107 - 35600942
Brosse parquet Caresse (spéciale sols durs)	G80 - 35600282

### DIRECTIVE DEEE



Cet appareil porte des marques conformes à la directive européenne 2002/96/CE relative aux déchets d'équipements électriques et électroniques (DEEE). En éliminant ce produit de manière correcte, vous contribuerez à éviter des conséquences néfastes potentielles pour l'environnement et pour la santé. Le symbole apposé sur l'appareil indique qu'il ne peut pas être mis à la poubelle avec les ordures ménagères. Il doit être apporté à un centre de recyclage des déchets électriques et électroniques. L'élimination doit être conforme aux règlements locaux relatifs à l'élimination des déchets. Pour des informations plus détaillées sur le traitement, la récupération et le recyclage de ce produit, veuillez contacter votre municipalité, le service de collecte des ordures ménagères ou le point de vente où le produit a été acheté.

### DECLARATION DE GARANTIE

Les conditions de garantie de cet appareil sont définies par notre représentant dans le pays où il est vendu. Les détails concernant ces conditions de garanties peuvent être obtenus en s'adressant au revendeur auquel il a été acheté. La facture d'achat ou le reçu doit être présenté pour toutes réclamations relevant des conditions de cette garantie. Ces conditions peuvent être modifiées sans préavis.

@ Marque déposée

Groupe Candy Hoover SAS  
13, rue Auger 93697 Pantin Cedex  
Tel: 01.49.15.92.00  
Ligne Service Consommateurs (France)  
0892 35 00 89

Candy Hoover Belgium NV  
Haachtsesteenweg 162B  
1820 Melsbroek  
Tel : 02-752 94 11  
Gias Customer Service (België)  
0903/99109 (1.12 € / min.)

\* Les caractéristiques varient selon le modèle

# DE

## BEDIENUNGSANLEITUNG

Dieses Gerät muss gemäß der Gebrauchsanleitung zusammengesetzt und verwendet werden. Es ist nur für die Trockenreinigung von Teppichen und Glattböden im Haushalt geeignet. Die Zubehörteile können zum Entfernen von trockenem Schmutz und Staub auf Möbeln und Stoffen verwendet werden.

### Inhalt

Wichtige Sicherheitshinweise .....	13
Empfohlene Verwendung .....	13
Bezeichnung der Komponenten .....	14
Erste Schritte .....	14
Verwendung des Geräts .....	14
Beutel und Filter .....	14
Spezielle Merkmale .....	15
Kundendienst .....	15
Ersatzteile .....	16
Ihre Garantie .....	16

## WICHTIGE SICHERHEITSHINWEISE

Dieses Gerät nur für die vorgesehenen Zwecke gemäß der Anleitung verwenden. Vor der Benutzung des Geräts muss die vorliegende Gebrauchsanleitung gelesen und verstanden worden sein.

### ACHTUNG! STROM KANN SEHR GEFÄHRLICH SEIN.

Dieses Gerät ist doppelt isoliert und muss nicht geerdet werden.

### WICHTIG

Die einzelnen Drähte des Netzkabels sind wie folgt farbig gekennzeichnet:

**BLAU** - Neutral

**BRAUN** - Spannungsführend

### STATISCHE ELEKTRIZITÄT

Bestimmte Teppiche neigen zu elektrostatischer Aufladung, die jedoch sehr gering und bei Entladung nicht gesundheitsschädlich ist.

## EMPFOHLENE VERWENDUNG

Beim Reinigen von neuen Teppichen oder Aufsaugen von Pulver oder feinem Staub sollten Sie den Papierbeutel häufig wechseln.

Siehe Kapitel "Wechseln des Papierbeutels".

Verwenden Sie nur von Hoover empfohlene oder gelieferte Ersatz- und Zubehörteile.

## SICHERHEITSHINWEISE

- Verwenden Sie den Staubsauger nicht im Freien, auf nassen Flächen oder zum Aufsaugen von Flüssigkeiten.
- Vermeiden Sie es, harte oder scharfe Gegenstände, Streichhölzer, heiße Asche, Zigarettenkippen oder Ähnliches aufzusaugen.
- Sprühen Sie keine entzündlichen Flüssigkeiten wie Reinigungsmittel, Benzin usw. und saugen Sie diese nicht auf – es besteht Brand- oder Explosionsgefahr.
- Ziehen Sie beim Entfernen des Steckers aus der Steckdose nicht am Kabel.
- Vermeiden Sie es, während der Benutzung des Geräts auf das Netzkabel zu treten oder es um Arme bzw. Beine zu wickeln.
- Stellen Sie die Verwendung ein, wenn das Gerät nicht ordnungsgemäß funktioniert. Wenn der Stecker/das Kabel beschädigt ist, muss die Verwendung des Staubsauger **UMGEHEND** eingestellt werden. Zur Vermeidung von Sicherheitsrisiken darf das Netzkabel nur von einem von zugelassenen Hoover-Kundendiensttechniker ersetzt werden.

Schalten Sie den Staubsauger nach Verwendung aus und ziehen Sie den Stecker aus der Steckdose. Auch vor der Reinigung oder Wartung des Geräts den Staubsauger stets ausschalten und den Stecker herausziehen.



**DE**

## HOOVER-KUNDENDIENST

Um auf Dauer den sicheren und effizienten Betrieb dieses Geräts zu gewährleisten, empfehlen wir, Wartungs- und Reparaturarbeiten ausschließlich von einem zugelassenen Hoover-Kundendiensttechniker durchführen zu lassen.

## BEZEICHNUNG DER KOMPONENTEN

### 1 - STANDARDAUSSTATTUNG

- 1) Klappgriff
- 2) Griffverriegelung für Klappgriff
- 3) Mini-Tragegriff
- 4) Ein/Aus-Taste oder Leistungsregler
- 5) Beweglicher Kabelhaken
- 6) Abluftfilter
- 7) Netzkabel
- 8) Integrierter Clip
- 9) Klappe des Beutelfachs
- 10) Staubbeutel-Füllanzeige
- 11) Teppich- und Hartbodendüse

### 2 - ZUBEHÖR (je nach Modell)\*

- 1) Schultergurt
- 2) Saugschlauch
- 3) Verlängerungsrohr
- 4) Polsterdüse
- 5) Fugendüse
- 6) Möbelpinsel
- 7) Zubehöraufsatz
- 8) Caresse-Parkettdüse

## ERSTE SCHRITTE

- Gerät aus dem Karton nehmen.
- Befestigung des Klappgriffs unten am Gerät lösen und Griff nach oben klappen.
- Klappe des Beutelfachs öffnen und sicherstellen, dass der Staubsaugerbeutel korrekt eingesetzt ist.
- Sicherstellen, dass Abluft- und Motorschutzfilter korrekt eingesetzt sind.
- Teppich- und Hartbodendüse aufsetzen.
- Netzkabel ganz abwickeln.
- Gerät mit fester Saugstärke: Taste drücken, um Gerät ein- und auszuschalten. Gerät mit variabler Saugstärke: Drehknopf drehen, um Gerät einzuschalten und Saugstärke zu regulieren.
- Zur Verwendung auf Hartböden das Pedal an der Düse herunterdrücken, um die Bürsten auszufahren.

## VERWENDUNG DES GERÄTS

### 3 - NETZKABEL

- a) Vor Inbetriebnahme den integrierten Clip öffnen, den oberen Haken drehen und das Netzkabel abwickeln.
  - b) Bei Verwendung als Handstaubsauger das Netzkabel hinten am Hauptgriff festklemmen.
- Kabel nach Verwendung vom Griff abziehen, um die Kabelhaken wickeln und mit dem integrierten Clip befestigen.

### 4 - BEDIENELEMENTE

- a) Ein/Aus-Schalter: Zum Einschalten des Geräts drücken. Nochmals drücken, um auszuschalten.
- b) Leistungsregler: Zum Einschalten und Einstellen der Saugstärke den Drehknopf drehen. Zum Ausschalten den Knopf zurückdrehen.

## BEUTEL UND FILTER

**WICHTIG:** Vor dem Wechseln des Staubbeutels oder dem Entfernen eines Filters den Staubsauger ausschalten und den Stecker aus der Steckdose ziehen.

### 5 - WECHSELN DES PAPIERBEUTELS

Wenn die Staubbeutel-Füllanzeige rot leuchtet, den Füllstand des Beutels prüfen und diesen ggf. wechseln. Die Füllanzeige leuchtet manchmal auch rot, wenn der Staubsauger verstopft ist. Für eine korrekte Anzeige des Staubbeutel-Füllstands muss der Leistungsregler\* auf Maximum eingestellt sein. Beim Reinigen von neuen Teppichen oder Aufsaugen von Pulver oder feinem Staub sollten Sie den Papierbeutel häufig wechseln. Den Beutel **AUF KEINEN FALL** überfüllen.

\* Je nach Modell

## DE

Wechseln des Papierbeutels:

- a) Staubsauger flach hinlegen, Riegel betätigen und Klappe des Beutelfachs abnehmen.
- b) Beutel an der Manschette von der Schlauchöffnung abziehen und entnehmen. Schutzfilm vom selbstklebenden Beutelverschluss abziehen und Verschluss über Öffnung klappen, so dass kein Staub austreten kann.
- c) Vor Einsetzen eines neuen Beutels dessen Ecken hinter die Manschette falten.
- d) Manschette in die Führungen einschieben und über das Ansaugrohr ziehen. Manschette sollte hörbar einrasten.
- e) Vorsprünge an der Klappe in die entsprechenden Schlitze setzen (siehe Abbildung) und Beutelfach schließen.

Staubsauger NICHT ohne eingesetzten Staubbeutel verwenden.

WICHTIG: Hoover empfiehlt das Ersetzen der Filter nach jeweils fünf vollen Staubbeuteln.

### 6 - ERSETZEN DES STANDARD-MOTORSCHUTZFILTERS\*

Staubbeutel entfernen und Motorschutzfilter aus dem Beutelfach ziehen.

Neuen Filter anbringen und Staubbeutel wieder einsetzen.

Staubsauger NICHT ohne eingesetzten Motorschutzfilter verwenden.

Der Standard-Motorschutzfilter sollte nach jeweils fünf vollen Staubbeuteln ersetzt werden.

### 7 - ERSETZEN DES ABLUFTFILTERS

a) Den Filterdeckel abheben.

b) Filter abziehen, neuen Filter anbringen und Deckel wieder aufsetzen.

Staubsauger NICHT ohne eingesetzten Abluftfilter verwenden.

Der Abluftfilter sollte nach jeweils fünf vollen Staubbeuteln ersetzt werden.

## SPEZIELLE MERKMALE

### 8 - KLAPPGRIFF\*

- a) Um das Gerät als tragbaren Staubsauger mit Zubehör und Tragekoffern zu verwenden, die Griffverriegelung drücken und den Griff nach hinten klappen, bis er unten am Gerät einrastet.
- b) Griff für platzsparende Aufbewahrung umklappen.

### 9 - MINI-TRAGEGRIFF

Wenn der Hauptgriff weggeklappt wird, richtet sich automatisch der Mini-Tragegriff auf, mit dem Sie das Gerät problemlos als tragbaren Staubsauger verwenden können.

### 10 - SCHULTERGURT\*

- a) Düse und Zubehör entfernen. Ein Ende des Schultergurts an der Halteklinke der Ansaugrohrs vorbeischieben und drehen (siehe Abbildung). Zubehör je nach Bedarf wieder anbringen.
- b) Hauptgriff umklappen und am Gerät einrasten. Anderes Ende des Schultergurts am Zapfen hinter dem Mini-Tragegriff befestigen.
- c) Staubsauger wie gezeigt über der Schulter tragen.

### 11 - DÜSEN

Teppich- und Hartbodendüse

- a) Die Düse am Gerät anbringen und das Gerät in aufrechter Position arretieren
- b) Die vertikale Gerätearretierung durch Druck auf die entsprechende Taste an der Bodendüse lösen.

Caresse-Parkett-Düse\*

Für Holzböden und andere empfindliche Böden.

## ANFORDERN DES KUNDENDIENSTES

Eine Gebühr wird erhoben, wenn sich das Gerät nach einer Reklamation als funktionstüchtig herausstellt, nicht gemäß dieser Anleitung zusammengesetzt wurde oder falsch benutzt wurde.

Bevor Sie Ihren Hoover-Kundendienst anrufen, prüfen Sie zunächst bitte Folgendes:

1. Ist die Stromversorgung in Ordnung? Prüfen Sie dies mit einem anderem elektrischen Gerät.
2. Ist der Papierbeutel voll? Siehe Kapitel "Beutel und Filter".
3. Sind die Filter verstopft? Siehe Kapitel "Beutel und Filter".
4. Sind Saugschlauch oder Ansaugöffnung verstopft? Entfernen Sie etwaige Verstopfungen.

Wenden Sie sich im Zweifelsfall an Ihren Hoover-Kundendienst, der Sie eventuell telefonisch beraten kann.

\* Je nach Modell

DE

**Ersatzteile\***

Benutzen Sie nur Originalersatzteile von Hoover.

VERBRAUCHSGÜTER	CODE
Papierbeutel (5 Papierbeutel + 1 Motorschutzfilter + 1 Abluftfilter)	H59 - 35600279
1 Motorschutzfilter + 1 Abluftfilter	U37 - 35600280
ERSATZTEIL	CODE
Tragekit (1 Schultergurt + 1 Schlauch + 1 Möbelpinsel)	C48 - 35600191
Teppich- und Hartbodendüse	G107 - 35600042
Caresse-Parkettdüse	G80 - 35600282

**WEEE-RICHTLINIE**

Dieses Gerät ist entsprechend der europäischen Richtlinie 2002/96/EG des europäischen Parlaments und Rates über Elektro- und Elektronik-Altgeräte (WEEE-Richtlinie) gekennzeichnet. Durch die sichere und umweltgerechte Entsorgung dieses Produkts tragen Sie dazu bei, mögliche negative Auswirkungen auf die Umwelt und die Gesundheit des Menschen zu verhindern. Das am Produkt angebrachte Symbol gibt an, dass dieses Produkt nicht als Hausmüll behandelt werden darf, sondern bei einem entsprechenden Recyclingzentrum für elektrische und elektronische Geräte zu entsorgen ist. Die Entsorgung ist in Übereinstimmung mit allen geltenden Vorschriften für die umweltgerechte Abfallentsorgung vorzunehmen. Für ausführlichere Informationen über die Müllbehandlung und das Recycling dieses Produkts wenden Sie sich bitte an Ihre zuständige Umweltbehörde, die Müllentsorgung oder an die Verkaufsstelle, von der Sie das Produkt erworben haben.

**GARANTIEERKLÄRUNG**

Die Garantiebestimmungen für dieses Gerät entsprechen den Bestimmungen unserer Handelsniederlassung des Landes, in dem Sie das Gerät erworben haben. Weitere Einzelheiten dazu erhalten Sie von dem Händler, bei dem Sie das Gerät erworben haben. Der Kaufbeleg ist im Falle von Garantieansprüchen vorzulegen und sollte deshalb sorgfältig aufbewahrt werden. Änderungen vorbehalten.

**© Eingetragene Marke****Deutschland**

Candy Hoover GmbH  
Kaiserswerther Str. 83  
D-40878 Ratingen  
www.candy-hoover.de

Kundendienst Deutschland  
(GIAS Customer Service)  
01805 / 62 55 62  
(0,12 € / Min.)

**Österreich**

Candy Hoover Austria  
GmbH  
Dominikanerbastei 4  
A-1011 Wien  
www.candy-hoover.at

Kundendienst Österreich  
(GIAS Customer Service)  
0820 / 220 224 (0,15 € / Min.)

**Schweiz**

Candy Hoover AG  
Bösch 21  
CH-6331 Huenenberg  
www.candy-hoover.ch

Kundendienst Schweiz  
(GIAS Customer Service)  
0848 / 780 780 (0,12 CHF /  
Min.)

\* Je nach Modell

# GR

## Τ ΑΧΑΕΛΑΟ ΧΝΟΟΟ

Οι ονι ιιι αοο εα ονΥοαε ι α οοι ανι ι ει εαλοαε εαε ι α εαοι ονααλ ογι ουι α ι α αοοΥο οεο ι ααλαο εαε ι α -ηοοει ι οι εαλοαε αδι εεαοοεεΥ αα ο ι εεαεαοι ο οοι οοι, αα οοι αδι ι Υεοοι οο ηΥοοι εαε οοο οεοι οο αοο οα ι εεαεΥ αεεΥ εαε οι οοοοι α. Ι οι ηι γι ι α -ηοοει ι οι οοει γι αι αηοπι αοα αα οοι αδι ι Υεοοι οο οοι ηΥοοι εαε οοο οεοι οο αοο Υοοεαε εαε οοοοι αοα.

### Παριεχόμενα

Οοι αι οεεΥο οοαι εοι οοαο αα οοι αοοΥεαα	21
Δηι οαει υι αι ο -ηοο	21
Ι Υηο οι ο οηι ιιι οι ο	22
Τ αεει οι οοο	22
χ-ηοο οι ο οηι ιιι οι ο	22
Οαει γεα εαε οοεοα	22
ΑεαεΥ αι αηοπι αοα	23
Εεοο αα οΥηαεο	24
Αι οαεεαοεεΥ ι Υηο	24
Ο αααοο οοο	24

## ΟΟΙ ΑΙ ΟΕΕΑΟ ΟΔΑΙ ΕΟΙ ΕΑΕΟ ΑΕΑ ΟΟΙ ΑΟΟΑΕΑΑ

Ο οει γοα αοο εα ονΥοαε ι α -ηοοει ι οι εαλοαε αδι εεαοοεεΥ εαε ι υι ι αα οο -ηοο οοι ι οι οα οηι ι ηηαοαε, υοοο αοοο οαηαηΥοαοαε οα αοοΥο οεο ι ααλαο. Αααεεεαοα οοο Υ-αα εαοα ι οαε οεο ι ααλαο οηει -ηοοει ι οι εοαοα οο οοεαοο.

### ΠΡΟΕΙΔΟΘΗΒΕΒΗ ΤΟ ΕΛΕΚΤΡΙΚΟ ΡΕΘΜΑ ΜΠΟΡΕΙ ΝΑ ΓΙΝΕΙ ΕΞΑΙΡΕΤΙΚΑ ΕΠΙΚΙΝΔΥΝΟ.

Αοοο οι οηι ιιι αεαεΥοαε αεοεο ι υι υοο εαε αα ι εα ονΥοαε ηε αεοι εαε.

### ΕΞΑΝΤΙΚΟ

Οα οηι αοα οι ο εαεααι ο ηαγι αοι ο οΥηι οι οοι οαηαεΥοι -ηοι αοεο εαεει οι ηοο:

**ΜΠΕΣ - ΟοδΥεοο**  
**ΕΑΘΕ - Εναγθ**

### ΕΥΑΙΟΟΟ ΕΛΕΚΤΡΙΣΜΟ

Ι ηοι Υι α -αεεΥ ι οι ηι γι ι α οηι εαεΥοι οι ι εηε οοοοηηαοο οαοεει γ οαεοηοι ι γ. Ι ε οαεοηι οαοεεΥο αεαι οαοο ααι αηι αε αοεαααοο αα οοι οαηε.

## ΔΗΙ ΟΑΕΙ Ι Ι ΑΙ Ο ΧΝΟΟ

Ι α αι οεαεεοοοα οο-ι υοαηα οο -Υηοι ο οαει γεα υοαι ι ααγαοα οεεεΥ υοοο οεοι αο ο εαοοο οεοι ο ο υοαι εαεαηηαοα εαει γοαα -αεεΥ. Ααλοα οοι αι υοοα 'Αεεαο οο' -Υηοι οο οαει γεαο'. Ι α -ηοοει ι οι εαλοα ι υι ι αι εεαεεοεεΥ οι ο οοι οοοι οαε ο αηΥ-ι ι οαε αοο οο Hoover.

## ΟΕ ΑΑΙ ΔΗΑΔΑΙ Ι Α ΕΑΙ ΑΟΑ

- Ι α -ηοοει ι οηαλοα οο οει γοα οα αι υοαηει γο -οηι οο ο αηΥο αοεοΥι αεαο ο αα αι αηηυοοοο οαηοι.
- Ι α οαηοοεεΥαοα οεεοηΥ ο αε-ι οηΥ αι εεαηι αι α, οοηοα, ααοοο οοΥ-οο, αδι οοααηα ο υεεα οαηυι ι εα αι οεαηι αι α.
- Ι α οαηοοεεΥαοα οο οει γοα ο ι α οαηοοεεΥαοα αγοεαεα οαηΥ υοοο, οαηΥ εαεαηοι ι γ, οαηΥεαει ο οι οο αοι ι γο οΥοι ευι οαηοι, εαεοο εΥοε οΥοι ει ι οι ηα ι α οηι εαεΥοαε οηεαεαεΥ ο Υεηοι ο.
- Ι α αδι οοι αΥαοα οι εαεοαει οηι οι αι οαο οηααοι οαο οι αοο οοι οηηα.
- Ι α οοεααοα οι εαεοαει οηι οι αι οαο οαα οαα οαα -Υηεα οαο ο ι α οαοοα αοοι υ οι ο υοαι -ηοοει ι οι εαλοα οο οει γοα.
- Ι α -ηοοει ι οι εοαοα οο οοεαοο αι ο οαηι οοεΥαε εΥοι εα αεΥαο. ΑΥι οι εαεοαει οηι οι αι οαο Υ-αε οοι οαηι οοι εΥ, οααι αοοοα ι α -ηοοει ι οι εαλοα οο οει γοα **ΑΜΕΣΟ**. Οι εαεοαει οηι οι αι οαο εα οηΥοαε ι α αι οεαοαοαεαλ αοο αι ι οοει αι οοι Υι ι οα-ι εευ οοο Hoover, εαεοο αεαοι ηαοεεΥ οοι οοοο εηι αοι ι αα οοι αοοεαεεΥ οαο.

Ι αοο αοο εΥεα -ηοο, ι α αοαι αηαι οι εαλοα οο οοεαοο εαε ι α αδι οοι αΥαοα οι οεο αοο οοι οηηα. Δηει αοο εΥεα εαεαηοι υ οοι οηηοο οοο οοεαοο, εα οηΥοαε ι α οοι αοαι αηαι οι εαλοα εαε ι α αδι οοι αΥαοα οι οεο αοο οοι οηηα.

**ΟΑΝΑΓΟ ΟΥΟ ΗΟΟΕΡ**

Αά ι α ι άοοαελοάοα ος αεάνεP εάε άοοάεP εάεοι όηάα όοο όοοεάοP άοόPο, όάο όοι έόοι γι ά ι α άόάόεγί άόά όά άι ι όόει άι όοί Υί ι όά-ι έέυ όοο ΗΟΟΕΡ Αάά όι ό γήάε εάε όεό άόεόεάόγό.

**Ι ΆΝΟ ΟΙ Ο ΔΝΙ ΙΙ Ι ΟΙ Ο**

**1 - ΒΑΣΙΚΟΣ ΕΞΟΠΛΙΣΜΟΣ**

- 1) Αί άάεόει γι άί ς εάάP
- 2) Εί όι όί άόάέάόεγνύόο άί άάεόει γι άί ς ό εάάPο
- 3) Ι Ιί ε όοόόοι άί ς εάάP
- 4) Εί όι όί On /Off P =άέηέόόPήει ι άόάái έPο όοο έό-γί ό
- 5) ΑΥί όάι ό άόί έPεάόόο εάεουάι ό άηPάι ηόο άόάέάόεγνύόο
- 6) Όλεόηι άί άάουαPο
- 7) ΕάεPάει όηι όι άι όλάο
- 8) Αί όύι άόύι Υί ι έί γι όύι ά
- 9) Δυήόά όοο όάει γεάο
- 10) ι άάει ς ΔεPηυόοο όοο όάει γεάο
- 11) Αέηι όγόει =άέPί εάε όέεϑηPί άόεόάί άεPί

**2 - ΑΕΞΟΘΑΡ (αυόλοφα με το μοντέλο)\***

- 1) Εί Υι όάό Pι ι ό
- 2) Άγεάι όοι ό όυέPί άό
- 3) ΌυέPί άό όηι Υεάόόο
- 4) Αέηι όγόει Αάά Υόεόεά
- 5) ΑηάάέάPι ι ά εάόου Υέηι
- 6) Αί γηόόά ι άόει ι ίλοι άόι ό
- 7) ΌόPηάι ά άί άοι όΥη
- 8) Αέηι όγόει Parquet Caresse

**Τ ΑΕΕΙ ΥΙ ΟΑΟ**

- Αόι όοόεάόΥοόά όι όηι υιPι.
- ΑάΥεά όοί άί άάεόει γι άί ς εάάP άδυ ός άΥός όι ό έοηύο όPι άόι ό όηι ό όά Υι ύ εάε άοηύόά όοί όηι ό όά όΥι ύ Pόάά ι ά ι άέ όός έΥός όοο.
- Αί ι Ιί όά ός Δυήόά όοο όάει γεάο εάε άεΥάι όά άόι ς =Υηόι ς όάει γεά Αάά ός όέυι ς Υ=άε όι όί εάόϑεάι όύόόΥ.
- ΑάάάεΥεάλοά όυο όι όλεόηι όηει άδυ όι ι ι Υί εάε όι όλεόηι άί άάουαPο Υ=ι όι όι όί εάόϑεάι όύόόΥ.
- Αοάηι υόά όι Αέηι όγόει Αάά όά =άέPι έάι όοο όέεϑηYο άόεόΥι Αάά.
- Ι άόεPι όά όάεάΥο όι εάεPάει.
- Όοϑί Υεάι ός ί άόάέάόPο έό-γί ό, όόPόόά άι έί όι όί Αάά ι ά ι άέPι Pόάάά εάε ι ά όάί άόPόάά ός εάεοι όηάά όοο. Όοϑί Υεάι ός ι άόάέάόPο έό-γί ό, ΔάηέόοηYόά όι =άέηέόόPήει Αάά ι ά ι άέPι Pόάάά ός εάεοι όηάά εάε ι ά ηόει ίλοάά όοί έό-γ.
- Αά =ηPός όά όέεϑηYο άόεόΥι Αάά, ΔάPόόά όι Δάι όύε όι ό Αέηι όόόPι ό Αάά ι ά Υηει όι ι έί ά γηόόά όά άόάόP ι ά ός όέεϑηP άόεόΥι Αάά.

**×ΝΟΟ ΟΙ Ο ΔΝΙ ΙΙ Ι ΟΙ Ο**

**3 - ΑΠΟΒΕΒΑΥΕΗ ΤΟΩ ΕΛΑΧΑΙΟΩ ΤΡΟΦΟΔΟΕΙΑΣ**

- a) Δηει άδυ ός =ηPός άι Ιί όά όοί άί όύι άόύι Υί ς άόόΥεάε, άοηύόά όι άδΥι ύ Υάεόόηι εάε άεάόεάηPόά όι εάεPάει όηι όι άι όλάο.
  - b) ΕάόΥ ός =ηPός ύό όει γόά ι ά όάέάηυ όυέPί ά, όι όί εάόPόά όι εάεPάει όηι όι άι όλάο όοι όί ούι ι Υηι ό όοο άγηέό εάάPο.
- Ι άόυ ός =ηPός, ΑάΥεά όι εάεPάει όηι όι άι όλάο άδυ ός εάάP εάε όόεPι όά όι άγηυ άδυ όά Υάεόόηά άόί έPεάόόό όηει όι άόοαελοάά ι ά όι άι όύι άόύι Υί ι έί γι όύι ά.

**4 - ΡΟΘΜΠΑ\***

- a) Εί όι όί εάεοι όηάά (On/Off). ΔεΥόάά Αάά ι ά άι Αηάι όι έPόάά. ΔεΥόάά ι άι Υ Αάά ι ά άόάί Αηάι όι έPόάά.
- b) ΔάηέόόPήει ι άόάái έPο όοο έό-γί ό. Αί Αηάι όι έPόάά εάε ηόει ίλοάά όοϑί άόεόι ϑόP έό-γ ΔάηέόόPόι ι όάο όι ι άόει άΥά. ΔάηέόόηYόά όηι ό όοί άί όέάός εάόάγεόι ός Αάά ι ά άόάί Αηάι όι έPόάά..

**ΟΑΕΙ ΟΕΑ ΕΑΕ ΟΥΕΟΝΑ**

**ΒΗΜΑΝΟΥΚΟ:** Δηει όι γ ΑέέΥι άάά ός όάει γεά P άόάέηYόάά ι όι ει άPοι όά άδυ όά όλεόηά, όάPόάά ός όει γόά εάε άόι όοι άΥόά όι όοο άδυ όοί όηάά.

**5 - ΑΔΕΛΕΦ ΤΗΕ ΧΑΡΤΗΝΗ ΒΑΚΟΥΕΑΣ**

Υόάι ς Υί άάει ς Δέϑηυόόόά όοο όάει γεά άPι άέ έυέειP ς, άεΥάι όά Αάά ι ά ΑάάέόόPόάά άΥι ς όάει γεά άPι άέ άάι Υός εάε =ηάεΥάόάε άί όέεάόΥοόάός.

\* Τα χαρακτηριστικά διαφέρουν ανάλοφα με το μοντέλο

**GR**

Ç Ýí ááεí ç ðεçñυóçáá òçò çáεí γεάó ι ðí ñáí í á áñí áε ευέεεí ç áευí ç εάε áÚí ðòÚñí áε Ýí á áí ðυάεí ðά εÚòí εí Úεεí òçí áñí òçò çéí γδάó.  
Άά άεñεáß Ýí ááεí ç ðεçñυóçáá òçò çáεí γεάó, òí -άεñεóòßñεé òçò εó-γí ò\* εά ðñÝðáε í á Ý-άε ñòεí εóáß ðóç ι γάεóç òé í.  
Í á áí ðεάέεóóÚáá ðó-í υóáñá òç -Úñóεí ç çáεí γεά υοάí ι áζάγáá ðεεεÚ υðòυ ðéυí áò Þ εάðòÞ çéυí ç Þ υοάí εάεáñíááá εάεí í γñάά -άεεÚ.  
**ΜΕΝ** ðáñáááí λάáá òç -Úñóεí ç çáεí γεά.

- Άά í á áεεÚí ááá òç -Úñóεí ç çáεí γεά:
- a) Òí òí εάòÞóáá òç çéí γδά óá í εά áðòáαç áðεÚí άεá, ðñááÞí ðά ðñí ò óá ðíóυ òçí áóóÚεάεá εάε áçáεñÝóáá òçí ðυñóá òçò çáεí γεάó.
- b) ÁçáεñÝóáá òç çáεí γεά ðñááÞí óáá òí εí εεÚñí òçò áðu òí ðóυí εí áεóυáí ð. ÁçáεñÝóáá òçí εí εεÞáç áí ðó-ðóç òí ð ðóáñóáñí ò çòç çéυí çð εάε ðéεíí ðά òç ðñí ò óá í γóá Þóóá í á í çí áαáß ç çéυí ç áðu òç çáεí γεά.
- c) ðñεí òí ðí εάòÞóáá εάεí í γñάá çáεí γεά, ðéεíí ðά ðé áÚí λáá òçò çáεí γεάó ðíóυ áðu òí εí εεÚñí.
- d) Óγñááá òí εí εεÚñí εάóÚ í Þεí ò óυí í áçáÞí εάε áí áóçεÞóáá òí Þóóá í á ðáñÚóáε ççí çéυíí εí ò óυεÞí á. Òí εí εεÚñí εά ðñÝðáε í á áçáñí υóáε ðóç εÝóç òí ò.
- e) Άñáßáá ðé áευóðíááá ðóçí ðυñóá òçò çáεí γεάó, υðòυ ðéí ááεéí γάááε, εάε εεáßáá òçí ðυñóá òçò çáεí γεάó.

**ΜΕΝ** -ñçóεí í ðí εάßá òç çéí γδά -Úññó í á Ý-ááá òí ðí εάòÞóáε -Úñóεí ç çáεí γεά.  
**ΕΞΜΑΝΤΙΚΟ:** Ç Hoover óóí εóóÚ í á áñí áááε áí ðεάέóóóáóç óυí ðéεñóñí áçí γ áí ðεάάóóòÞóáá òç -Úñóεí ç çáεí γεά ðÝí ðά çí ñÝó.

**6 - ΑΝΙΚΑΤΑΣΤΑΣΗ ΤΟΥ ΒΑΣΙΚΟΥ ΜΟΤΟΡΟΣ ΠΡΙΝ ΑΠΟ ΤΟ ΜΟΤΕΡ\***  
Áçí γ áçáεñÝóáá òç -Úñóεí ç çáεí γεά, áí áóçεÞóáá εάε áçáεñÝóáá òí ðéεñí ðñεí áðu òí ι í òÝñ áðu òç εÞεç òçò çáεí γεάó.  
Òí ðí εάòÞóáá òí í Ýí ðéεñí εάε òç -Úñóεí ç çáεí γεά.  
**ΜΕΝ** -ñçóεí í ðí εάßá òç çéí γδά -Úññó í á Ý-ááá òí ðí εάòÞóáε òí ðéεñí ðñεí áðu òí ι í òÝñ.  
Í á áñí áááε áí ðεάέóóóáóç òí ò ááóεé γ ðéεñí ò ðñεí áðu òí ι í òÝñ áçí γ áí ðεάάóóòÞóáá òç -Úñóεí ç çáεí γεά ðÝí ðά çí ññáó.

**7 - ΑΝΙΚΑΤΑΣΤΑΣΗ ΤΟΥ ΜΟΤΟΡΟΣ ΕΞΑΚΩΦΗΣ**  
a) Áí áóçεÞóáá εάε áçáεñÝóáá òí εÚεóí í á εí ε ðéεñí ð.  
b) Áðí εí εεÞóáá òí ðéεñí, òí ðí εάòÞóáá òí Ýí ðéεñí εάε òí εÚεóí í á.  
**ΜΕΝ** -ñçóεí í ðí εάßá òç çéí γδά -Úññó í á Ý-ááá òí ðí εάòÞóáε òí ðéεñí áí ááυáÞó.  
Í á áñí áááε áí ðεάέóóóáóç òí ò ðéεñí ò áí ááυáÞó áçí γ áí ðεάάóóòÞóáá òç -Úñóεí ç çáεí γεά ðÝí ðά çí ñÝó.

**ΑΕΑΓΕΑ ΑΤ ΑΝΟÇΙ ΑΟΑ**

**8 - ΑΝΑΔΙΕΚΘΜΕΝΗ ΕΛΑΞΗ**  
a) Άά í á -ñçóεí í ðí εάßáá εí ðñí υυí υó òí ñçòÞ çéí γδά í á óá áí áñòÞí ááá εάε òí εεò òí ñçòÞó -ñÞóç, ðáòÞóáá òí εí òí ðí áðεáðεγñíυóçò òçò εάáÞó εάε áðεÞóáá òç εάáÞ ðñí ò óá í γóá í Ý-ñε í á áçóáεííáε ðóç εÝóç òçò, óóí εéñíυó ðÞí á.  
b) ÁðεÞóáá òç εάáÞ ááá áðεí ευóáñç áðí εÞεáðóç.

**9 - ΜΙΝΙ ΠΥΡΕΑΟ ΜΕΝΕ ΕΛΑΞΗ**  
ΈεáÞó ç εγñεά εάáÞ áðεðéí áááε ðñí ò óá í γóá, áí áóçεÞí áááε áóóυí ááá ç í εéñÞ ðóóóóυí áí ç εάáÞ ðí ò á ááóéí εγí á òç í áááóí ñÚ εάε òç -ñÞóç òí ò ðñí υυí òí ò υó òí ñçòÞ çéí γδά.

**10 - ΜΑΝΥΑΞ ΟΜΟΨ\***  
a) Áçí γ áçáεñÝóááá òí áεñí óγóεí εάε óá áí áçí ðÚñ, ðáñÚóáá òç í λá Úεñç òí ò εí Úí ðά Þí í ò áðu òç áεÚóóáá áçóáεáßáá óóí óυεÞí á áεóυáí ò εάε ðáñεóñγáóá υðòυ ðéí ááεéí γάááε. Òí ðí εάòÞóáá óá áí áçí ðÚñ áí Úεéí áá í á òç -ñÞóç.  
b) Í á òçí εγñεά εάáÞ áðεðéí Ýí ç εάε εεάáçυí Ýí ç ðóç áÚóç, εí òí ðÞóáá òçí Úεεç Úεñç òí ò εí Úí ðά Þí í ò Þí í ðÚí ú áðu òçí ðñí áíí -Þ ðíóυ áðu òçí ðóóóóυí áí ç εάáÞ.

\* Όα χαρακτηριστικά διαφέρουν ανάλογα με το μοντέλο





c) Η άσπυγνάδα ως οεί γδα σσί ί ρι ι υδίο σσί ααεί γαοάε.

**12- Ακροφυσιο**

- α) Ασφαλίστε το στόμιο του σωλήνα στην συσκευή
- β) Για το ξεκίνημα απασφαλίστε τον καθαριστή πιέζοντας με το πόδι σας το μάνταλο ασφαλείας που βρίσκεται πάνω στο ακροφυσιο.

Ακροφυσιο Parquet Caresse  
Για ξύλινα και ευαίσθητα πατώματα

**ΕΞΕΧΟΣ ΛΕΙΑ ΟΑΝΑΤΟ**

ΑΥΤΙ ς οεί γδα ανααεί Γά εαεί οπααί εάΓΙ ΓΙεΕΥ, αΥΤΙ ααΓ Υ=αε σσί αηΓ ΓΙ εΙ αρεαί ογΙ ουί α Γά αοόΥο οεο Γ αρααίο Ρ αΥΤΙ -ηςοί ΓΙ οΙ εάλοάε Γά εαί εαοί ΥΓΙ ΓΙ οηυσι , ούοά εα οδΥΠΓάε =ηΥΥος αεά οεί αδεεάοΡ οςο οεί γδαο.

- 1. ς οηλα οΙ ο οηΓ οΙ αΙ οαί ος οεί γδα εαοί οπααί; ΑεΥαΓΙ οα ος Γά εΥοΓΙ εα Υεες οοοεαοΡ.
- 2. ΑΓΙ αε ααΓ Υος ς =Υηοεί ς οαεί γεά; Ααλοά οςΓΙ αΓ Υοςοά 'Οαεί γεά εαε ολεοηά'.
- 3. ΟδΥΠ=αε εΥοε οΙ ο οηΥαε οα ολεοηά; Ααλοά οςΓΙ αΓ Υοςοά 'Οαεί γεά εαε ολεοηά'.
- 4. ΟδΥΠ=αε εΥοε οΙ ο οηΥαε οΙ Γ άγεαί οοΙ ουεΡΓΙ α Ρ οΙ οοοΙ εΙ ; ΑοαηΥοοά οο=υΓΙ αΓ οηΥαε

ΑΥΤΙ Υ=αοά οςΓΙ οαηάΓΙ εέηΡ αΓ οαεί εΙα, εαεΥοοά οΙ οΙ οεοΥ αΓ ΓΙ οεί αΓ οςΓΙ ΥΓΙ ΓΙ οΥηάο οςο ΗοοϋεΓΙ αεά οοί αΓ οεΡ. ΘεείΓΙ υΓ Γά ΓΙ οΙ ηΥοί οΙ Γά οαο αΓ ςεΡοί οΙ αδΥ οΙ οεΥούοΓΙ ΓΙ.

**Αναλλακτικα μέρη\***

Αναλώσιμα	ΚΩΔΙΚΟΣ
×Υηοεί ς οαεί γεά (5 =Υηοεί αο οαεί γεάο + 1 ολεοηί οηεί οΙ ΓΙ οΥη + 1 ολεοηί αΓ αάυαοΡ)	H59 - 35600279
1 Ολεοηί οηεί οΙ ΓΙ οΥη + 1 ολεοηί αΓ αάυαοΡ	U37 - 35600280
Ανταλλακτικό	ΚΩΔΙΚΟΣ
Εέο οΙ ηςοοΡ =ηΡοο (1 εΓ ΥΓΙ οάο ρΓ ΓΙ ο + 1 άγεαί οοΙ ο ουεΡΓΙ αο + 1 αΓ γηοά Γά οεί ΓΙ οΙ αοΙ οΙ)	C48 - 35600191
ΑεηΓ ογοεί =αεεΡΓΙ εαε οεεηΡΓΙ αδεοάΓΙ αεΡΓΙ	G107 - 35600942
ΑεηΓ ογοεί Parquet Caresse	G80 - 35600282

Γά =ηςοί ΓΙ οΙ εάλοά αοΓΙ εεάοοεΕΥ οα αΓ Ροα αΓ οαεεάοεΕΥ οςο ΗοοϋεΓΙ.

**ΟΔΗΓΙΑ ΑΣΦΕ**



ΑοοΡ ς οοοεαοΓΙ ο Γάε ος ΡοΓΙ αΓ ος οΙ ο αδεαΥεεάε ς ΑοηΥοαίεΡ ΓΙ αραά 2002/96/ΕΕ, οαηΓ ΑοΓ αεΡοΓΙ ς εαεαηεί Γ εαε ςεάεοηΓ ΓΙ εΓ Υ ΑΓΓΙ οείο ΓΙ Υ (ΑΨΑ). ς ούοοΡ αδυηηεος οΙ ο οηΓ υΓΙ οΙ ο εα αοΓΙ οηΥοάε οεο οεαΓ Υο αηΓ ςοεΥο αδεοοΡοάο οοΓΙ οαηεΥεεΓΙ Γ εαε οςΓΙ αΓ εηΡοάΓΙ ς οααα, Γ ε ΓΙ οΙ λαο οεαΓ υΓ Γά οηΓ εγοΓΙ οΙ αδΥ οςΓΙ εεάοΥεες αεα=αηηεος οΙ ο οηΓ υΓΙ οΙ ος οΡΓΙ αΓ ος οΙ ο οηΓ υΓΙ οΙ ο αδεοοΓΙ αβΓ αε υεο οΙ οοαεηηΓ ΥΓΙ ΓΙ οηΓ υΓΙ ααΓ οηΥοάε Γά αοΓΙ ηηοοαοάε Γ αα Γά οα Γ εεαεΥ αοΓ ηηηΓ Γ αοα. ΑΓ ολεαοα, εα οηΥοάε Γά οαηααΓ εαΓ οα εαοΥεεςεΓΙ =ΡηΓΙ οαηεοοεεΓΙ αΡο αα οςΓΙ αΓ εγέευος οΙ ο ςεάεοηεΓΙ Υ εαε ςεάεοηΓ ΓΙ εΓ Υ ΑΓΓΙ οείο ΓΙ Υ. ς αδυηηεος οΙ ο οηΓ υΓΙ οΙ ο εα οηΥοάε Γά αβΓ αε ογΙ ουΓΙ α Γά οΙ οο αεΓ ΓεΓ γο οαηεαεεΓΙ Γ οείο γο εαΓ ΓΙ εοΓΙ ΓΙ οο ΓΙ ο εο=ΥΓΙ οΓΙ αεα οςΓΙ αδυηηεος αοΓ αεΡοΥΓΙ . Αεα οαηεοοοαηάο οεηΡΓΙ οΙ ηλαο ο=αοεΕΥ Γά οςΓΙ αοαΓ αηααοα, οςΓΙ αοΓ εΓ ΓΙ εαΡ εαε οςΓΙ αΓ εγέευος οΙ ο οηΓ υΓΙ οΙ ο, αδεεί εΓ υΓ Ροα Γά οςΓΙ οΙ οεεΡ αςΓΙ ΓΙ οεεΡ αη=Ρ, οςΓΙ οςηΡοα αοΓ εΓ ΓΙ εαΡο αοΓ ηηηΓ ΓΙ υοΥΓΙ Ρ οΙ εαοΥοοςΓΙ α αδΥ υοΓΙ ο ααΓ ηΥοαοά οΙ οηΓ υΓΙ .

**ΔΕΙΧΝΕΙ ΕΛΑΤΤΗΣΗ**

Γ ε οηΓ =ααγςοο αεά ος οοοεαοΡ αοοΡ αβΓ αε αεαβΓ Γ ε οΙ ο ΓΙ ηηεΓ Γ οάε αδΥ οςΓΙ αΓ οεοηΓ ουοα οςο =Ρηαο οοςΓΙ ΓΙ οΙ λα ουεαίοαε. Γ οΙ ηαοα Γά αΓ ςΙ αηεαεαοά αεα οεο εαοοΓΙ Υηάεο οΙ ο αοΓ ηΓ ΥΓΙ αοοΓΙ οΙ οο οηΓ οο αδΥ οςΓΙ αΓ οοηΓ ουοα υοΓΙ ο ααΓ ηΥοαοά ος οοοεαοΡ. ΥοαΓΙ οηΓ αΥεεαοά ΓΙ οΙ εαΡοΓΙ οα αΓ ηΥος Γά αΥος οΙ οο υΓΙ οο οςο οαηΓ γοαο ααγςοο, εα οηΥοάε Γά οηΓ οεί ΓΙ λαοά οΙ οεί ΓΙ εαεΓΙ οΡεςοο Ρ οςΓΙ αδυααεΓΙ ς ααΓ ηΥο. ΟδΥεάοάε οα οηΓ οΙ οΙ εΡοάοε =υηηο οηΓ αεαΓΙ οΙ ηςος.

**© Εήμα κατασεθεν**

ΑΟΓΙ Ε. ΟΑΝΑΟΓΑΨ Α.Α.Α.Α.  
ΑΕΨΓ Α  
ΑααΓ ΥΓΙ ΓΙ ΓΙ ο 47, 176 75 ΕαεεεΥά  
Οςε: 210-9478700  
ΟαΓ: 210-9428541  
Service: 210-9478773  
ΑΓ οεΥ: 210-9478775

ΔαΓ αδεοοοΓΙ ηΓ ο 41- ΟοΓ Υ ΓΙ εεΓ εΓ γας  
Οςε: 210-3222705  
ΟαΓ: 210-3225770  
  
ΕΑΟΟΑΕΓΙ ΓΙ ΕΨ  
Αε. ΔαοαΓ αοοαοαΓΙ ο 53, 54 453  
ΕαοΓΙ ες  
Οςε: 2310-928972  
ΟαΓ: 2310-954023

\* Τα χαρακτηριστικά διαφέρουν ανάλογα με το μοντέλο

NL

**GEBRUIKSAANWIJZING**

Dit product moet in overeenstemming met deze instructies worden gemonteerd en bediend en is uitsluitend bestemd voor huishoudelijk gebruik, zoals het opzuigen van vuil en stof van tapijten en vloeren. De accessoires kunnen worden gebruikt voor het verwijderen van vuil van meubels en stoffering.

Inhoud	
Belangrijke veiligheidstips	25
Advies voor het gebruik	25
Productonderdelen	26
Beginnen	26
Gebruik van het product	26
Zak en filters	26
Speciale hulpmiddelen	27
Service of onderhoud vragen	28
Reserveonderdelen	28
Uw garantie	28

**BELANGRIJKE VEILIGHEIDSVOORSCHRIFTEN**

Deze stofzuiger mag alleen worden gebruikt voor het beoogde doel, zoals in deze instructies beschreven. Zorg ervoor dat u deze volledig begrijpt voordat u dit apparaat gebruikt.

**WAARSCHUWING! ELEKTRICITEIT KAN ZEER GEVAARLIJK ZIJN.**

Dit apparaat is dubbel geïsoleerd en hoeft niet te worden geaard.

**BELANGRIJK**

De bedradingen in de stroomkabel zijn gekleurd volgens de volgende code:

BLAUW - Neutraal

BRUIN - Spanning

**STATISCHE ELEKTRICITEIT**

Sommige tapijten kunnen enige statische elektriciteit veroorzaken. Ontladingen van statische elektriciteit zijn onschadelijk voor uw gezondheid.

**ADVIES VOOR HET GEBRUIK**

Vervang de papieren zak regelmatig wanneer u materiaal zoals poeder of fijn stof opzuigt of als u een nieuw tapijt reinigt. Zie 'Vervangen van de papieren zak'.

Alleen hulpmiddelen gebruiken die door Hoover worden geadviseerd of geleverd.

**NIET DOEN:**

- Uw stofzuiger buitenshuis gebruiken, op natte oppervlakken of om water mee op te zuigen.
- Harde of scherpe objecten, lucifers, smeulend as, sigarettenpeuken of andere vergelijkbare voorwerpen opzuigen.
- Sproeien met of het opzuigen van ontvlambare vloeistoffen (of dampen van) zoals reinigingsmiddelen, benzine, enz., omdat zij een explosie of brand kunnen veroorzaken.
- De stekker uit het stopcontact nemen door aan het snoer te trekken.
- Op de stofzuiger staan of tijdens het stofzuigen het netsnoer rond uw armen en benen wikkelen.
- Uw stofzuiger gebruiken wanneer het toestel defect lijkt te zijn. Als het netsnoer/de stekker beschadigd is, dient de stofzuiger ONMIDDELLIJK buiten gebruik gesteld te worden. Het netsnoer moet worden vervangen door een erkend onderhoudsmonteur van HOOVER om veiligheidsrisico's te voorkomen.

Na elk gebruik de stofzuiger uitzetten en de stekker uit het stopcontact halen. Schakel de stofzuiger altijd uit en verwijder de stekker uit het stopcontact voordat u het toestel schoonmaakt of onderhoudt.

**HOOVER SERVICE**

Om een voortdurend veilige en doeltreffende werking van het apparaat zeker te stellen, adviseren wij om alleen een erkende onderhoudsmonteur van HOOVER het onderhoud of reparaties uit te laten voeren.

NL

**PRODUCTONDERDELEN**

## 1 - STANDAARD APPARATUUR

- 1) Opbouwbaar handvat
- 2) Ontgrendelingsknop - opvouwbaar handvat
- 3) Mini Pop-Up handvat
- 4) Aan-/Uit-schakelaar of variabele motorregelaar
- 5) Snelle ontgrendeling van snoer - opberghaak
- 6) Uitblaasfilter
- 7) Netsnoer
- 8) Geïntegreerde clip
- 9) klep - stofreservoir
- 10) Indicator van de status van de zak
- 11) Zuigmond voor tapijt & harde vloer

## 2 - ACCESSOIRES (afhankelijk van het model)\*

- 1) Schouderriem
- 2) Flexibele slang
- 3) Verlengbuis
- 4) Meubelmondstuk
- 5) Kierenmondstuk
- 6) Stofborstel
- 7) Accessoirehouder
- 8) Zuigmond voor parket - Caresse

**BEGINNEN**

- Neem het apparaat uit de doos.
- Ontgrendel het opvouwbaar handvat van het stofzuigerhuis en trek het omhoog tot in de juiste stand, d.w.z. totdat het vastklikt.
- Open het reservoir voor de stofzuigerzak en controleer of de stofzuigerzak op de juiste manier werd geplaatst.
- Controleer of de voorfilters en uitblaasfilters op de juiste manier zijn geplaatst.
- Plaats de zuigmond voor tapijt & harde vloer.
- Het snoer volledig uitrollen.
- Op de versie met de vaste vermogensregeling, de knop indrukken om het vermogen Aan/Uit te schakelen. Op de versie met de variabele vermogensregeling, de knop draaien om het apparaat in te schakelen en het vermogen in te stellen.
- Voor het gebruik op harde vloeren op de pedaal van de zuigmond drukken om de borstel in contact met de harde vloer te brengen.

**GEBRUIK VAN HET PRODUCT**

## 3 - SNOEROPSLAG

- a) Voor het gebruik de geïntegreerde clip ontgrendelen, de bovenste haak verdraaien en het snoer ontrollen.
- b) Tijdens het gebruik als een steeltorziger, het snoer aan de achterkant van het hoofdhandvat vastmaken. Maak na het gebruik, het snoer van het handvat los en draai het rond de opberghaken, voordat het snoer met de geïntegreerde clip wordt vergrendeld.

## 4 - INSTELLINGEN\*

- a) Aan-/Uit-schakelaar: Druk de schakelaar in (Aan) om de stofzuiger aan te zetten. Druk de schakelaar nogmaals in (Uit) om de stofzuiger weer uit te zetten.
- b) Variabele vermogensregeling: Schakel de vermogensregeling in en stel het gewenste vermogen in door de selectieknop te verdraaien. Draai de selectieknop weer terug om de vermogensregeling uit te schakelen.

**ZAK & FILTERS**

**BELANGRIJK:** Schakel de stofzuiger uit en neem de stekker uit het stopcontact, voordat de papieren zak wordt vervangen of de filters worden verwijderd.

## 5 - HET VERVANGEN VAN DE PAPIEREN ZAK

Als de indicator van de stofzak de kleur rood weergeeft, controleer dan of de zak vol is en vervangen moet worden. Het kan zijn dat de indicator van de stofzak de kleur rood weergeeft wanneer elders in de stofzuiger sprake is van een verstopping.

Voor een nauwkeurige indicatie van de status van de stofzak, dient de vermogensregeling\* op het maximum ingesteld te worden.

Vervang de papieren zak regelmatig wanneer u materiaal zoals poeder of fijn stof opzuigt of als u een nieuw tapijt reinigt.

De papieren zak **NOOIT** te vol laten raken.

Om de papieren zak te vervangen:

- a) Plaats de stofzuiger op een vlak oppervlak, trek de vergrendeling naar achteren en verwijder de klep van het stofreservoir.

\* Eigenschappen variëren per model

NL

- b) Neem de zak uit door de boord van de zak van de slangaansluiting te trekken. Verwijder aanhangend vuil van de stofflap en vouw de stofflap over de opening om te voorkomen dat stof uit de zak ontsnapt.
- c) Voordat een nieuwe zak wordt geplaatst, dienen de hoeken van de zak achter het boord gevouwen te worden.
- d) Schuif de boord langs de geleiders en over de slangaansluiting. De boord dient op de juiste plaats vast te klikken.
- e) Kijk waar de insteekmechanismen van de klep zich bevinden (zie afb.) en sluit de klep.

De stofzuiger NIET zonder de op de juiste plaats geplaatste stofzuigerzak gebruiken.

**BELANGRIJK:** Hoover raadt u aan om de filters te vervangen bij de zesde keer dat u de stofzuigerzak vervangt.

#### 6 - HET VERVANGEN VAN DE STANDAARD VOORFILTER VAN DE MOTOR\*

Neem de voorfilter van de motor uit het stofreservoir als de papieren stofzuigerzak verwijderd is.

Plaats de nieuwe filter en vervang de papieren zak.

De stofzuiger NIET zonder de op de juiste plaats geplaatste voorfilter van de motor gebruiken.

Vervang de standaard voorfilter van de motor nadat vijf volle stofzuigerzakken zijn vervangen.

#### 7 - HET UITBLAASFILTER VERVANGEN

- a) Open de filterklep.
  - b) Schuif de filter uit, plaats de nieuwe filter en sluit de filterklep.
- Gebruik de stofzuiger NIET zonder de op de juiste plaats geplaatste uitblaasfilter.  
Vervang de uitblaasfilter nadat vijf volle stofzuigerzakken zijn vervangen.

### SPECIALE HULPMIDDELEN

#### 8 - OPVOUWBAAR HANDVAT

- a) Om het product als een draagbare stofzuiger samen met de accessoires en de Portable Kit te gebruiken, drukt u op de ontgrendelingsknop van het handvat en vouwt u het handvat naar achteren, totdat het op de juiste plaats van het stofzuigerhuis vastklikt.
- b) Vouw het handvat op, voor het gemakkelijk opbergen.

#### 9 - MINI POP-UP HANDVAT

Als het hoofdhandvat achterwaarts is opgevouwen, komt automatisch het Mini Pop-Up handvat omhoog, opdat het product gemakkelijk gedragen kan worden of gebruikt kan worden als draagbare stofzuiger.

#### 10 - SCHOUDERBAND\*

- a) Als de zuigmond en accessoires verwijderd zijn, dient een kant van de schouderband langs het vergrendelmechanisme van de slangaansluiting gevouwd te worden en vervolgens gedraaid te worden (zie afb.). Afhankelijk van het gebruik de accessoires weer aanbrengen.
- b) Als het hoofdhandvat opgevouwen is en aan het stofzuigerhuis is vergrendeld, kan het andere einde van de schouderband over de pin achter het Pop-Up handvat worden vastgeklikt.
- c) Draag de stofzuiger over de schouder, zoals op de afbeelding weergegeven.

#### 11 - ZUIGMONDEN

Zuigmond voor tapijt en harde vloeren

- a) Plaats de zuigmond aan het product en plaats het product in de standalone positie.
- b) Ontgrendel om te kunnen reinigen de stofzuiger door met uw voet op het standalone vergrendelpedaal op de zuigmond te drukken.

Zuigmond voor parket - Caresse\*  
Voor houten en bewetbare vloeren.

\* Kenmerken zijn per model verschillend

### SERVICE OF ONDERHOUD VRAGEN

Er worden servicekosten in rekening gebracht indien de stofzuiger wordt aangeboden ter reparatie, maar normaal blijkt te functioneren, niet volgens bovenstaande instructies is gemonteerd, of onjuist is gebruikt. Controleer de volgende zaken, voordat u contact opneemt met Hoover Service:

1. Krijgt de stofzuiger stroom? Controleer het stopcontact met een ander elektrisch apparaat.
2. Is de papieren zak vol? Zie het gedeelte 'Zak & Filters'.
3. Zijn de filters verstopt? Zie het gedeelte 'Zak & Filters'.

\* Eigenschappen variëren per model

NL

4. Is de slang of de aansluiting geblokkeerd? Verwijder de blokkering.

Als u twijfelt, neem dan contact op met de plaatselijke vertegenwoordiger van Hoover Service Office, zij kunnen u wellicht telefonisch helpen.

#### Reserveonderdelen\*

Gebruik uitsluitend originele Hoover-onderdelen.

VERBRUIKSARTIKELEN	CODE
Papieren zak (5 papieren zakken + 1 voorfilter voor de motor + 1 uitblaasfilter)	H59 - 35600279
1 voorfilter voor de motor + 1 uitblaasfilter	U37 - 35600280
RESERVEONDERDELEN	CODE
Portable Kit (1 schouderriem + 1 slang + 1 stofborstel)	C48 -35600197
Zuigmond voor tapijt & harde vloer	G107 -35600942
Zuigmond voor parket - Caresse	G80 - 35600282

#### AEEA INSTRUCTIES



Dit toestel is voorzien van een markering volgens de Europese richtlijn 2002/96/EG betreffende afgedankte elektrische en elektronische apparatuur (AEEA). Door dit product aan het einde van de levensduur op verantwoorde wijze weg te gooien, voorkomt u mogelijk negatieve gevolgen voor het milieu en de gezondheid, die zouden kunnen ontstaan door een onverantwoorde afvalverwerking van dit product. Het symbool op dit product geeft aan dat het niet mag worden beschouwd als huishoudelijk afval. In plaats hiervan moet u het inleveren bij een inzamelpunt voor het recyclen van elektrisch en elektronisch apparatuur. U moet het toestel weggooien in overeenstemming met de plaatselijke voorschriften voor afvalverwerking. Voor meer informatie over verwerking, hergebruik en recycling van dit product, kunt u contact opnemen met de plaatselijke gemeente, uw afvalverwerkingsbedrijf of de winkel waar u het product heeft gekocht.

#### GARANTIEVERKLARING

De garantievoorwaarden voor dit toestel worden bepaald door onze vertegenwoordiger in het land waar het toestel wordt verkocht. Bijzonderheden omtrent deze voorwaarden zijn verkrijgbaar bij de dealer bij wie het toestel is gekocht. Wanneer u aanspraak wilt maken op deze garantie, dan moet u het verkoop- of ontvangstbewijs voorleggen. Wijzigingen zonder voorafgaande kennisgeving mogelijk.

© Geregistreerd handelsmerk

Candy Hoover Belgium NV  
Haachtsesteenweg 162B  
1820 Melsbroek  
Tel : 02-752 94 11  
Gias Customer Service (België)  
0903/99109 (1.12 € / min.)

Candy Nederland BV  
Argonweg 7-11  
3812 RB AMERSFOORT  
Tel : 033-4224000  
Gias Customer Service (Nederland)  
0900/9999109 (0.10 € / min.)

Onderdeelnnummer: 0565-5191

\* Eigenschappen variëren per model

ES

**INSTRUCCIONES DEL USUARIO:**

Este producto debe montarse y utilizarse siguiendo estas instrucciones, y solo debe utilizarse para la limpieza doméstica, con el fin de quitar la suciedad y el polvo seco de las moquetas y el suelo de la casa. Los accesorios pueden emplearse para quitar la suciedad y el polvo de muebles y tejidos.

Índice de contenidos

Advertencias importantes de seguridad .....	29
Utilización recomendada .....	29
Componentes del producto .....	30
Puesta en marcha .....	30
Utilización del producto .....	30
La bolsa y los filtros .....	30
Características especiales .....	33
Para solicitar servicios de reparación .....	34
Piezas de repuesto .....	34
Su garantía .....	34

**CONSEJOS IMPORTANTES DE SEGURIDAD**

Este aspirador debe utilizarse sólo para el fin indicado tal y como se describe en estas instrucciones. Cerciérese de que las entienda perfectamente antes de poner en funcionamiento el aparato.

**¡ADVERTENCIA! LA ELECTRICIDAD PUEDE RESULTAR EXTREMADAMENTE PELIGROSA.**

Este aparato dispone de doble aislamiento y no debe conectarse a tierra.

**IMPORTANTE**

Los cables que componen el cable de toma de corriente siguen el siguiente código de color:

AZUL - Neutro  
MARRÓN - Fase

**ELECTRICIDAD ESTÁTICA**

Algunas alfombras pueden provocar una pequeña acumulación de electricidad estática. Las descargas estáticas no son peligrosas para la salud.

**UTILIZACIÓN RECOMENDADA**

Cambie la bolsa de papel con frecuencia para aspirar materiales como el polvo fino o limpiar moquetas nuevas.

Consulte el apartado 'Cambio de la bolsa de papel'.

Utilice únicamente accesorios recomendados o distribuidos por Hoover.

**USTED NO DEBE**

- Utilizar el aspirador en exteriores, sobre superficies húmedas o para recoger líquidos.
- Aspirar objetos duros o afilados, cerillas, ceniza candente, colillas de cigarrillo u objetos similares.
- Pulverizar el aparato con líquidos inflamables tales como productos de limpieza y gasolina ni sus vapores, ni tampoco recoger ninguno de los anteriores, dado que podría provocarse un incendio o una explosión.
- Extraiga el enchufe tirando del cable de alimentación.
- Pisar el cable o enrollarlo en los brazos ni las piernas al utilizar el aspirador.
- Continuar utilizando el aparato si parece tener algún defecto. Si el cable o el enchufe de alimentación están dañados, deje de utilizar el aspirador **INMEDIATAMENTE**. El cable de alimentación debe ser sustituido por un técnico de servicio autorizado de Hoover, a fin de evitar riesgos para la seguridad.

Tras utilizar el aspirador, apáguelo y saque el enchufe de la toma de corriente. Apague y desenchufe siempre el aparato antes de limpiarlo o de realizar cualquier labor de mantenimiento.

**SERVICIO DE REPARACIONES HOOVER**

Para garantizar el funcionamiento seguro, eficaz y duradero de la aspiradora, recomendamos que las tareas de mantenimiento sean realizadas únicamente por técnicos autorizados del Servicio de Reparaciones Hoover.

\* Las características varían en función del modelo



ES

**COMPONENTES DEL PRODUCTO**

## 1 - EN DOTACIÓN

- 1) Mango plegable
- 2) Botón de desenganche del mango plegable
- 3) Mini asa
- 4) Botón de Encendido/Apagado o regulador de potencia variable
- 5) Clip de liberación rápida para almacenar el cable
- 6) Filtro de salida de aire
- 7) Cable de alimentación
- 8) Pinza incorporada
- 9) Portezuela de la bolsa
- 10) Indicador de llenado de bolsa
- 11) Tobera para alfombras y suelos duros

## 2 - ACCESORIOS (según modelo)\*

- 1) Cinta bandolera
- 2) Manguera flexible
- 3) Tubo de extensión
- 4) Accesorio para muebles
- 5) Accesorio para rincones
- 6) Cepillo para tapicerías
- 7) Porta-accesorios
- 8) Tobera Caresse especial para el Parquet

**PUESTA EN MARCHA**

- Saque el producto de la caja.
- Desenganche el mango plegable de la base del cuerpo principal y pliegelo hacia arriba en su posición correcta.
- Abra la portezuela de la bolsa y compruebe si la bolsa de papel está correctamente instalada.
- Cerciórese de que los filtros premotor y de salida de aire están correctamente instalados.
- Instale la tobera para alfombras y suelos duros.
- Desenrolle completamente el cable.
- En la versión de potencia fija, pulse el botón para encender o apagar el aparato. En la versión de potencia variable, gire el mando del regulador para encender el aparato y controlar la potencia.
- Para limpiar suelos duros, pulse el pedal de la tobera para que los cepillos entren en contacto con el suelo duro.

**UTILIZACIÓN DEL PRODUCTO**

## 3 - ALMACENAMIENTO DEL CABLE DE ALIMENTACIÓN

- a) Antes de desenganchar la pinza incorporada, gire el clip superior y suelte el cable de alimentación.
- b) Para utilizar el aparato como aspirador vertical, enganche el cable en la parte posterior del mango principal. Cuando termine de utilizar el aparato, desenganche el cable de alimentación del mango y enróllelo alrededor de los clips de almacenamiento antes de prenderlo con la pinza incorporada.

## 4 - MANDOS\*

- a) Interruptor de encendido/apagado. Púlselo para encender el aspirador. Púlselo de nuevo para apagarlo.
- b) Regulador de potencia variable. Encienda el aparato y seleccione la potencia que desee girando el selector. Gírelo hasta su posición inicial para apagarlo.

**LA BOLSA Y LOS FILTROS**

**IMPORTANTE:** Apague la aspiradora y saque el enchufe de la toma de corriente antes de cambiar la bolsa de papel o quitar filtro alguno.

## 5 - CAMBIO DE LA BOLSA DE PAPEL

Cuando el indicador de llenado de bolsa esté en rojo, compruebe si la bolsa está llena y si es preciso cambiarla. El indicador de llenado de bolsa puede estar en rojo si hay una obstrucción en alguna otra parte del aspirador. Para que el indicador de llenado de bolsa refleje con precisión el estado de la bolsa debe ajustarse el control de potencia\* al máximo. Cambie la bolsa de papel con frecuencia para aspirar materiales como el polvo fino o limpiar moquetas nuevas. **NO DEBE** permitir que la bolsa de papel se llene en exceso.

Para cambiar la bolsa de papel:

- a) Deposite el aspirador sobre una superficie plana, tire de la presilla hacia atrás y saque la portezuela de la bolsa.
- b) Saque la bolsa tirando del collarín de la bolsa para separarlo de la entrada de la manguera. Retire el recubrimiento adhesivo de la solapa protectora y colóquela sobre la entrada de la manguera para evitar que se escape polvo de la bolsa.

\* Las características varían en función del modelo

ES

- c) Antes de instalar una bolsa nueva, pliegue las esquinas de la bolsa por detrás del collarín.
- d) Deslice el collarín por las guías y levántelo hasta que quede por encima del tubo de entrada. El collarín debe quedar encajado en su lugar produciendo un chasquido.
- e) Localice las lengüetas de la portezuela trasera tal como se ilustra y cierre la portezuela de la bolsa.

NO DEBE utilizar el aspirador si no hay una bolsa instalada.

IMPORTANTE: Hoover recomienda que se cambien los filtros tras haber cambiado la bolsa cinco veces.

#### 6 - CAMBIO DEL FILTRO PREMOTOR NORMAL\*

Tras haber sacado la bolsa de papel, saque el filtro premotor del alojamiento de la bolsa.

Instale el filtro nuevo y cambie la bolsa de papel.

NO DEBE utilizar el aspirador si no hay un filtro premotor instalado.

Cambie el filtro premotor normal tras haber cambiado la bolsa cinco veces.

#### 7 - CAMBIO DEL FILTRO DE SALIDA DE AIRE

a) Saque la cubierta del filtro.

b) Despegue el filtro, instale el filtro nuevo y vuelva a colocar la cubierta.

NO DEBE utilizar el aspirador si no hay un filtro de salida de aire instalado.

Cambie el filtro de salida de aire tras haber cambiado la bolsa cinco veces.

### CARACTERÍSTICAS ESPECIALES

#### 8 - MANGO PLEGABLE

a) Para utilizar el producto a modo de aspirador portátil junto con los accesorios y el kit portátil, pulse el botón de desenganche del mango y pliegue el mango hacia atrás hasta que encaje con un chasquido en su lugar, en la base del cuerpo principal.

b) Doble el mango para almacenar el aparato fácilmente.

#### 9 - MINI-ASA

Cuando se pliega hacia atrás el mango principal, el mini-asa se eleva automáticamente para que pueda transportar el aparato fácilmente o utilizarlo como aspirador portátil.

#### 10 - CINTA BANDOLERA\*

a) Tras haber extraído la tobera y los accesorios, deslice un extremo de la cinta bandolera a través de la lengüetas de enganche del tubo de entrada y gírelo como se ilustra. Instale el accesorio que necesite para la aplicación que desee.

b) Con el mango principal plegado y bloqueado en la base, enganche el otro extremo de la cinta bandolera sobre la clavija que hay tras el mini-asa.

c) Transporte el aspirador llevándolo al hombro como se ilustra.

#### 11 - TOBERAS

Tobera para alfombras y suelos duros

a) Asegurar la tobera en el aparato, y fijar este último en la posición autónoma.

b) Para empezar a limpiar, desbloquear el aspirador apretando el pedal de bloqueo autónomo ubicado en la tobera.

Tobera Carezze para parquet\*

Para suelos de madera y suelos delicados.

\* Las características varían en función del modelo

ES

**PARA SOLICITAR SERVICIOS DE REPARACIÓN**

Se cobrará el servicio si la aspiradora funciona correctamente, si no se ha montado de acuerdo con estas instrucciones o si se ha utilizado incorrectamente.

Antes de llamar al Servicio técnico de Hoover, compruebe lo siguiente:

1. ¿Hay suministro eléctrico para el aspirador? Pruebe con otro aparato.
2. ¿Está llena la bolsa de papel? Consulte el apartado 'Las bolsas y los filtros'.
3. ¿Están obstruidos los filtros? Consulte el apartado 'Las bolsas y los filtros'.
4. ¿Está obstruida la manguera o la entrada de la manguera? Elimine las obstrucciones.

Si tiene alguna duda, llame a su Centro de Asistencia Técnica local de Hoover para recibir asesoramiento. Quizá puedan ayudarle por teléfono.

**Piezas de repuesto\***

Utilice solamente piezas de repuesto originales de Hoover.

CONSUMIBLES	CÓDIGO
Bolsa de papel (5 bolsas de papel + 1 filtro premotor + 1 filtro de salida de aire)	H59 - 35600279
1 filtro premotor + 1 filtro de salida de aire	U37 - 35600280
PIEZA DE REPUESTO	CÓDIGO
Kit portátil (1 cinta bandolera + 1 tubo flexible + 1 cepillo para tapicerías)	C48 - 35600191
Tobera para alfombras y suelos duros	G107 - 35600942
Tobera Caresse para parqueté	G80 - 35600282

\* Las características varían en función del modelo

**DIRECTIVA RAEE**

Este aparato está marcado de acuerdo con la Directiva Europea 2002/96/CE sobre residuos de aparatos eléctricos y electrónicos (RAEE). Al asegurar que este producto se elimina correctamente, usted ayudará a prevenir las posibles consecuencias negativas para el medio ambiente y la salud humana que, de otro modo, podrían producirse en caso de un manejo inadecuado de los residuos de este producto. El símbolo en el producto indica que este producto no puede tratarse como un residuo doméstico. En vez de esto debe entregarse en un punto de recogida apropiado para el reciclaje de equipos eléctricos y electrónicos. La eliminación debe llevarse a cabo según los reglamentos medioambientales locales sobre eliminación de residuos. Para información más detallada sobre el tratamiento, la recuperación y el reciclaje de este producto, póngase en contacto con su Ayuntamiento, su servicio de recogida de residuos domésticos o con el establecimiento donde compró el producto.

**DECLARACIÓN DE GARANTÍA**

Las condiciones de garantía para este aparato vienen definidas por nuestro representante en el país de venta. Puede obtener los detalles acerca de estas condiciones en el distribuidor donde haya comprado este aparato. Debe mostrarse la factura de compra o el recibo al hacer alguna reclamación en virtud de las condiciones de garantía. Con sujeción a cambios sin previo aviso.

® Marca comercial registrada

**Candy Hoover Electrodomésticos SA**  
**Ahumategi Bidea z/g - 20.570 Bergara (Gipuzkoa)**  
**Servicio de Asistencia Técnica (GIAS Service): 902 100 150**

Pieza No.: 4800 -1577

\* Las características varían en función del modelo