



# Robot aspirateur Manuel d'utilisation

QUEL ASPIRATEUR.COM

- \* Avant d'utiliser cet appareil, veuillez lire attentivement les instructions.
- \* Utilisation intérieure uniquement.

Français

imagine the possibilities

Merci d'avoir effectué l'achat d'un produit Samsung.

SAMSUNG

# Consignes de sécurité

## CONSIGNES DE SÉCURITÉ



- Avant d'utiliser cet appareil, veuillez lire attentivement ce manuel et le conserver pour toute référence ultérieure.



- Les instructions d'utilisation suivantes concernent plusieurs modèles ; il est donc possible que les caractéristiques de votre aspirateur soient légèrement différentes de celles spécifiées dans ce manuel.

### SYMBOLES DANGER/ATTENTION UTILISÉS

|  |   |
|--|---|
|  | Indique un danger de mort ou de blessure grave.     |
|  | Indique un risque de blessure ou de dégât matériel. |

### AUTRES SYMBOLES UTILISÉS

|  |  |
|--|--|
|  | Explication de termes pour aider l'utilisateur à comprendre comment utiliser l'appareil de manière adéquate. |
|--|--|

# Consignes de sécurité

---

## **CONSIGNES IMPORTANTES DE SÉCURITÉ**

---

Lors de l'utilisation d'un appareil électrique, des précautions de base doivent être prises, notamment :

**LISEZ TOUTES LES INSTRUCTIONS AVANT D'UTILISER VOTRE ROBOT ASPIRATEUR.**

Débranchez l'appareil de la prise lorsqu'il n'est pas utilisé ou avant toute opération de maintenance.

**DANGER: pour limiter tout risque d'incendie, d'électrocution ou de blessure :**

### **GÉNÉRALITÉS**

- Utilisez cet appareil uniquement tel qu'indiqué dans le présent manuel.
- Ne faites pas fonctionner le robot aspirateur ou le chargeur si celui-ci est endommagé de quelque manière que ce soit.
- Si l'aspirateur fonctionne anormalement, a reçu un choc, a été endommagé, laissé à l'extérieur ou plongé dans l'eau, retournez-le au centre d'assistance clientèle.
- Ne manipulez jamais le chargeur ou le robot aspirateur avec les mains mouillées.
- Utilisez-le uniquement à l'intérieur et sur des surfaces sèches.
- Cet appareil n'est pas destiné à être utilisé par des enfants de moins de 8 ans ou des personnes ayant des capacités physiques, sensorielles ou mentales réduites, ou un manque d'expérience et de connaissances, à moins qu'elles ne soient surveillées ou qu'elles aient reçu les instructions nécessaires concernant l'utilisation de cet appareil de la part d'une personne responsable, et ce, pour leur propre sécurité.
- Les enfants ne doivent pas jouer avec l'appareil.  
Le nettoyage et la maintenance de l'appareil ne doivent pas être effectués par des enfants sans surveillance.

### **CHARGEUR DE BATTERIE**

- N'utilisez pas la prise polarisée avec une prise murale ou une rallonge non-polarisée.
- N'utilisez pas l'appareil à l'extérieur ni sur des surfaces mouillées.
- Débranchez le chargeur de la prise lorsqu'il n'est pas utilisé ou avant toute opération de maintenance.
- Utilisez uniquement le chargeur fourni par le fabricant pour recharger l'appareil.
- N'utilisez jamais de cordon ou de prise endommagé(e).
- Ne tirez pas sur le cordon ; ne soulevez pas l'appareil par le cordon ; n'utilisez pas le cordon comme poignée ; ne fermez pas de porte

# Consignes de sécurité

---

sur le cordon ; ne tirez pas le cordon sur des rebords ou des angles coupants. Maintenez le cordon éloigné des surfaces chauffées.

- N'utilisez pas de rallonges ni de prises murales ayant une intensité maximale admissible inadéquate.
- Ne débranchez pas l'appareil en tirant sur le cordon. Pour débrancher, tenez la prise et non le cordon.
- Ne détériorez pas les batteries et ne les faites pas brûler car elles risquent d'exploser à des températures élevées.
- N'essayez pas d'ouvrir le chargeur. Les réparations doivent être effectuées uniquement par un technicien qualifié du centre d'assistance clientèle.
- N'exposez jamais le chargeur à des températures élevées et évitez tout contact avec l'humidité.

## **ROBOT ASPIRATEUR**

- N'aspirez jamais d'objets pointus ou tranchants tels que des morceaux de verres, des clous, des pièces de monnaie, etc.
- N'utilisez pas l'appareil sans filtre. Pour les opérations de maintenance, n'insérez jamais vos doigts ou des objets dans la chambre du ventilateur au cas où l'appareil se remettrait accidentellement en marche.
- N'insérez aucun objet dans les ouvertures. N'utilisez pas l'appareil si l'une des ouvertures est obstruée ; nettoyez régulièrement les ouvertures pour éliminer toute trace de poussière, peluches, cheveux, ou toute autre chose risquant d'empêcher le passage de l'air.
- N'aspirez jamais de matière toxique (javel, ammoniac, produit de débouchage, etc.).
- N'aspirez jamais d'objets en train de brûler ou de fumer, tels que des cigarettes, des allumettes ou des cendres chaudes.
- N'aspirez jamais de liquides inflammables ou combustibles tels que de l'essence et n'utilisez jamais l'appareil si de tels liquides risquent d'être présents.
- N'utilisez pas le robot aspirateur dans un espace clos rempli de vapeurs de peinture à l'huile, de diluant, de substances antimites, de poussières inflammables et autres vapeurs explosives ou toxiques.
- Des fuites de batterie peuvent se produire suite à un usage intensif ou à des températures extrêmes. En cas de contact du liquide avec la peau, rincez abondamment à l'eau. En cas de contact du liquide avec les yeux, rincez immédiatement à l'eau claire pendant 10 minutes minimum. Consultez un médecin rapidement.

# Sommaire

---

## CONSIGNES DE SÉCURITÉ

2

- 6 Branchement
- 7 Avant l'utilisation
- 10 En cours d'utilisation
- 11 Nettoyage et entretien

## FONCTIONS DU PRODUIT

13

## MONTAGE DE L'ASPIRATEUR

15

- 15 Composants
- 16 Nomenclature des pièces

## FONCTIONNEMENT DE L'ASPIRATEUR

20

- 20 Installation du robot aspirateur
  - 20 Procédure d'installation
  - 20 Mise sous/hors tension
  - 21 Installation du chargeur
  - 22 Charge
  - 23 Paramètres de la batterie
  - 24 Réglage de l'heure
  - 25 Installation du module virtual guard (option)
- 27 Utilisation du robot aspirateur
  - 27 Fixation d'une lavette (option)
  - 28 Démarrage/arrêt du nettoyage
  - 29 Recharge
  - 30 Nettoyage automatique
  - 31 Nettoyage localisé
  - 32 Nettoyage intensif
  - 33 Nettoyage manuel
  - 34 Programmation de l'heure de nettoyage
  - 35 Réglage du nettoyage quotidien
  - 36 Utilisation des fonctions supplémentaires
  - 36 Veuillez suivre les méthodes de nettoyage et d'entretien spécifiées
  - 37 Nettoyage de la lentille du capteur et de la caméra
  - 37 Méthode pour vider rapidement l'appareil
  - 38 Nettoyage du réservoir de poussière et du filtre
  - 39 Nettoyage de la brosse principale
  - 41 Nettoyage de la brosse rotative latérale
  - 42 Nettoyage de la roue d'entraînement
  - 42 Entretien de la lavette (option)

## ENTRETIEN DES OUVRES ET DU FILTRE

36

## DÉPANNAGE

43

- 43 Liste de vérification avant d'appeler le centre d'assistance
- 45 Codes d'erreur : dépannage
- 46 Avertissements concernant la batterie
  - 46 Retrait de la batterie

## CARACTÉRISTIQUES TECHNIQUES DU PRODUIT

49

# Consignes de sécurité

## BRANCHEMENT



**Ne pliez pas excessivement le cordon d'alimentation et ne placez dessus aucun objet lourd risquant de l'endommager.**

- Cela pourrait entraîner une électrocution ou un incendie.

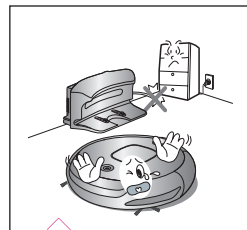

**Veillez à éliminer toute trace de poussière ou d'eau de la prise d'alimentation.**

- Dans le cas contraire, cela pourrait entraîner un dysfonctionnement ou une électrocution.

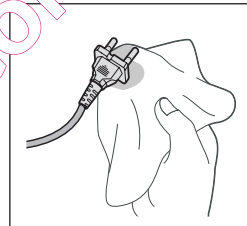

**Ne tirez pas la prise d'alimentation par le cordon et ne touchez jamais la prise avec les mains mouillées.**

- Cela pourrait entraîner une électrocution ou un incendie.

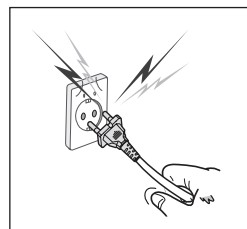

**N'utilisez pas de prises multiples. (Ne laissez pas le cordon traîner sur le sol.)**

- Cela pourrait entraîner une électrocution ou un incendie.

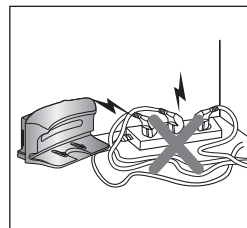

**N'utilisez pas de cordon d'alimentation ou de prise endommagé(e) ni de prise murale mal fixée.**

- Cela pourrait entraîner une électrocution ou un incendie.

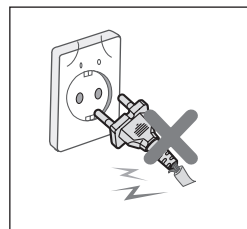

# Consignes de sécurité

## AVANT L'UTILISATION



**Avant de mettre le robot aspirateur en marche, assurez-vous que le collecteur de poussière est en place.**

- Si le collecteur de poussière n'est pas inséré, le robot aspirateur ne fonctionne pas.

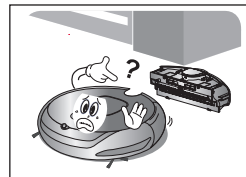

**N'utilisez jamais le robot aspirateur dans des lieux comportant des matières combustibles, tels que :**

- les lieux avec des bougies ou lampes de bureau posées sur le sol ;
- les lieux où des feux sont laissés sans surveillance (feu ou braisage) ;
- les lieux avec présence d'essence, d'alcool distillé, de diluants, de produits inflammables, de produits chimiques, de cendriers avec cigarettes allumées, etc.

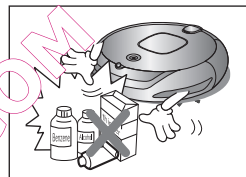

**Le robot aspirateur est destiné à une utilisation domestique uniquement. Ne l'utilisez jamais dans les lieux suivants :**

- greniers, caves, entrepôts, bâtiments industriels, pièces séparées éloignées du bâtiment principal, lieux exposés à l'humidité (salle de bain, salle d'eau) ou surfaces étroites et en hauteur (tables, étagères). En cas d'utilisation dans ces lieux, l'appareil risque d'être gravement endommagé (dysfonctionnements, pannes).



**Ouvrez toutes les portes pour nettoyer toutes les pièces.**

- Si une porte est fermée, le robot aspirateur ne pourra pas entrer dans la pièce.
- Toutefois, veillez à fermer la porte d'entrée principale, de la véranda et de la salle bain ou de toute autre pièce où le robot aspirateur risquerait de tomber à un étage inférieur.



**Pour les tapis nœuds de longues franges, repliez ces dernières sous le tapis.**

- Les franges non repliées risqueraient d'endommager gravement le tapis et l'appareil, en se coinçant dans la roue d'entraînement ou la brosse principale.

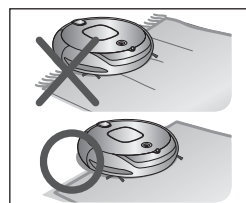

**< OPTION >**

Si le capteur d'escarpement est sale, le robot aspirateur risque de tomber du haut d'un escalier, d'une mezzanine, etc.

Cela risquerait de provoquer des blessures et d'endommager gravement l'appareil.

Afin d'éviter tout risque, installez les VIRTUAL GUARDS (réglage sur le mode Fence "Mur Virtuel") devant les zones dangereuses.

Nettoyez la fenêtre du capteur et la caméra afin d'éviter tout dysfonctionnement.

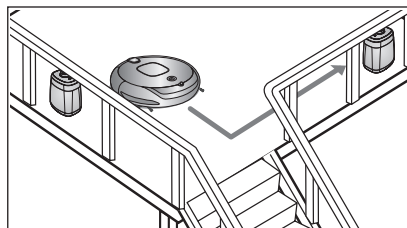

# Consignes de sécurité

## AVANT L'UTILISATION



### Retirez à l'avance les objets de petite taille ou fragiles de la zone à nettoyer.

- Veuillez à enlever tous les objets avant le nettoyage.
- Veuillez à enlever tous les objets fragiles, tels que grands vases en céramique, objets en verre, pots de fleur, etc.
- Le robot aspirateur ne reconnaît pas les pièces de monnaie, bagues ou autres objets de valeur tels que des bijoux.

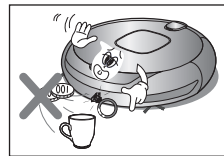

### Enlevez les objets présents sur le sol avant le nettoyage.

- Le robot aspirateur est conçu pour détecter les obstacles à une distance de 5 cm.
- Les serviettes de bain, les tapis devant la salle de bain, les éviers, les entrées à la buanderie, les cordons d'alimentation, les nappes et les ceintures risquent de se coincer dans la roue d'entraînement ou la brosse principale, ce qui peut, dans le cas d'une nappe, provoquer la chute des objets présents sur la table.

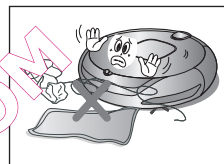

### Prévenez tous les membres de la famille (ou toute personne qu'il convient de prévenir) d'être prudents avant de lancer le nettoyage ou lors de l'utilisation de mode de nettoyage programmé.

- Les enfants évoluant à proximité risqueraient de s'engraver dans le robot aspirateur et de tomber.

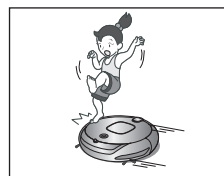

### Veillez à ce que les enfants ne marchent pas et ne s'assoient pas dessus.

- Les enfants risqueraient de tomber et de se blesser ou d'endommager gravement l'appareil.



### Si un enfant ou un animal domestique doit rester seul, veuillez à mettre le robot aspirateur hors tension.

- Le robot aspirateur risquerait d'attirer leur attention.
- Si la roue d'entraînement venait à entraîner des doigts, des pattes, des vêtements ou des cheveux, cela risquerait de provoquer des blessures.
- Si un enfant ou un animal domestique se trouve dans le chemin du robot aspirateur, il risque d'être détecté comme un obstacle et la zone risque de ne pas être nettoyée.
- Lorsque le bouton de mise en marche est désactivé, l'alimentation est coupée et toutes les fonctions sont désactivées.

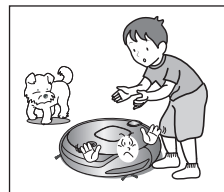

### Au moment d'installer la station de recharge, ne laissez pas le cordon d'alimentation traîner sur le sol.

- Lorsque le robot aspirateur va se recharger automatiquement ou passe à proximité de la station de recharge, il risquerait d'entraîner le cordon.

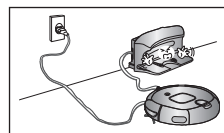

### Laissez toujours le cordon d'alimentation du chargeur branché dans la prise.

- Bien que le robot aspirateur dispose d'une fonction de recharge automatique, si le cordon d'alimentation de la station de recharge n'est pas branché, il ne pourra pas recharger sa batterie automatiquement.

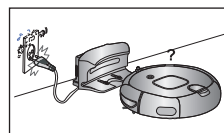



# Consignes de sécurité

## AVANT L'UTILISATION



**Installez le chargeur à un endroit facilement accessible pour le robot aspirateur.**

- Si le chargeur est installé dans un endroit difficilement accessible, cela risque de causer des déplacements supplémentaires et de gêner le processus de recharge automatique.

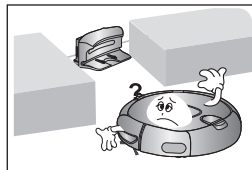

**Les objets situés devant le chargeur empêchent le robot aspirateur de venir se recharger automatiquement.**

- Libérez la zone.

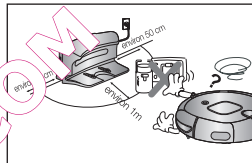

**Il ne doit y avoir aucun obstacle à 50 cm sur les côtés et à 1 m devant.**

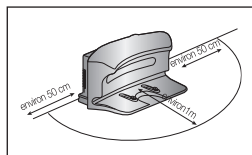

**Ne court-circuitez pas les broches de chargement à l'aide d'objets en fer tels que des brochettes, des tournevis, etc.**

- Cela risquerait d'endommager gravement le chargeur.

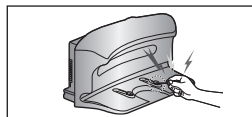

**Assurez-vous qu'il n'y ait aucune trace de liquide sur la station de recharge.**

- Cela risquerait de provoquer un incendie ou une électrocution.



**Assurez-vous que le robot n'aspire pas ou ne se déplace pas sur du liquide (eau, huile ou litière d'animaux).**

- Cela risquerait d'endommager gravement l'appareil.
- Le liquide risquerait de se répandre sur les roues et de salir l'intérieur de l'appareil.

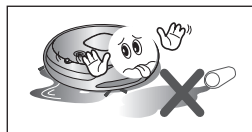

**N'utilisez pas l'aspirateur sur un sol noir.**

- Dans ce cas, le robot aspirateur risque de ne pas fonctionner normalement.

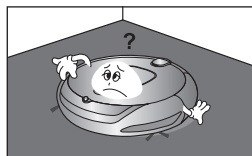

**N'utilisez pas le chargeur à d'autres fins que celles pour lesquelles il est prévu.**

- Cela risquerait d'endommager gravement le chargeur ou de provoquer un incendie.

# Consignes de sécurité

## EN COURS D'UTILISATION



**Vous ne pouvez pas utiliser le robot aspirateur sur des tapis épais.**

- Cela risquerait de provoquer un dysfonctionnement de l'appareil.
- Cela risquerait d'endommager le tapis.

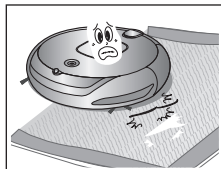

**N'utilisez pas le robot aspirateur sur une table ou autre surface en hauteur.**

- Cela risquerait de l'endommager en cas de chute.

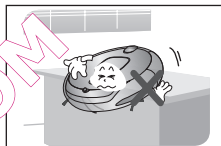

**Pendant son fonctionnement, le robot aspirateur risque de percuter des meubles tels que les pieds de chaises, de tables et autres meubles fins et longs.**

- Pour un fonctionnement plus rapide et plus efficace, évitez les chaises sur le dessus des tables.

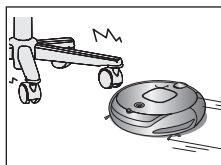

**Ne posez aucun objet sur le dessus du robot aspirateur.**

- Cela risquerait de provoquer un dysfonctionnement.



**Retirez immédiatement tout morceau de papier ou sac plastique aspirés lors du nettoyage.**

- Utiliser l'appareil pendant un temps prolongé alors que son orifice d'aspiration est obstrué risquerait de l'endommager gravement.

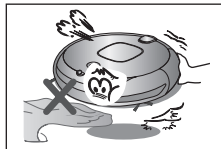

**En cas d'émission d'un son, d'une odeur anormal(e) ou de fumée, mettez immédiatement l'appareil hors tension et contactez le centre d'assistance clientèle.**

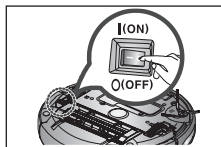

**Le robot aspirateur risque de ne pas pouvoir continuer sa progression s'il est coincé au niveau du seuil de la porte d'entrée ou d'une véranda.**

- Pour des raisons de sécurité, au bout de 5 minutes d'immobilité, le robot aspirateur interrompt automatiquement son fonctionnement.
- Pour relancer son fonctionnement, désactivez le bouton de mise en marche puis réactivez-le après l'avoir déplacé à un endroit où il peut poursuivre le nettoyage.

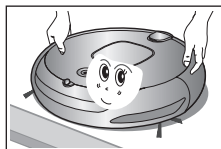

# Consignes de sécurité

## EN COURS D'UTILISATION



**Le robot aspirateur ne peut pas nettoyer entièrement les endroits qu'il ne peut pas atteindre (ex. : coins, espace entre un canapé et un mur).**

- Nettoyez de temps en temps ces endroits.

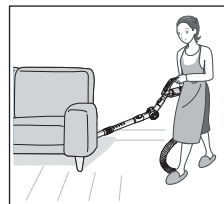

**Il peut rester des moutons de poussière lorsque le robot aspirateur ne parvient pas à aspirer les moutons de poussière formés au cours du nettoyage.**

- Si tel est le cas, balayez les moutons de poussière à l'aide d'un autre outil de nettoyage.



**Une fois la lavette fixée, le robot aspirateur ne peut plus avancer sur les tapis. (option)**

- Pour nettoyer un tapis, retirez d'abord la lavette et son support.

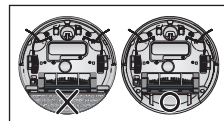

**Ce produit n'est pas étudié pour être utilisé avec des lavettes humides. (option)**

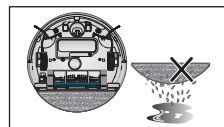

## NETTOYAGE ET ENTRETIEN



**Pour nettoyer l'appareil, évitez de vaporiser de l'eau directement sur la surface extérieure ou d'appliquer une substance volatile telle que du benzène, du diluant ou de l'alcool.**

- Cela risque d'endommager gravement l'appareil.

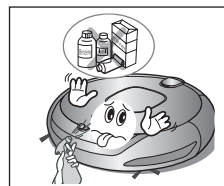

**N'appuyez pas excessivement sur le pare-chocs du robot aspirateur.**

- Si le capteur situé sur le pare-chocs est endommagé, le robot aspirateur risque de percuter les murs et les meubles.

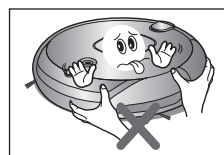

**L'appareil ne doit en aucun cas être démonté ou réparé par une personne autre qu'un technicien de maintenance qualifié.**

- Cela risquerait d'endommager l'appareil.



# Consignes de sécurité

## NETTOYAGE ET ENTRETIEN



**Retirez régulièrement toute substance étrangère accumulée sur les capteurs d'obstacles et d'escarpement.**

- La saleté accumulée sur les capteurs réduira la précision des détections.

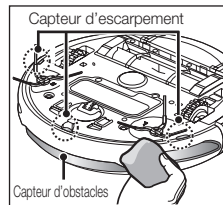

**Pour retirer les substances étrangères, utilisez toujours la brosse de nettoyage après avoir mis l'appareil hors tension.**

- Le non-respect de cette consigne risque d'entraîner la mise en marche accidentelle de l'appareil et de provoquer des blessures ou d'endommager gravement ce dernier.

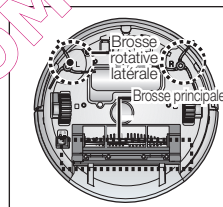

**Si le cordon d'alimentation est endommagé, faites-le remplacer par un technicien de maintenance qualifié du centre d'assistance clientèle.**

- Le non-respect de cette consigne risque de provoquer un incendie ou une électrocution.



**Avant de nettoyer le chargeur, veillez à débrancher le cordon d'alimentation pour des raisons de sécurité.**



**Une fois le nettoyage terminé, nettoyez la lavette et faites-la soigneusement sécher avant de la réutiliser. (option)**

- Si vous ne le faites pas, cela risque de générer des mauvaises odeurs.

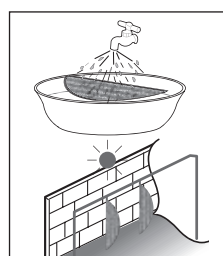

**Contactez le centre d'assistance clientèle Samsung Electronics pour remplacer la batterie.**

- Si vous utilisez une batterie non originale, cela risque d'entraîner un dysfonctionnement de l'appareil.

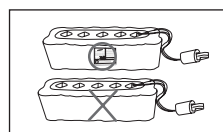

# Fonctions du produit

## UTILITÉ DE LA FONCTION VIRTUAL GUARD

Vous pouvez restreindre le fonctionnement du robot aspirateur à une zone particulière en utilisant le mode « Fence » (mur virtuel).

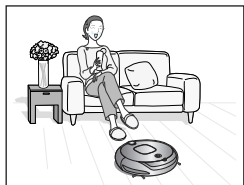

### • Qu'est-ce que le système de reconnaissance de plafond (Visionary mapping™) ?

Cette fonction reconnaît la forme du plafond à l'aide de la caméra située sur le dessus afin d'identifier la zone à nettoyer et détermine la meilleure méthode pour parcourir et nettoyer chaque zone du sol.

## NETTOYAGE PARFAIT DE CHAQUE RECOIN

Le robot aspirateur nettoie le sol de manière séquentielle (→) selon la carte déterminée par la fonction de reconnaissance du plafond. Il peut ainsi nettoyer chaque recoin de la pièce.

## LES DIFFÉRENTS MODES DE NETTOYAGE

Différents modes de nettoyage sont disponibles afin de répondre à tous vos besoins.

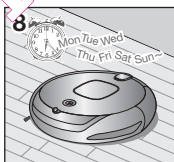
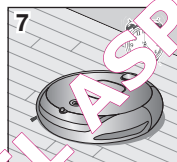
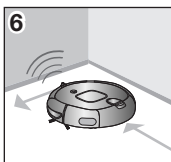
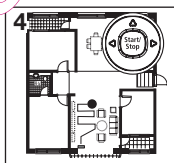
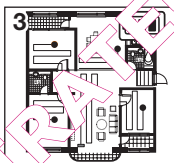
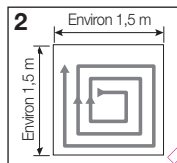
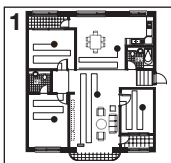

- 1. Mode Auto** : Permet de nettoyer les pièces automatiquement.
- 2. Mode Spot** : Permet de nettoyer une zone localisée en profondeur. Il peut être utilisé pour aspirer des miettes de pain ou de biscuits.
- 3. Mode Max** : Fonctionne jusqu'à épuisement presque total de la batterie.
- 4. Mode Manua** : Il est possible de nettoyer le sol manuellement en déplaçant soi-même le robot aspirateur.
- 5. Mode Turbo** : lorsque ce mode est activé, la brosse tourne à vitesse maximale ; l'aspirateur est donc plus efficace. (Vous pouvez activer ou désactiver ce mode à l'aide de la télécommande.)
- 6. Mode Edge (Obstacle)**  
Lorsque le capteur détecte un obstacle sur son trajet, le robot aspirateur réduit sa vitesse afin de minimiser le choc (le capteur antichoc contribue également à réduire l'impact). L'appareil permet un nettoyage des angles le plus efficace possible.
- 7. Mode de nettoyage programmé** : Il est possible de programmer le robot aspirateur pour qu'il nettoie le sol à une heure précise.
- 8. Mode de nettoyage quotidien** : Le robot aspirateur nettoie le sol tous les jours à une heure définie.

## OUVERTURE FACILE DU RÉSERVOIR DE POUSSIÈRE

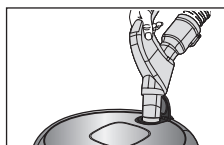

L'ouverture supérieure du réservoir de poussière permet de le vider facilement à l'aide d'un aspirateur classique tout en évitant que la poussière ne s'envole.

# Fonctions du produit

## CHARGEMENT AUTOMATIQUE

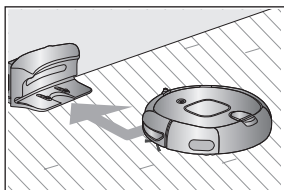

Lorsque la batterie est faible, le robot aspirateur se dirige automatiquement vers le chargeur où il sera rapidement rechargé.

## BROSSE ROTATIVE LATÉRALE

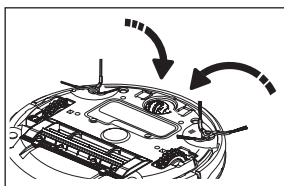

La brosse rotative latérale permet de nettoyer la poussière sur les côtés.

## FRANCHISSEMENT DES SEUILS DE PORTE

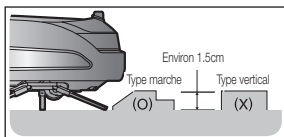

Le système de pilotage révolutionnaire du robot aspirateur lui permet de franchir les seuils de portes d'une hauteur d'environ 1,5 cm et de nettoyer toutes les pièces. Le robot aspire au risque de ne pas pouvoir franchir les seuils de portes de 1,5 cm en fonction de leur forme.

## ANTI-COLLISION

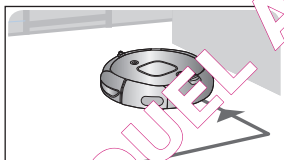

Le robot aspirateur détecte et évite les obstacles en 2 étapes. D'abord, les 8 capteurs d'obstacles détectent les obstacles et si le robot aspirateur vient à percuter un obstacle, les 2 capteurs antichocs absorbent l'impact.

## ANTI-CHUTE

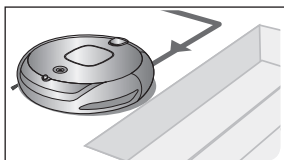

Les 3 capteurs d'escarpement détectent les marches descendantes (escaliers ou seuil de la porte d'entrée) afin d'éviter que le robot aspirateur ne tombe.

## SYSTÈME DE SÉCURITÉ

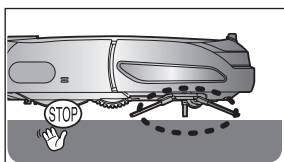

Lorsque le robot aspirateur vient à être surélevé au cours du nettoyage, les roues d'entraînement, la brosse principale, le moteur d'aspiration et la brosse rotative latérale s'arrêtent automatiquement grâce à la détection du capteur.

# Montage de l'aspirateur

## COMPOSANTS



■ Unité principale

■ Télécommande

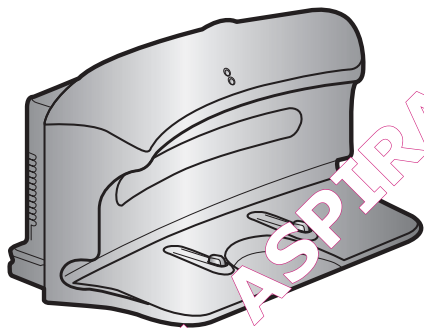

■ Chargeur (Station de recharge)

### ■ Autres composants

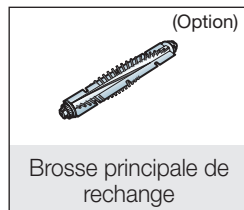
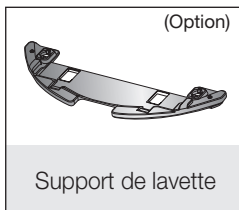
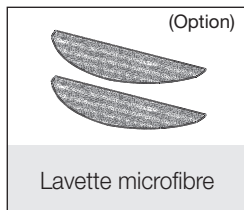
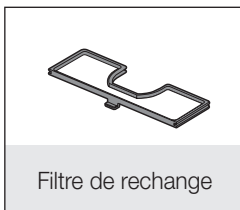
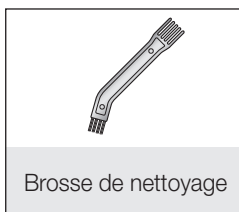
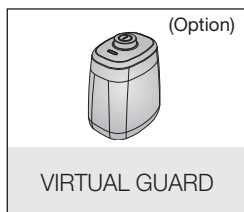
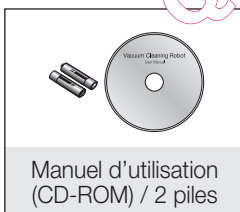

# Montage de l'aspirateur

## NOMENCLATURE DES PIÈCES

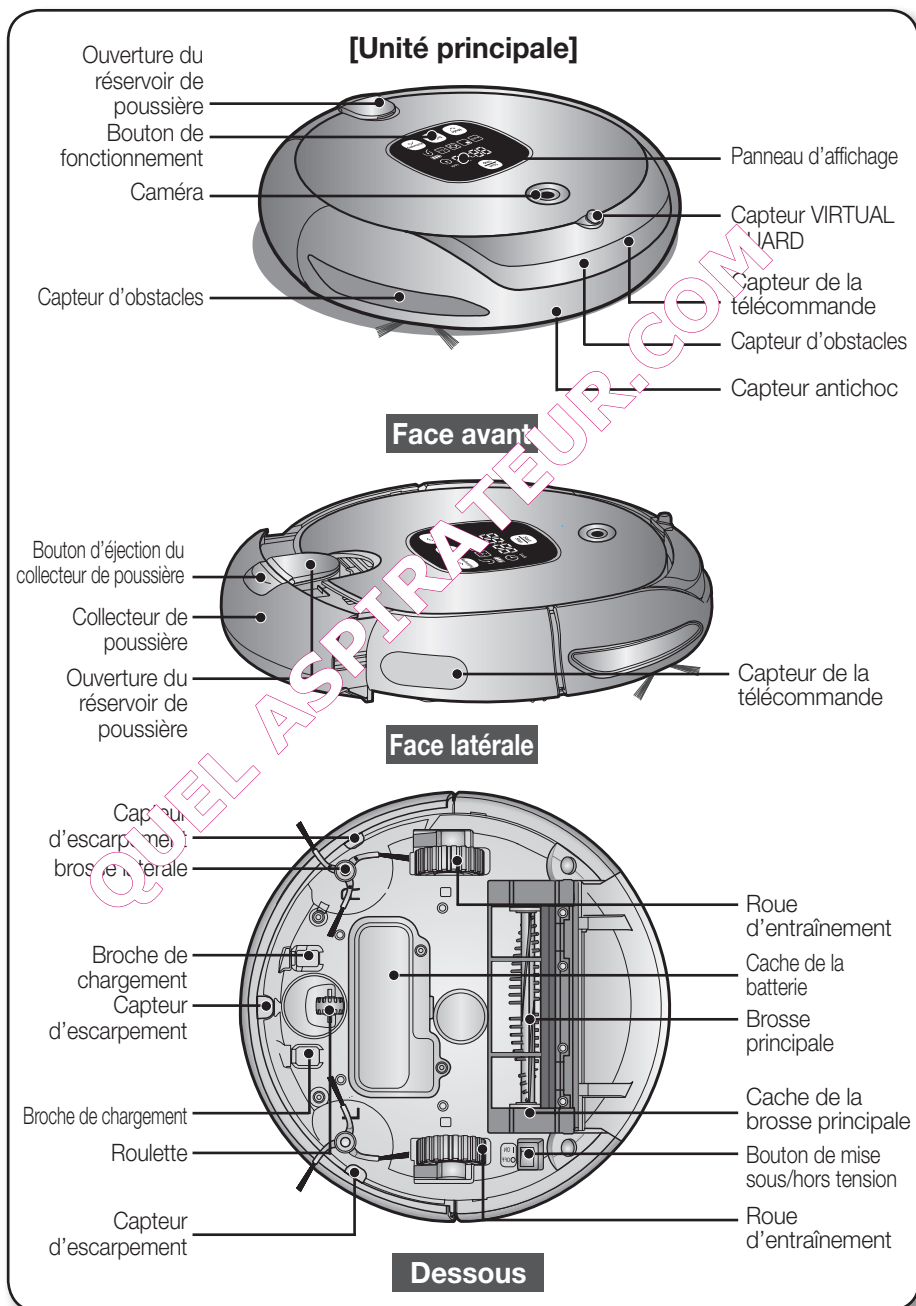



# Montage de l'aspirateur

## NOMENCLATURE DES PIÈCES

### [Chargeur (Station de recharge)]

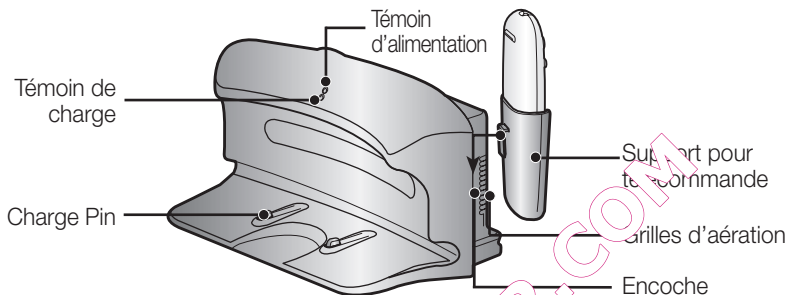

### [Module VIRTUAL GUARD : OPTION]

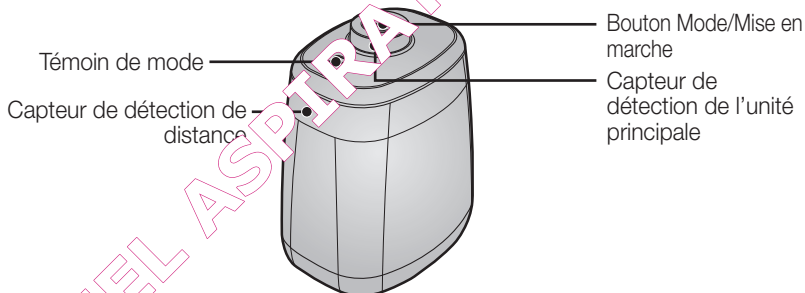

#### ■ Mise en place des piles

Les piles ne sont pas fournies avec l'appareil. Elles doivent être achetées séparément. Insérer les piles (type D) avant d'utiliser l'appareil.

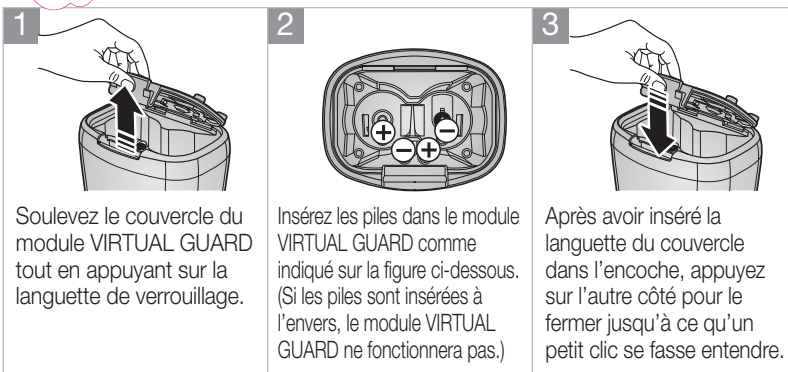

\* Spécification : piles de type D (LR20)

# Montage de l'aspirateur

## NOMENCLATURE DES PIÈCES

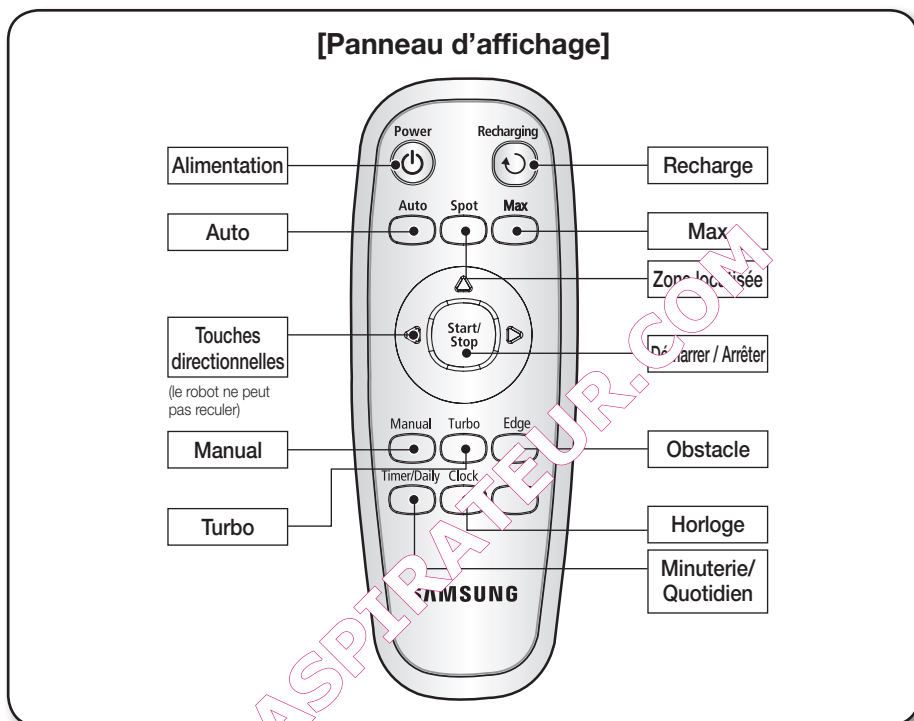

### ■ Mise en place des piles de la télécommande

Les piles ne sont pas insérées dans la télécommande au moment de l'achat de l'appareil. Insérez les piles (type AAA) avant d'utiliser l'appareil.

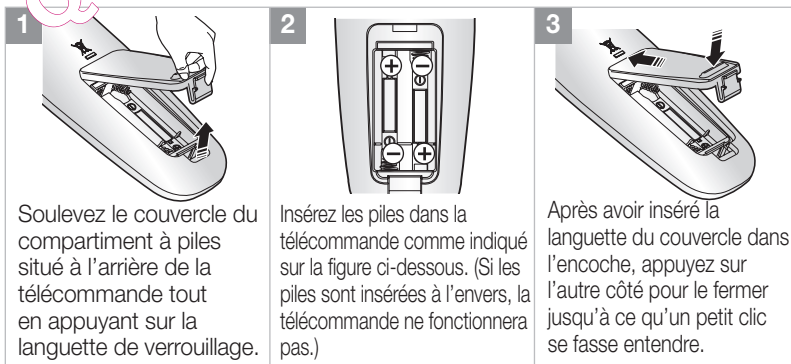

\* Spécification : piles de type AAA

# Montage de l'aspirateur

## NOMENCLATURE DES PIÈCES

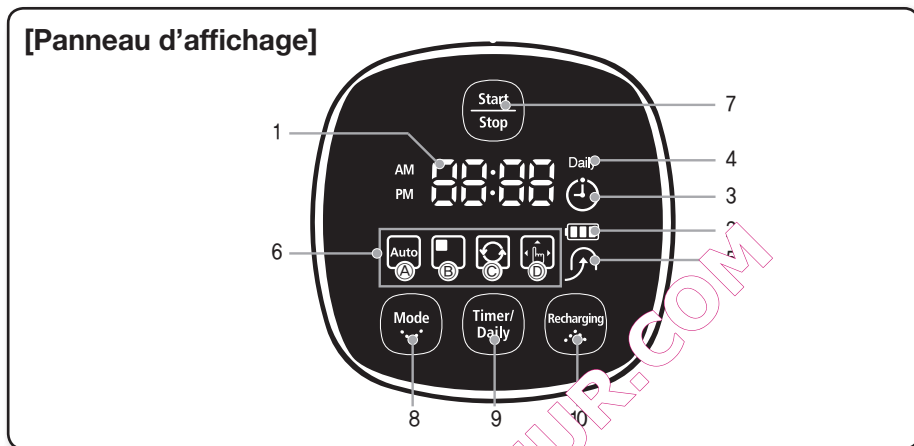

### PARTIE AFFICHAGE

#### 1. Affichage numérique

- Affiche la minuterie, le statut de progression et les messages d'erreur à l'aide de chiffres, de lettres et de symboles.

#### 2. Indicateur du niveau de la batterie

- En cours de charge : indique la progression de la charge en 3 étapes (3 carrés).  
- En cours d'utilisation : indique le niveau de charge de la batterie. Lorsque l'appareil est en marche, le niveau de charge de la batterie baisse d'un carré à la fois en partant du niveau maximum. (Lorsque la batterie est totalement déchargée, le dernier carré clignote et le message « LO » s'affiche.)

#### 3. Nettoyage programmé

- Lorsque le mode de nettoyage programmé est activé, le symbole correspondant est allumé.

#### 4. Daily

- Lorsque le nettoyage quotidien est activé, le témoin Daily est allumé.

#### 5. Recharge

- Ce symbole s'allume lorsque le robot aspirateur retourne sur la station de recharge pour recharger sa batterie.

#### 6. Affichage du mode de nettoyage

- Chaque fois que le bouton de mode de nettoyage est actionné, le mode de nettoyage correspondant s'affiche.  
(a) Mode automatique : ce symbole s'allume lorsque le mode de nettoyage Auto est sélectionné.  
(b) Mode localisé : ce symbole s'allume lorsque le mode de nettoyage Spot est sélectionné.  
(c) Mode intensif : ce symbole s'allume lorsque le mode de nettoyage Max est sélectionné.  
(d) Mode manuel : ce symbole s'allume lorsque le mode de nettoyage Manual est sélectionné.

### PARTIE COMMANDES

#### 7. Start/Stop

- Permet de démarrer/arrêter le nettoyage.

#### 8. Mode de nettoyage

- Permet de sélectionner le mode de nettoyage. Une fois le mode de nettoyage sélectionné, appuyez sur le bouton (  ) pour démarrer le nettoyage.

#### 9. Minuterie/Quotidien

- Permet de programmer le nettoyage.

#### 10. Recharging

- Lorsque ce bouton est actionné, le symbole de recharge s'allume et le robot aspirateur retourne sur la station de recharge pour recharger sa batterie.

# Fonctionnement de l'aspirateur

## INSTALLATION DU ROBOT ASPIRATEUR

### PROCÉDURE D'INSTALLATION

#### 1. Mise sous/hors tension

Pour utiliser le robot aspirateur, vous devez actionner le bouton de mise sous tension situé sur le dessous de l'unité principale.

#### 2. Installation du chargeur

Pour charger le robot aspirateur, vous devez d'abord installer le chargeur. La batterie étant déchargée au moment de l'achat de l'appareil, vous devez la recharger totalement avant d'utiliser l'appareil.

#### 3. Charge de la batterie

Vous devez charger la batterie totalement avant d'utiliser le robot aspirateur.

#### 4. Réglage de l'heure

Vous devez régler l'heure pour pouvoir utiliser les modes de nettoyage programmé et quotidien.

#### 5. Installation du VIRTUAL GUARD

Vous pouvez restreindre le fonctionnement du robot aspirateur à une zone particulière en utilisant le mode « Fence » (mur virtuel).

#### 6. Fixation d'une lavette

Fixez la lavette à la base du robot aspirateur.



### MISE SOUS/HORS TENSION

Pour utiliser le robot aspirateur, vous devez actionner le bouton de mise sous tension.

Si vous désactivez le bouton de mise sous tension, tous les réglages seront réinitialisés.

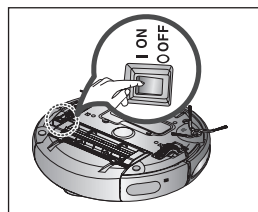

#### 1. Activez le bouton de mise sous tension et allumez l'unité principale.

- Si les icônes ne s'allument pas, cela indique que la batterie est déchargée. Si tel est le cas, installez le robot aspirateur sur la station de recharge après avoir activé le bouton de mise sous tension.

- Notez que la désactivation du bouton de mise sous tension entraîne la réinitialisation de tous les réglages.

\* Si aucune touche n'est actionnée pendant environ 5 minutes, l'appareil s'éteindra automatiquement pour économiser de l'énergie. Pour le réactiver, appuyez sur le bouton "Power" ou "Start/Stop".

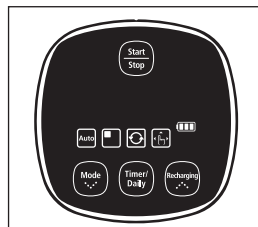

Si le bouton de mise sous tension est désactivé, le robot aspirateur ne se rechargera pas, même s'il est installé sur la station de recharge.

# Fonctionnement de l'aspirateur

## INSTALLATION DU ROBOT ASPIRATEUR

### INSTALLATION DU CHARGEUR

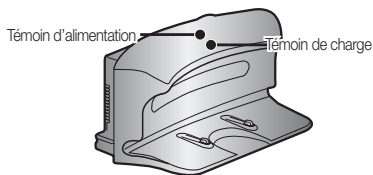

1. Installez le chargeur sur une surface plane.

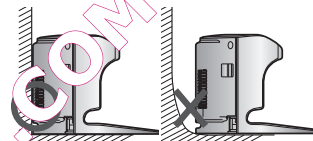

2. Il ne doit y avoir aucun obstacle à 50 cm sur les côtés et à 1 m devant.

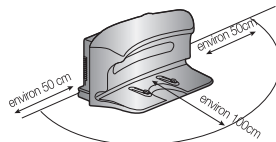

3. Installez le chargeur à un endroit facilement accessible pour le robot aspirateur.



4. Disposez le cordon d'alimentation le long du mur.

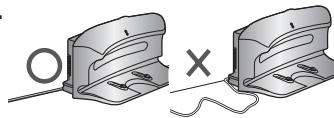

5. Si le sol est recouvert de parquet, installez le chargeur dans la même direction que les lattes en bois.

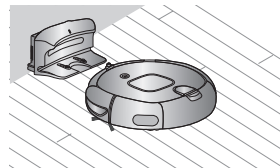

REMARQUE

**Laissez toujours le cordon d'alimentation du chargeur branché dans la prise murale.**

- Si le chargeur n'est pas alimenté, le robot ne sera pas en mesure de trouver le chargeur et d'aller se recharger automatiquement.
- Si le robot aspirateur est séparé du chargeur, la batterie se décharge automatiquement.

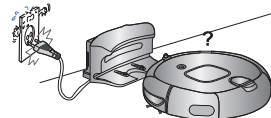

# Fonctionnement de l'aspirateur

## INSTALLATION DU ROBOT ASPIRATEUR

### CHARGE

Au moment de l'achat de l'appareil, la batterie est totalement déchargée. Vous devez donc charger manuellement le robot aspirateur.

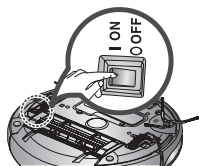

Activez le bouton de mise sous tension situé sur le dessous de l'appareil.

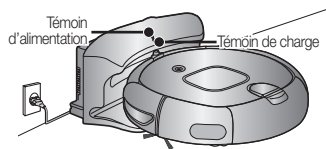

- 1. Après avoir aligné les broches de chargement de l'unité principale avec celles de la station de recharge, appuyez sur l'unité principale jusqu'à entendre un son indiquant que la recharge commence.**

- Le témoin de charge devient vert.

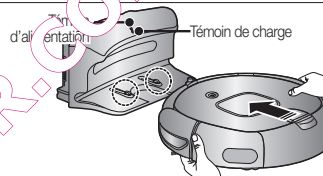

- 2. Vérifiez le statut de charge du robot aspirateur.**

- Lorsque le chargement débute, l'indicateur du niveau de la batterie et « B » s'affichent sur le panneau d'affichage.
- À la fin du chargement, l'indicateur du niveau de la batterie et le message « FULL » s'affichent sur le panneau d'affichage.

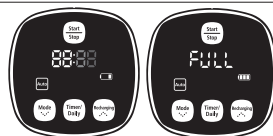

En cours de charge

Chargé au maximum

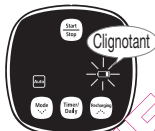

**Clignotant**

- Lorsque l'indicateur du niveau de la batterie se met à clignoter en cours de fonctionnement, le robot aspirateur s'arrête et retourne automatiquement se recharger sur le chargeur.

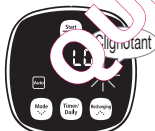

**Clignotant**

- Lorsque l'indicateur du niveau de la batterie clignote et que le message « LO » s'affiche en cours de fonctionnement, le robot aspirateur ne peut pas être contrôlé par la télécommande ni par les boutons de l'unité principale. Dans ce cas-là, vous devez porter directement le robot aspirateur jusqu'au chargeur pour recharger la batterie. (Ceci n'est valable que lorsque la batterie est totalement déchargée.)

<Affichage de la charge>



Charge terminée    En cours de charge    Charge nécessaire



#### REMARQUE

- Au moment de l'achat de l'appareil, il faut environ 120 minutes pour que la batterie se charge totalement pour un fonctionnement d'environ 90 minutes.
- Si la batterie est en surchauffe, le temps de charge peut être plus long.
- Mesures à prendre si le chargement n'est pas régulier.  
Si le robot aspirateur ne peut pas se recharger automatiquement, vérifiez les points suivants :
  - Activez le bouton de mise sous tension du robot aspirateur puis désactivez-le (réinitialisation).
  - Rebranchez le chargeur (réinitialisation).
  - Vérifiez qu'aucune substance étrangère n'est présente sur les connecteurs de charge et essuyez les connecteurs de l'unité principale et du chargeur à l'aide d'un chiffon sec.
  - Vérifiez qu'aucun objet pouvant constituer un puissant réflecteur n'est à proximité du chargeur.
- Lorsque le robot aspirateur est séparé du chargeur, il se décharge naturellement.
  - Chargez le robot aspirateur via le chargeur, si possible. (Si vous devez quitter votre domicile pendant une période prolongée pour un voyage d'affaires, d'agrément, etc., désactivez le bouton de mise sous tension du robot aspirateur et débranchez le chargeur pour les ranger.)

# Fonctionnement de l'aspirateur

## INSTALLATION DU ROBOT ASPIRATEUR

### À PROPOS DE LA BATTERIE

- Le robot aspirateur est alimenté par une batterie NiMH (« Nickel-Metal Hydride ») respectueuse de l'environnement, rechargeable et dotée d'une fonction de prévention de surcharge garantissant une longue durée.

- **La période de garantie de la batterie est de 6 mois à compter de la date d'achat.**

- Au moment d'acheter une batterie, exigez du centre d'assistance clientèle le symbole (  ) authentique ainsi que le numéro de modèle avant de l'acheter.



- Cette batterie est destinée uniquement à des robots d'entretien Samsung. Il est strictement interdit de l'utiliser avec d'autres appareils ou à d'autres fins.
  - Ne démontez pas et ne modifiez pas la batterie.
  - Chargez-la dans un lieu bien aéré.
  - Ne placez jamais la batterie à proximité d'un feu ou d'une source de chaleur.
  - Ne connectez aucun objet métallique aux bornes (+) ou (-) de la batterie.
  - Laissez-le toujours à l'intérieur (0°C à 40°C).
  - Avant de mettre cet appareil au rechargement, débarrassez-vous de la batterie d'une manière respectueuse de l'environnement.
  - Ne jetez pas la batterie avec vos ordures ménagères.
  - Respectez les réglementations locales de recyclage des batteries usées.
- \* Si la batterie ne fonctionne plus, ne la démontez pas et contactez le centre d'assistance clientèle le plus proche.
  - \* Un temps de charge plus long et un temps de fonctionnement de la batterie plus court indiquent que celle-ci est en fin de vie. Contactez un centre d'assistance clientèle agréé pour remplacer votre batterie.

La batterie rechargeable intégrée au produit ne peut pas être remplacée par l'utilisateur. Contactez votre revendeur pour procéder à son remplacement.

# Fonctionnement de l'aspirateur









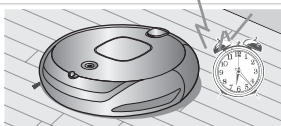

## INSTALLATION DU ROBOT ASPIRATEUR

### RÉGLAGE DE L'HEURE

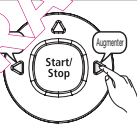
**Pour pouvoir utiliser correctement les options de nettoyage programmé et de nettoyage quotidien, le réglage de l'heure est nécessaire.**

**Vous pouvez uniquement régler l'heure à l'aide de la télécommande.**

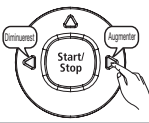
- Vous pouvez uniquement régler l'heure à l'aide de la télécommande.

|   | Télécommande  | Action correspondante              |
|---|---|------------------------------------|
|  <p>Imaginez qu'il soit 07:00 a.m.</p> |   |                                    |
|  <p>a.m. 00:00</p>                     |    | 1 Permet de saisir l'heure.        |
|  <p>a.m. 00:00</p>                     |    | 2 Permet d'entrer en mode réglage. |
|  <p>a.m. 7:00</p>                      |    | 3 Permet de régler l'heure.        |
|  <p>a.m. 1:00</p>                    |  | 4 Permet de saisir les minutes.    |
|  <p>a.m. 7:00</p>                    |  | 5 Permet de valider le réglage.    |

- Pour quitter le mode de réglage de l'heure, appuyez sur le bouton (Start/Stop) au lieu du bouton de réglage de l'heure.
- Si un nettoyage programmé est défini, vous ne pouvez pas modifier l'heure.



# Fonctionnement de l'aspirateur

## INSTALLATION DU ROBOT ASPIRATEUR

### INSTALLATION DU MODULE VIRTUAL GUARD (OPTION)

Vous pouvez restreindre le fonctionnement du robot aspirateur à une zone particulière en utilisant le mode « Fence » (mur virtuel).

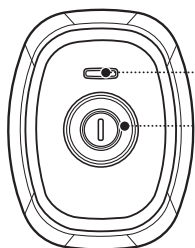
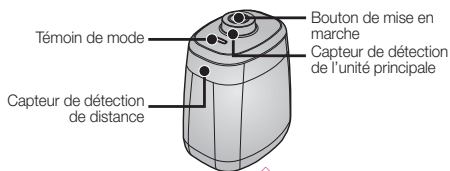

#### Fonctionnement des boutons

##### 1. Fonctionnement de l'ampoule

- Mode Fence (mur virtuel) : témoin clignote en rouge.
- Désactivé : le témoin est éteint

##### 2. Allumez le bouton de mise en marche

- L'actionnement du bouton de mise en marche sélectionne tour à tour un mode dans l'ordre suivant : mode Fence (mur virtuel) → désactivé.
- La distance du mur virtuel est de 2,5 m minimum et peut différer selon l'environnement et l'état de mouvement du robot.

#### Création d'une barrière (mur virtuel)

Le module VIRTUAL GUARD crée une barrière invisible infranchissable pour le robot aspirateur.

Par ex. : devant des pots de fleurs, des meubles, la porte d'entrée, etc.

##### 1. Sélectionnez le mode Fence (mur virtuel) à l'aide du bouton de mise en marche.

- Le témoin de mode devient rouge.

##### 2. Installez le VIRTUAL GUARD devant la zone dont vous souhaitez bloquer l'accès pour le robot aspirateur.

- Orientez le module VIRTUAL GUARD de manière à ce que son capteur de détection de distance puisse former une barrière invisible infranchissable pour le robot aspirateur.

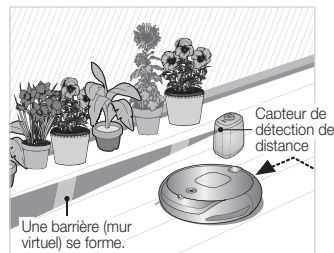

# Fonctionnement de l'aspirateur



ATTENTION

## À propos du capteur infrarouge

- La transmission du signal infrarouge peut ne pas être régulière dans les lieux comportant des lampes halogènes ou en extérieur.
- Le robot aspirateur utilise trois types de systèmes à infrarouge et l'un d'eux peut ne pas fonctionner face à un autre ayant une priorité plus élevée.
- Lorsque le robot aspirateur est contrôlé par la télécommande, il est possible que celui-ci franchisse la barrière virtuelle du module VIRTUAL GUARD ou heurte un obstacle, car le signal de la télécommande est plus fort que celui du module.
- Lorsque le robot aspirateur est utilisé dans un lieu exigü ou à trop grande proximité, celui-ci risque de mal fonctionner en raison d'interférences des signaux infrarouges.
- Installez le module VIRTUAL GUARD suffisamment loin du chargeur car le chargement automatique risque d'être interrompu si le module est trop près du chargeur.
- Si plusieurs robots aspirateurs sont utilisés simultanément, ils risquent de mal fonctionner en raison d'interférences des signaux infrarouges.

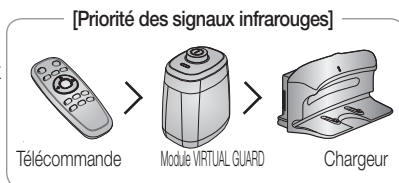

# Fonctionnement de l'aspirateur

## UTILISATION DU ROBOT ASPIRATEUR

### FIXATION D'UNE LAVETTE (OPTION)

Grâce à la lavette microfibre, vous pouvez éliminer efficacement la poussière.

#### Procédure de fixation de la lavette

#### 1. Fixez la lavette sur l'attache Velcro du support.

- Fixez la lavette en veillant à ce qu'elle ne dépasse pas sur les bords.

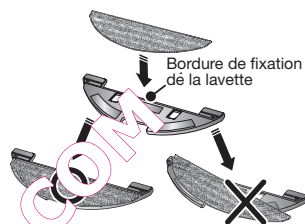

#### 2. Faites correspondre les trous du support de lavette aux picots situés sous le robot aspirateur et appuyez jusqu'à entendre un « clic ».

- Remarque : si le support de lavette est mal fixé, il risque de se détacher pendant le nettoyage.

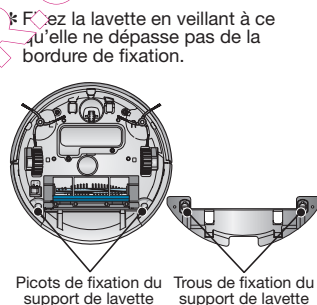

#### 3. Posez le support de lavette sur lequel est fixée la lavette sur le sol et appuyez vers le bas.



- Le robot aspirateur ne peut pas se déplacer sur les tapis si une lavette y est fixée. Avant de nettoyer un tapis, détachez la lavette et son support.
- Une fois le nettoyage terminé, nettoyez la lavette sale.
- Utilisez la lavette uniquement après l'avoir soigneusement fait sécher. (Vous ne pouvez pas utiliser de lavette humide.)
- S'il y a du liquide sur le sol tel que du café, n'utilisez pas la lavette pour nettoyer afin d'éviter de répandre le liquide sur le sol.

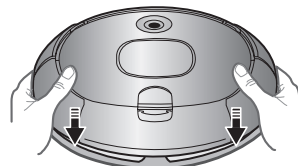
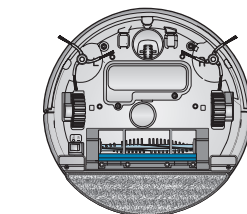

# Fonctionnement de l'aspirateur

## UTILISATION DU ROBOT ASPIRATEUR

### DÉMARRAGE/ARRÊT DU NETTOYAGE

**Vous pouvez lancer ou interrompre toutes les fonctions du robot aspirateur.**

- Chaque fonction du robot aspirateur ne fonctionne que si le bouton de mise sous tension est allumé.
- Lorsque le robot aspirateur est en cours de fonctionnement, appuyez sur le bouton (Start/Stop) pour annuler l'opération puis sélectionnez une fonction.

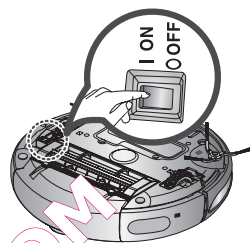

#### Mise sous/hors tension

##### Mise sous tension

- Télécommande : appuyez sur le bouton [Power].
- Unité principale : appuyez sur le bouton (Start/Stop).

##### Mise hors tension

- Télécommande : appuyez sur le bouton [Power].
- Unité principale : maintenez appuyé le bouton (Start/Stop) pendant 3 secondes.

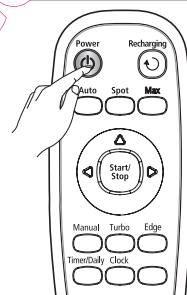

Utilisation de la télécommande

#### Démarrage ou arrêt du nettoyage

##### Démarrage

- Télécommande : appuyez sur bouton Auto (Auto), Spot (Localisé), Max (Intensif), Manual (Manuel).
- Unité principale : sélectionnez le mode Auto (Auto)/Spot (Localisé)/Max (Intensif)/Manual (Manuel) à l'aide des boutons (Mode) puis (Start/Stop).

- Lorsque le nettoyage démarre, le robot aspirateur commence à se déplacer.

- \* Si vous appuyez sur le bouton (Start/Stop) sans sélectionner de mode de nettoyage, le nettoyage démarre en mode Auto.

##### Arrêt

- Pour arrêter, appuyez sur le bouton (Start/Stop) de la télécommande ou de l'unité principale.
- Lorsque le nettoyage s'interrompt, le robot aspirateur s'arrête.

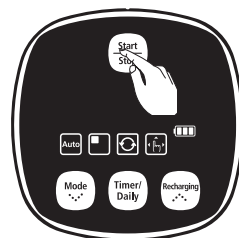

Utilisation des boutons de l'unité principale

# Fonctionnement de l'aspirateur

## UTILISATION DU ROBOT ASPIRATEUR

### RECHARGE

**Afin de renvoyer le robot aspirateur sur le chargeur pour recharger la batterie, appuyez sur le bouton Recharging.**

- Lorsque le robot aspirateur est en cours de fonctionnement, appuyez sur le bouton (Start/Stop) pour annuler l'opération puis sur le bouton Recharging.

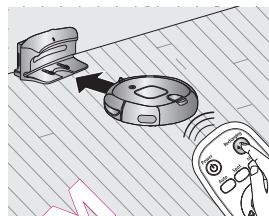

#### 1. Appuyez sur le bouton Recharging.

- Le symbole (⌚) de l'unité principale s'allume et le robot aspirateur se dirige vers le chargeur.

#### 2. Pour interrompre le robot aspirateur alors qu'il se dirige vers le chargeur, appuyez sur le bouton (Start/Stop).

#### 3. Pour tester la fonction de chargement automatique, appuyez sur le bouton Recharging lorsque le robot aspirateur se trouve à moins de 1 m du chargeur.

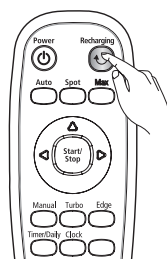

Utilisation de la télécommande

### Dépannage au cas où le robot aspirateur ne retourne pas sur le chargeur

- Vérifiez l'installation du chargeur
  - Si le chargeur n'est pas où il est installé, ne parvient pas à guider le robot aspirateur jusqu'à lui.
  - Si le chargeur se situe à plus de 5 m du robot aspirateur.
  - Le robot aspirateur peut avoir besoin de plus de temps pour revenir au chargeur.
- Vous devez charger manuellement le robot aspirateur dans les situations suivantes :
  - Si le chargeur est installé dans un endroit inaccessible.
  - Si la batterie est entièrement déchargée.
  - Si le robot aspirateur est coincé par un obstacle (un meuble par ex.).
  - Si le robot aspirateur ne parvient pas à franchir le seuil de porte de la pièce où est installé le chargeur.

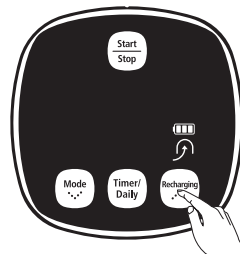

Utilisation des boutons de l'unité principale

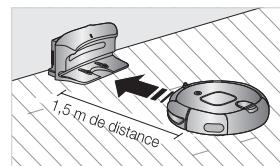

# Fonctionnement de l'aspirateur

## UTILISATION DU ROBOT ASPIRATEUR

### NETTOYAGE AUTOMATIQUE

**Le robot aspirateur se déplace tout seul et nettoie automatiquement votre intérieur jusqu'à ce que le nettoyage soit terminé.**

- Si le nettoyage démarre alors que le robot aspirateur se situe sur la station de recharge, le temps qu'il lui faudra pour revenir sur cette dernière sera moins long car il garde en mémoire sa position initiale lorsqu'il se déplace.
- Si le niveau de la batterie devient faible en cours de nettoyage, le robot aspirateur revient automatiquement sur la station de recharge et reprend le nettoyage une fois sa batterie chargée. (Nombre de fois où il reprendra le nettoyage : une fois)

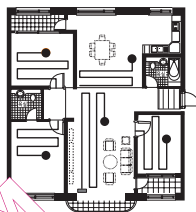

| Bouton de l'unité principale | Bouton de la télécommande | Action correspondante              |
|------------------------------|---------------------------|------------------------------------|
|                              |                           | 1 Permet de réinitialiser le mode. |
|                              |                           | 2 Permet d'annuler le mode.        |

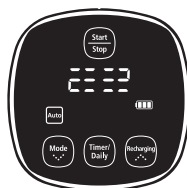

Mode Normal (Normal)

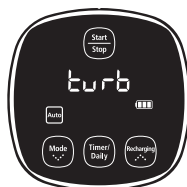

Mode Turbo (Turbo)



Mode Edge (Bordure)



Nettoyage terminé



REMARQUE

#### À propos de la fonction de reprise du nettoyage

- Si le robot aspirateur considère que le nettoyage est terminé, la fonction de reprise du nettoyage n'est pas effectuée.
- Si vous déplacez le robot aspirateur alors qu'il est en train d'être rechargé ou appuyez sur un bouton, il va considérer que le nettoyage est terminé et ne le reprendra pas.



ATTENTION

Ne déplacez pas le robot aspirateur et n'appuyez sur aucun bouton lorsqu'il est en cours de nettoyage. Sinon, il va considérer que le nettoyage est terminé et va recommencer à nettoyer depuis le début.

- Lorsque vous appuyez sur le bouton de la télécommande Turbo (Turbo), les indications « On turbo » (ON TURBO) (Turbo activé) et « Off turbo » (OFF TURBO) (Turbo désactivé) s'affichent tour à tour à l'écran. Lorsque l'indication « On turbo » (Turbo activé) est affichée, vous pouvez nettoyer le sol en mode Turbo (Turbo).
- Lorsque vous appuyez sur le bouton de la télécommande Edge (Bordure), les indications « On edge » (ON EDGE) (Bordure activée) et « Off edge » (OFF EDGE) (Bordure désactivée) s'affichent tour à tour à l'écran. Lorsque l'indication « On edge » (Bordure activée) est affichée, vous pouvez nettoyer le sol en mode Edge (Bordure).
- Si vous sélectionnez simultanément le mode Turbo (Turbo) et le mode Edge (Bordure), l'indication (TURBO → EDGE) s'affiche à l'écran.

# Fonctionnement de l'aspirateur

## UTILISATION DU ROBOT ASPIRATEUR

### NETTOYAGE LOCALISÉ

**Vous pouvez nettoyer une zone spécifique couverte de miettes de biscuits par exemple.**

- Déplacez le robot aspirateur là où vous souhaitez effectuer un nettoyage localisé.

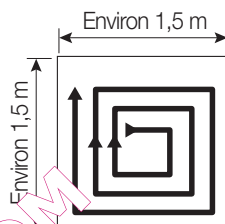

| Bouton de l'unité principale | Bouton de la télécommande | Action correspondante       |
|------------------------------|---------------------------|-----------------------------|
|                              |                           | 1 Permet de régler le mode. |
|                              |                           | 2 Permet d'annuler le mode. |

- En mode de nettoyage localisé (Spot), le robot aspirateur nettoie une zone de 1,5 m x 1,5 m.
- Une fois le nettoyage terminé, le robot aspirateur affiche les messages « End », « Stop » et « Stand by ».

**REMARQUE** Lorsque le robot aspirateur est installé sur la station de recharge, le mode de nettoyage localisé n'est pas disponible.

- **ATTENTION** Lorsque vous appuyez sur le bouton de la télécommande Turbo (Turbo), les indications « On turbo » (On turbo activée) et « Off turbo » (Off turbo désactivée) s'affichent tour à tour à l'écran. Lorsque l'indication « On turbo » (Turbo activée) est affichée, vous pouvez nettoyer le sol en mode Turbo (Turbo).
- Lorsque vous appuyez sur le bouton de la télécommande Edge (Bordure), les indications « On edge » (On edge activée) et « Off edge » (Off edge désactivée) s'affichent tour à tour à l'écran. Lorsque l'indication « On edge » (Bordure activée) est affichée, vous pouvez nettoyer le sol en mode Edge (Bordure).
- Si vous sélectionnez simultanément le mode Turbo (Turbo) et le mode Edge (Bordure), l'indication (On turbo activée + On edge activée) s'affiche à l'écran.



Mode Normal (Normal)

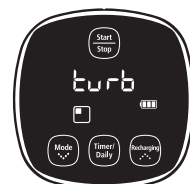

Mode Turbo (Turbo)



Mode Edge (Bordure)



Nettoyage terminé

# Fonctionnement de l'aspirateur

## UTILISATION DU ROBOT ASPIRATEUR

### NETTOYAGE INTENSIF

**Le robot aspirateur se déplace automatiquement et nettoie jusqu'à ce que la batterie soit épuisée et que le dernier carré de l'indicateur du niveau de la batterie clignote.**

- Si le nettoyage démarre alors que le robot aspirateur se situe sur la station de recharge, le temps qu'il lui faudra pour revenir sur cette dernière sera moins important car il garde en mémoire sa position initiale lorsqu'il se déplace.
- Si le niveau de la batterie devient faible en cours de nettoyage, le robot aspirateur revient automatiquement sur la station de recharge et reprend le nettoyage une fois sa batterie chargée. (Nombre de fois où il reprendra le nettoyage : une fois)

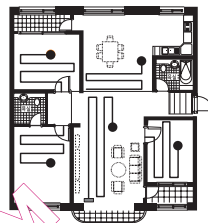

| Bouton de l'unité principale | Bouton de la télécommande | Action correspondante             |
|------------------------------|---------------------------|-----------------------------------|
|                              |                           | 1 Permet de sélectionner le mode. |
|                              |                           | 2 Permet d'annuler le mode.       |

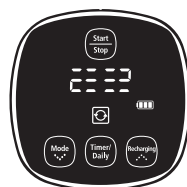

Mode Normal (Normal)



Mode Turbo (Turbo)



Mode Edge (Bordure)

### À propos de la fonction de reprise du nettoyage

- REMARQUE**
- Si le robot aspirateur considère que le nettoyage est terminé, il ne le reprend pas.
  - Si vous réappuyez sur le bouton Start/Stop du robot aspirateur alors qu'il est en train d'être rechargé, ou appuyez sur un bouton, il va considérer que le nettoyage est terminé (et ne le reprendra pas).



**ATTENTION**

Ne déplacez pas le robot aspirateur et n'appuyez sur aucun bouton lorsqu'il est en cours de nettoyage. Sinon, il va considérer que le nettoyage est terminé et va recommencer à nettoyer depuis le début.

- Lorsque vous appuyez sur le bouton de la télécommande Turbo (Turbo), les indications « On turbo » (On Turbo) (Turbo activé) et « Off turbo » (Off Turbo) (Turbo désactivé) s'affichent tour à tour à l'écran. Lorsque l'indication « On turbo » (Turbo activé) est affichée, vous pouvez nettoyer le sol en mode Turbo (Turbo).
- Lorsque vous appuyez sur le bouton de la télécommande Edge (Bordure), les indications « On edge » (On Edge) (Bordure activée) et « Off edge » (Off Edge) (Bordure désactivée) s'affichent tour à tour à l'écran. Lorsque l'indication « On edge » (Bordure activée) est affichée, vous pouvez nettoyer le sol en mode Edge (Bordure).
- Si vous sélectionnez simultanément le mode Turbo (Turbo) et le mode Edge (Bordure), l'indication (On Turbo → On Edge) s'affiche à l'écran.



# Fonctionnement de l'aspirateur

## UTILISATION DU ROBOT ASPIRATEUR

### NETTOYAGE MANUEL

**Vous pouvez déplacer le robot aspirateur pour nettoyer une zone précise directement à l'aide de la télécommande.**

- Déplacez le robot aspirateur là où vous souhaitez effectuer un nettoyage manuel.
- Vous pouvez nettoyer manuellement à l'aide de la télécommande uniquement.

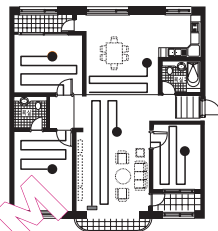

Bouton de l'unité principale Remote control button Action correspondante

| Bouton de l'unité principale | Remote control button | Action correspondante       |
|------------------------------|-----------------------|-----------------------------|
|                              | Manual                | 1 Permet de régler le mode. |
|                              |                       | 2 Permet de régler le mode. |

**REMARQUE**

- Lorsque le robot aspirateur est installé sur la station de recharge, le mode de nettoyage manuel n'est pas disponible.

**ATTENTION**

- Lorsque vous appuyez sur le bouton de la télécommande Turbo (Turbo), les indications « On turbo » (On Turbo) et « Off turbo » (Off Turbo) s'affichent tour à tour à l'écran. Lorsque l'indication « On turbo » (Turbo activé) est affichée, vous pouvez nettoyer le sol en mode Turbo (Turbo).
- Lorsque vous appuyez sur le bouton de la télécommande Edge (Bordure), les indications « On edge » (On Edge) et « Off edge » (Off Edge) s'affichent tour à tour à l'écran. Lorsque l'indication « On edge » (Bordure activée) est affichée, vous pouvez nettoyer le sol en mode Edge (Bordure).
- Si vous sélectionnez simultanément le mode Turbo (Turbo) et le mode Edge (Bordure), l'indication (Turbo Edge) s'affiche à l'écran.

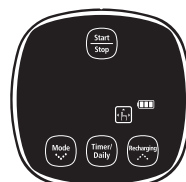

Mode Normal (Normal)

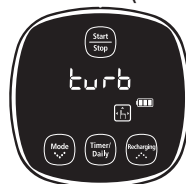

Mode Turbo (Turbo)



Mode Edge (Bordure)

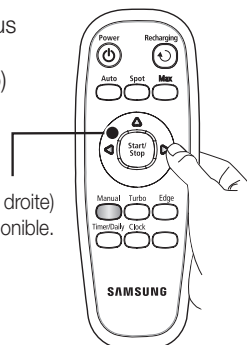

Boutons directionnels (haut, gauche, droite)  
La direction «bas» n'est pas disponible.

# Fonctionnement de l'aspirateur

## UTILISATION DU ROBOT ASPIRATEUR

### PROGRAMMATION DE L'HEURE DE NETTOYAGE

**Vous pouvez programmer le robot aspirateur pour qu'il commence le nettoyage à une heure précise.**

- Le nettoyage programmé n'est possible que si le robot aspirateur est installé sur la station de recharge.

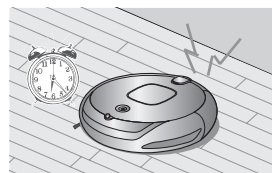

| Bouton de l'unité principale | Bouton de la télécommande | Action correspondante  | Exemple  |
|------------------------------|---------------------------|--|--|
|                              |                           | 1 Permet d'entrer en mode de nettoyage programmé et de valider l'heure configurée. | Il est 7h, le début du nettoyage est prévu à : 9h30.<br> |
|                              |                           | 2 Permet de commencer les réglages.  |  |
|                              |                           | 3 Permet de régler l'heure.  |  |
|                              |                           | 4 Permet de valider l'heure.   |  |
|                              |                           | 5 Permet de régler les minutes.  |  |
|                              |                           | 6 Permet de terminer les réglages.   |  |
|                              |                           | Permet d'annuler les réglages.   | <br>Le symbole s'éteint.                                 |

**REMARQUE** Pendant les réglages, si vous appuyez sur le bouton (Start/Stop) à la place du bouton Delay/Daily, le mode de nettoyage programmé est annulé.

# Fonctionnement de l'aspirateur

## UTILISATION DU ROBOT ASPIRATEUR

### RÉGLAGE DU NETTOYAGE QUOTIDIEN

**Vous pouvez programmer le robot aspirateur pour qu'il commence le nettoyage tous les jours à une heure définie.**

- Le nettoyage quotidien n'est possible que si le robot aspirateur est installé sur la station de recharge.

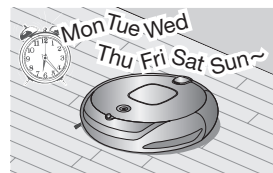

| Bouton de l'unité principale | Bouton de la télécommande | Action correspondante  | Exemple  |
|------------------------------|---------------------------|--|--|
|                              |                           | 1 Permet d'entrer en mode de nettoyage quotidien et de valider l'heure configurée. | Il est 7h, le début du nettoyage est prévu à : 9h30.<br>AM 07:00 |
|                              |                           | 2 Permet de commencer les réglages.  | AM 07: Clignote Daily  |
|                              |                           | 3 Permet de régler l'heure.  | AM 09: Clignote Daily  |
|                              |                           | 4 Permet de valider l'heure.   | AM 09:00 Clignote Daily  |
|                              |                           | 5 Permet de régler les minutes.  | AM 09:30 Clignote Daily  |
|                              |                           | 6 Permet de terminer les réglages.   | AM 09:30 Daily   |
|                              |                           | Permet d'annuler les réglages.   | <b>Daily</b><br>Le symbole s'éteint.                             |

Pendant les réglages, si vous appuyez sur le bouton (⏻) à la place du bouton Delay/Daily, le mode de du nettoyage quotidien est annulé.

# Entretien des outils et du filtre

## UTILISATION DES FONCTIONS SUPPLÉMENTAIRES

**Plusieurs fonctions supplémentaires vous permettent d'utiliser le robot aspirateur de manière plus simple et plus pratique.**

- Vous pouvez configurer les fonctions supplémentaires uniquement à l'aide de la télécommande.



### Mode Turbo (Turbo)

Lorsque vous appuyez sur le bouton de la télécommande Turbo (Turbo), les indications « On turbo » (ON EE EE EE) (Turbo activé) et « Off turbo » (OFF EE EE EE) (Turbo désactivé) s'affichent tour à tour à l'écran.

**On turbo (mode Turbo (Turbo)) :** la brosse tourne à vitesse maximale.

**Off turbo (mode Normal (Normal)) :** la brosse tourne à vitesse normale.

### Mode Edge (Bordure)

Lorsque vous appuyez sur le bouton de la télécommande Edge (Bordure), les indications « On Edge » (ON ED ED) (Bordure activée) et « Off Edge » (OFF ED ED) (Bordure désactivée) s'affichent tour à tour à l'écran.

**On Edge (mode Full (Bordure)) :** Le robot aspirateur nettoie le sol en touchant les obstacles.

**Off Edge (mode Evasion (Esquive)) :** Le robot aspirateur nettoie le sol en évitant les obstacles.

 Lorsque l'indication « Off Edge » (Bordure désactivée) (mode Evasion (Esquive)) est **REMARQUE** affichée, le robot aspirateur risque de heurter les obstacles fins ou sombres.

## NETTOYAGE DU ROBOT ASPIRATEUR

VEUILLEZ SUIVRE LES MÉTHODES DE NETTOYAGE ET D'ENTRETIEN SPÉCIFIÉES

- Si le bouton de mise sous tension est endommagé, contactez un technicien de maintenance afin d'éviter tout accident.
- N'utilisez aucun système ni appareil mécanique non installé par le fabricant qui puisse accélérer l'altération du robot aspirateur.

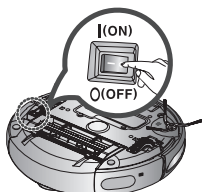

- Éteignez toujours le bouton de mise sous tension situé sous l'unité principale avant de nettoyer. Le robot aspirateur pourrait se mettre en marche accidentellement et entraîner des blessures.



# Entretien des outils et du filtre

## NETTOYAGE DU ROBOT ASPIRATEUR

### NETTOYAGE DE LA LENTILLE DU CAPTEUR ET DE LA CAMÉRA

**Vous devez éteindre le bouton de mise sous tension situé sous l'unité principale avant de la nettoyer.**

- Ne vaporisez jamais d'eau, de diluant, de benzène, etc. directement sur l'unité principale du robot aspirateur.

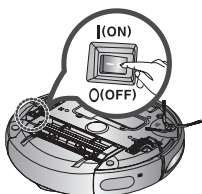

- Essuyez délicatement la lentille du capteur ou la caméra à l'aide d'un chiffon doux.

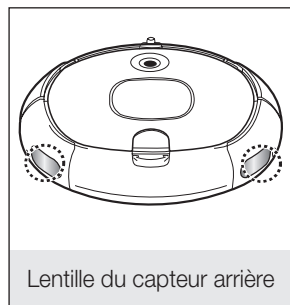
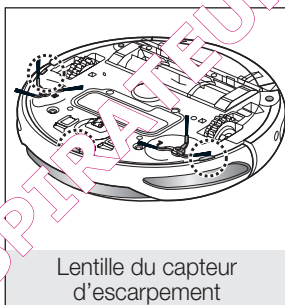
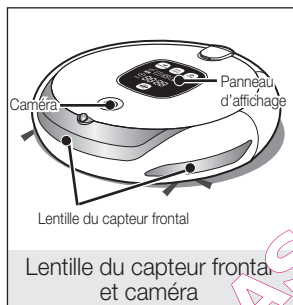
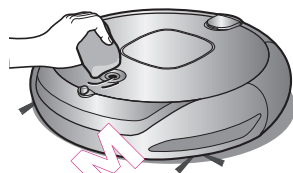

### MÉTHODE POUR VIDER RAPIDEMENT L'APPAREIL

- Vous pouvez facilement vider le réservoir de poussière à l'aide d'un aspirateur traditionnel, sans avoir à l'enlever.

**1. Ouvrez le couvercle du réservoir de poussière.**

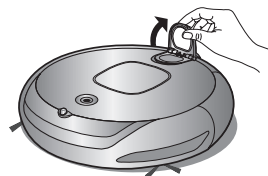

**2. Insérez le tube de l'aspirateur dans l'ouverture du réservoir de poussière pour y aspirer directement les saletés.**

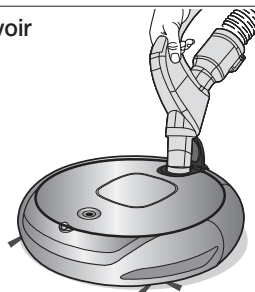

# Entretien des outils et du filtre

## NETTOYAGE DU RÉSERVOIR DE POUSSIÈRE ET DU FILTRE

### Videz le réservoir de poussière avant de le nettoyer.

- Au moment de retirer le réservoir de poussière, prenez garde de ne pas renverser la poussière qui s'y trouve.
- Videz le réservoir de poussière dans les cas suivants :
  1. Lorsque le réservoir de poussière est plein.
  2. Si la puissance d'aspiration diminue soudainement.
  3. Si le bruit augmente soudainement.

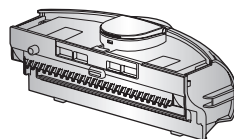

1. Appuyez sur bouton d'éjection du réservoir de poussière (PUSH) et tirez sur le réservoir pour l'enlever.

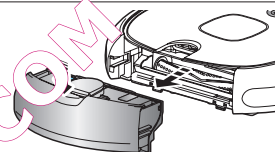

2. Retirez le capot du réservoir de poussière en tirant dans la direction de la flèche indiquée sur l'illustration.

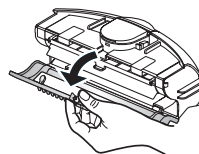

3. Séparez le filtre du réservoir de poussière en tirant dans la direction de la flèche indiquée sur l'illustration.

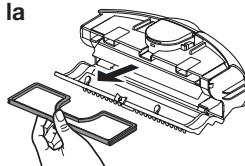

4. Éliminez la poussière accumulée sur le filtre et sur le réservoir à poussière.

\* Vous pouvez les laver à l'eau.

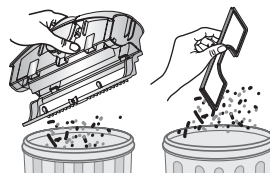

5. Remplacez le filtre dans le réservoir de poussière.

- Assurez-vous que la surface quadrillée du filtre est dirigée vers le haut. (Il ne peut pas être placé dans le mauvais sens.)

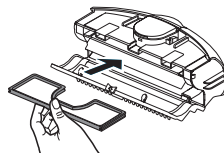

6. Refermez le capot du réservoir de poussière et replacez ce dernier dans l'unité principale.

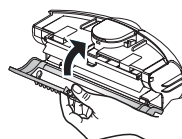

# Entretien des outils et du filtre

## NETTOYAGE DU ROBOT ASPIRATEUR

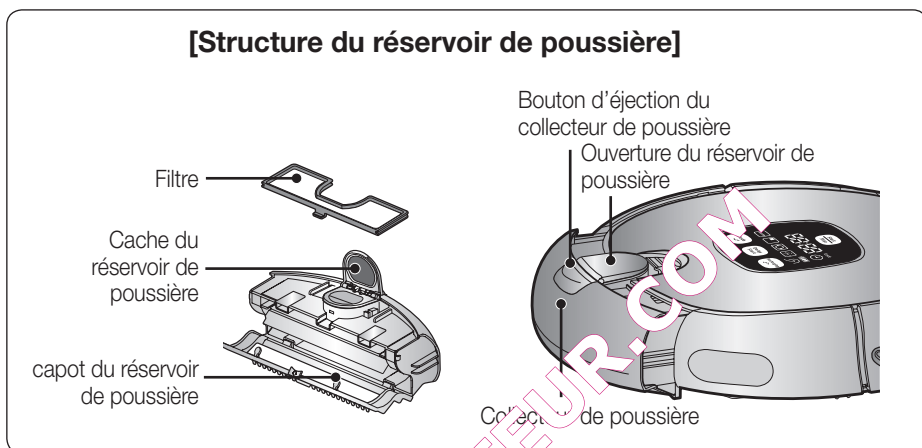

## NETTOYAGE DE LA BROSSSE PRINCIPALE

**Vous devez éteindre le bouton de mise sous tension situé sous l'unité principale avant de la nettoyer.**



- Retirez le réservoir de poussière avant de nettoyer la brosse principale, sinon la poussière risque de s'échapper.

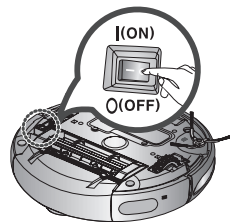

1. Retirez le réservoir de poussière en appuyant sur le bouton d'éjection (PUSH).

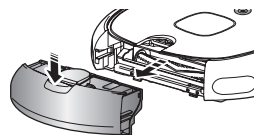

2. Après avoir vérifié qu'aucun corps étranger n'est présent, appuyez sur le crochet fixant le cache de la brosse pour l'enlever.

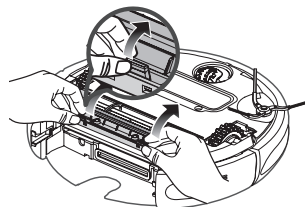

# Entretien des outils et du filtre

## NETTOYAGE DU ROBOT ASPIRATEUR

3. Séparez la brosse principale de l'unité.

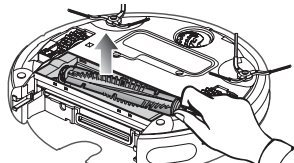

4. Retirez tout corps étranger tel que des cheveux ou des bouts de ficelle enroulés autour de la brosse principale à l'aide de la brosse de nettoyage ou de votre aspirateur traditionnel.

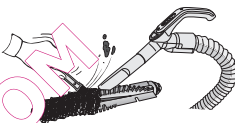

5. Une fois la brosse principale nettoyée, fixez-la en commençant par le côté bouton de mise sous tension, puis fixez l'autre extrémité de la brosse de la même manière.

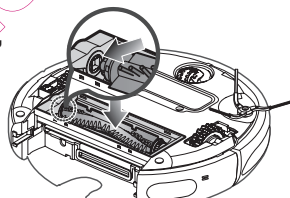

6. Après avoir inséré les 3 languettes situées sur la partie supérieure du cache, appuyez sur l'autre extrémité jusqu'à entendre un petit « clic ».

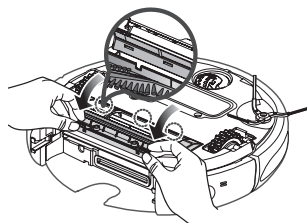

- Afin d'éviter que le robot aspirateur ne se bouche, veillez à ne pas aspirer de cure-dents, cotons-tiges, etc.
- Si vous ne parvenez pas à retirer les corps étrangers, contactez le centre d'assistance clientèle.
- La brosse principale nettoie la poussière sur le sol ; il est donc fréquent que des bouts de ficelle ou des cheveux s'enroulent autour. Vérifiez et nettoyez-la régulièrement.



# Entretien des outils et du filtre

## NETTOYAGE DU ROBOT ASPIRATEUR

### NETTOYAGE DE LA BROSSE ROTATIVE LATÉRALE

**Vous devez éteindre le bouton de mise sous tension situé sous l'unité principale avant de la nettoyer.**

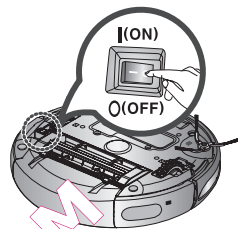

- 1. Vérifiez que la brosse rotative latérale n'est pas tordue et ne présente aucun corps étranger. Vous devez éteindre le bouton de mise sous tension situé sous l'unité principale avant de la nettoyer.**

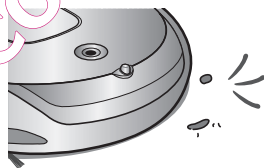

- 2. Munissez-vous de gants en caoutchouc et nettoyez la brosse rotative latérale à l'aide d'un chiffon imbibé d'eau chaude pendant environ 10 secondes, puis essuyez-la.**

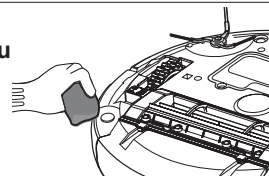

- 3. Tournez la brosse rotative latérale puis répétez les actions spécifiés à l'étape 2.**

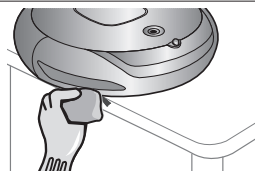

- 4. Si des cheveux ou des bouts de ficelle sont coincés entre l'unité principale et la brosse rotative latérale, dévissez la brosse à l'aide d'un tournevis cruciforme et retirez-la. Avant de remonter la brosse, vérifiez les repères « L » de la brosse et de l'unité principale. (La lettre « R » est gravée sur le côté droit de la brosse rotative.)**

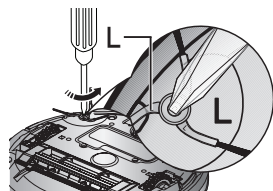

La brosse rotative latérale attrape facilement les cheveux et autres corps étrangers ; veillez donc à la nettoyer régulièrement.  
L'accumulation des corps étrangers sur la brosse rotative latérale risque de l'endommager.

# Entretien des outils et du filtre

## NETTOYAGE DU ROBOT ASPIRATEUR

### NETTOYAGE DE LA ROUE D'ENTRAÎNEMENT

**Vous devez éteindre le bouton de mise sous tension situé sous l'unité principale avant de la nettoyer.**

- Si le robot aspirateur se met soudainement à zigzaguer, cela peut être dû à un corps étranger qui bloque la roue d'entraînement.

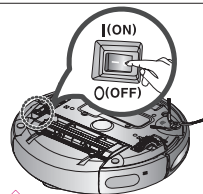

1. Pour nettoyer la roue d'entraînement, placez un chiffon doux sur le sol et retournez doucement l'unité principale.

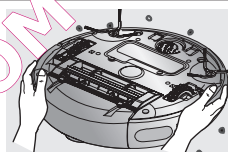

2. Vérifiez la présence de corps étrangers et retirez-les à l'aide d'un bâton ou d'une paire de pinces aux bouts arrondis si nécessaire.

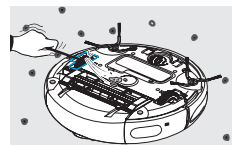

### ENTRETIEN DE LA LAVETTE (OPTIONNEL)

Une lavette sale risque de dégager des mauvaises odeurs ; il est primordial de toujours la nettoyer.

1. Détachez le support de la lavette de la base du robot aspirateur.

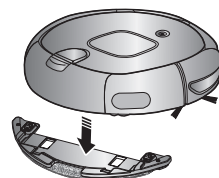

2. Détachez la lavette de son support.

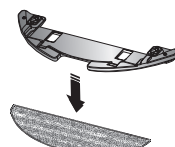

3. Nettoyez la lavette à l'eau claire.



4. Faites soigneusement sécher la lavette dans un lieu bien aéré avant de la réutiliser.



# Dépannage

## LISTE DE VÉRIFICATION AVANT D'APPELER LE CENTRE D'ASSISTANCE

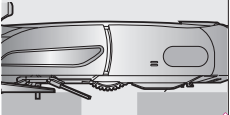
| PROBLÈME  | VÉRIFICATION   | SOLUTION   |
|---|--|--|
| <b>Le robot aspirateur ne fonctionne pas du tout.</b>   | <ul style="list-style-type: none"> <li>Le bouton de mise sous tension est-il activé?</li> <li>Le mode de nettoyage (Auto) est-il allumé sur le panneau d'affichage?</li> <li>Le dernier carré de l'indicateur du niveau de la batterie clignote-t-il et le message « LO » est-il affiché sur le panneau d'affichage?</li> <li>Le robot aspirateur ne fonctionne pas si les piles de la télécommande sont épuisées.</li> </ul>  | <ul style="list-style-type: none"> <li>Allumez le bouton de mise sous tension.</li> <li>Appuyez sur le bouton (Start/Stop). (Pour le désactiver, maintenez appuyé le bouton (Start/Stop) pendant 3 secondes minimum.)</li> <li>Soulevez le robot aspirateur et placez-le sur le chargeur pour le recharger.</li> <li>Remplacez les piles de la télécommande. (type AAA)</li> </ul>   |
| <b>Le robot aspirateur s'arrête en cours de nettoyage.</b><br><br> | <ul style="list-style-type: none"> <li>Le dernier carré de l'indicateur du niveau de la batterie clignote-t-il et le message « LO » est-il affiché sur le panneau d'affichage?</li> <li>Le robot aspirateur est-il coincé dans des câbles traînant sur le sol?</li> <li>Le robot aspirateur est-il coincé au niveau d'un trou? La roue d'entraînement ne touche plus le sol.</li> <li>Y a-t-il un petit bout de tissu (chiffon) enroulé autour de la roue d'entraînement?</li> <li>Le robot aspirateur est-il coincé au niveau du seuil de porte?</li> </ul> | <ul style="list-style-type: none"> <li>Soulevez le robot aspirateur et placez-le sur le chargeur pour le recharger.</li> <li>Éteignez du bouton de mise sous tension et enlevez les câbles.</li> <li>Éteignez du bouton de mise sous tension et déplacez le robot aspirateur vers un autre endroit à nettoyer.</li> <li>Éteignez du bouton de mise sous tension et enlevez le bout de tissu.</li> <li>Éteignez du bouton de mise sous tension et déplacez le robot aspirateur vers un autre endroit à nettoyer.</li> </ul> |
| <b>La puissance d'aspiration est faible lors du nettoyage.</b>  | <ul style="list-style-type: none"> <li>Vérifiez si le réservoir de poussière n'est pas plein.</li> <li>Vérifiez si l'orifice d'aspiration n'est pas obstrué par un corps étranger.</li> <li>Vérifiez si le filtre n'est pas bouché.</li> </ul>   | <ul style="list-style-type: none"> <li>Arrêtez le robot aspirateur et videz le réservoir de poussière.</li> <li>Éteignez du bouton de mise sous tension et retirez le corps étranger obstruant l'orifice d'aspiration.</li> <li>Nettoyez soigneusement le filtre.</li> </ul>   |

# Dépannage

## LISTE DE VÉRIFICATION AVANT D'APPELER LE CENTRE D'ASSISTANCE

| PROBLÈME   | VÉRIFICATION  | SOLUTION  |
|--|---|---|
| <b>Le robot aspirateur ne parvient pas à localiser le chargeur.</b>                      | <ul style="list-style-type: none"><li>• Vérifiez si la prise du chargeur est correctement branchée sur la prise murale.</li><li>• Si des obstacles se trouvent à moins de 1 m devant le chargeur ou à moins de 50 cm sur les côtés, vous devez les retirer.</li><li>• Si des corps étrangers se trouvent sur les broches du chargeur, essayez-les à l'aide d'un chiffon sec.</li><li>• Le module VIRTUAL GUARD est-il installé près du chargeur ?</li></ul> | <ul style="list-style-type: none"><li>• Placez le module VIRTUAL GUARD de manière à ce que le robot aspirateur puisse venir se recharger automatiquement.</li></ul>   |
| <b>Le robot aspirateur franchit le module VIRTUAL GUARD. (Option)</b>                    | <ul style="list-style-type: none"><li>• Les piles du module VIRTUAL GUARD sont-elles vides ?</li><li>• Le témoin de mode est-il éteint ?</li></ul>  | <ul style="list-style-type: none"><li>• Changez les piles. (piles type D (LR20))</li><li>• Vérifiez que le module VIRTUAL GUARD n'est pas éteint puis réglez-le sur le mode souhaité.</li></ul>   |
| <b>Le temps d'utilisation des piles du module VIRTUAL GUARD est trop court. (Option)</b> | <ul style="list-style-type: none"><li>• Retirez les batteries pour voir si elles sont déchargées ou non.</li></ul>  | <ul style="list-style-type: none"><li>• Remplacez les piles par des piles neuves. (2 piles type D (LR20))</li></ul>   |
| <b>Sur le panneau d'affichage, un compte à rebours commence en partant de 30.</b>        | <ul style="list-style-type: none"><li>• Le robot aspirateur a-t-il été séparé de force du chargeur ou subi une pression lors de la recharge ?</li></ul>   | <ul style="list-style-type: none"><li>• Si le robot aspirateur est séparé du chargeur ou subi une pression lors de la recharge, il retourne automatiquement sur le chargeur pour se recharger après un compte à rebours de 30 secondes.</li></ul> |

# Dépannage

## CODES D'ERREUR : DÉPANNAGE



| CODE D'ERREUR | CAUSE   | SOLUTION  |
|---------------|---|---|
| C 00          | • Le robot aspirateur est coincé, entravé par quelque chose.                                      | • Éteignez du bouton de mise sous tension situé sous le robot et déplacez le robot.   |
| C 01          | • Un corps étranger (ficelle, papier, jouet, etc.) est coincé dans la brosse principale.          | • Éteignez du bouton de mise sous tension situé sous le robot et retirez le corps étranger coincé dans la brosse principale.                  |
| C 02          | • Un corps étranger (ficelle, papier, jouet, etc.) est coincé dans la roue d'entraînement gauche. | • Éteignez du bouton de mise sous tension situé sous le robot et retirez le corps étranger coincé dans la roue d'entraînement gauche.         |
| C 03          | • Un corps étranger (ficelle, papier, jouet, etc.) est coincé dans la roue d'entraînement droite. | • Éteignez du bouton de mise sous tension situé sous le robot et retirez le corps étranger coincé dans la roue d'entraînement droite.         |
| C 05          | • Vérifiez le capteur anti-choc.  | • Tirez légèrement sur le pare-choc vers l'extérieur.   |
| C 06          | • Un corps étranger (poussière, saleté, etc.) se trouve sur la fenêtre du capteur d'escarpement.  | • Éteignez du bouton de mise sous tension situé sous le robot et essuyez les fenêtres avant et arrière du capteur à l'aide d'un chiffon doux. |
| C 07          | • Un corps étranger (poussière, saleté, etc.) se trouve sur la fenêtre du capteur d'escarpement.  | • Éteignez du bouton de mise sous tension situé sous le robot et essuyez la fenêtre du capteur d'escarpement à l'aide d'un chiffon doux.      |
| C 09          | • Un corps étranger (ficelle, tissu, etc.) est coincé dans la brosse rotative latérale.           | • Éteignez du bouton de mise sous tension situé sous le robot et retirez le corps étranger coincé dans la brosse rotative latérale.           |

\* Si vous appuyez sur le bouton Start/Stop ou éteignez du bouton de mise sous tension, le code d'erreur est effacé.

# Dépannage

## AVERTISSEMENTS CONCERNANT LA BATTERIE



Vous ne devez pas retirer (ou tenter de retirer) vous-même la batterie intégrée à ce produit. Pour remplacer la batterie, contactez votre revendeur ou un professionnel qualifié indépendant. Ces instructions sont destinées à être utilisées exclusivement par votre revendeur ou professionnel qualifié indépendant.

POUR VOTRE PROPRE SÉCURITÉ, NE TENTEZ PAS DE RETIRER VOUS-MÊME LA BATTERIE OU DE LA JETER AU FEU. VOUS NE DEVEZ PAS DÉMONTÉ, ÉCRASER OU PERCER LA BATTERIE.

### RETRAIT DE LA BATTERIE

Ôtez le robot aspirateur du chargeur (station de recharge) pour démonter ce produit. Pour des raisons de sécurité, éteignez votre robot aspirateur avant de le démonter.

1. Posez et retournez le robot aspirateur, puis retirez 2 vis.

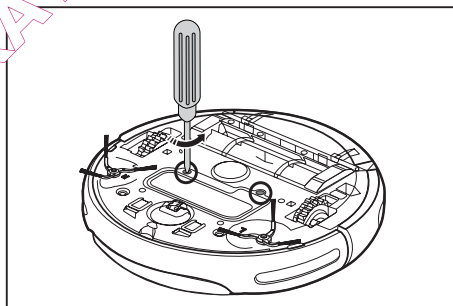

2. Démontez le couvercle DE LA BATTERIE.

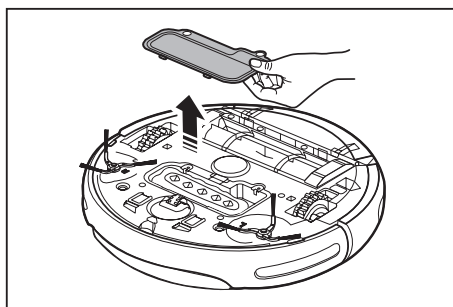

# Dépannage

3. Démontez l'ASSEMBLAGE DE LA BATTERIE.

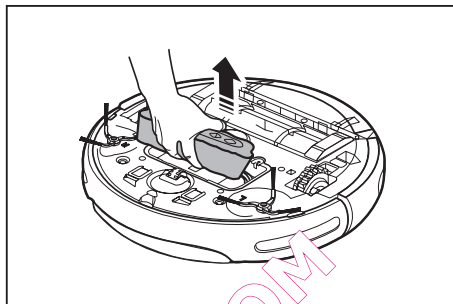

4. Poussez le connecteur du doigt, puis démontez.

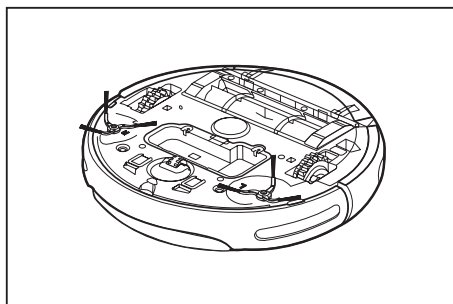
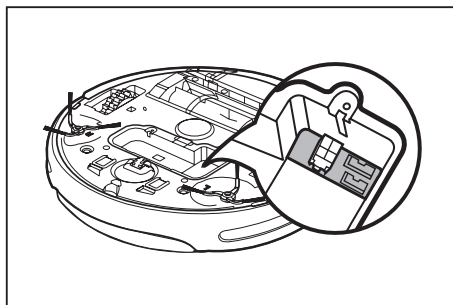
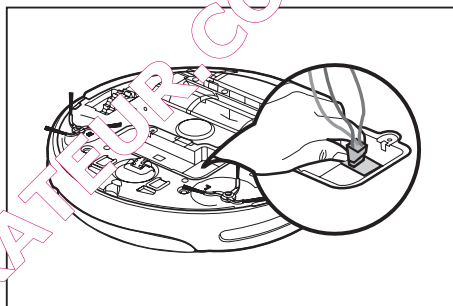

**Mise au rebut correcte des batteries de ce produit  
(S'applique aux pays proposant des collecteurs de batteries  
séparés.)**



Le marquage figurant sur la batterie, le manuel ou l'emballage indique que la batterie de ce produit ne doit pas être jetée avec les ordures ménagères. Lorsqu'ils apparaissent, les symboles chimiques Hg, Cd ou Pb indiquent que la batterie contient du mercure, du cadmium ou du plomb en quantité supérieure aux niveaux de référence de la directive 2006/66/CE.



La batterie intégrée à ce produit ne peut pas être remplacée par l'utilisateur. Contactez votre revendeur pour obtenir des informations sur son remplacement. Ne tentez pas de retirer la batterie ou de la jeter au feu. Vous ne devez pas démonter, écraser ou percer la batterie. Si vous avez l'intention de jeter le produit, le site de collecte des déchets prendra les mesures appropriées pour le recyclage et le traitement du produit, y compris de la batterie.

QUEL ASPIRATEUR.COM



# Caractéristiques techniques du produit

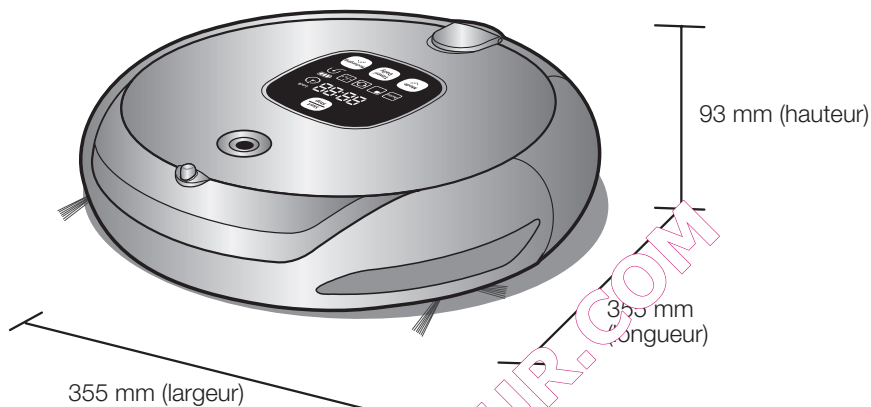

Unité principale

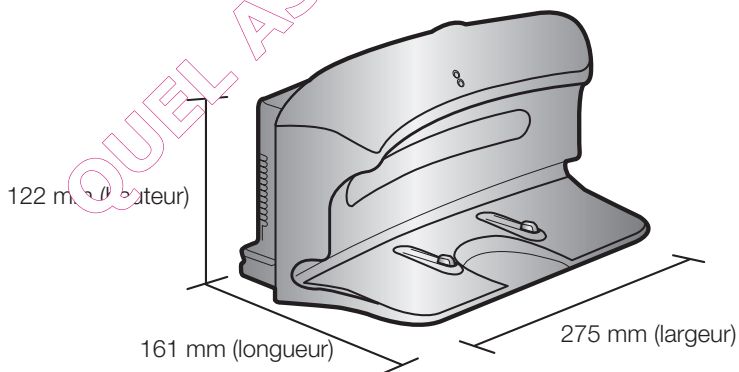

Chargeur (Station de recharge)

# Caractéristiques techniques du produit

| CLASSIFICATION                               | ÉLÉMENT                                       | VALEUR  |
|--|---|---|
| <b>Caractéristiques mécaniques</b>           | Diamètre                                      | 355 mm  |
|  | Hauteur                                       | 93 mm   |
|  | Poids   | 4,0 kg  |
| <b>Caractéristiques électriques</b>          | Tension                                       | AC 220-240 V / 50-60Hz  |
|  | Consommation électrique de charge             | 50 W  |
|  | Consommation électrique de l'unité principale | 40 W  |
|  | Caractéristiques de la batterie               | 14,4 V / 2,000 mAh  |
| <b>Caractéristiques de nettoyage</b>         | Capacité du réservoir à poussière             | Environ 0,6 l   |
|  | Type de recharge                              | Recharge automatique/ manuelle  |
|  | Type de nettoyage                             | Auto (automatique), Spot (localisé), Max (intensif), Manual (manuel), Programmation de l'heure de(Scheduled), Réglage du(Setting daily) nettoyage quotidien |
|  | Temps de charge                               | Environ 120 minutes   |
|  | Temps de nettoyage (sur sol dur)              | Environ 90 minutes  |
|  | <b>Méthode de nettoyage</b>                   | Reconnaissance de la forme du plafond   |
| <b>Type de boutons de l'unité principale</b> | Sensoriel                                     |   |

## OPEN SOURCE ANNOUNCEMENT

---

Some software components of this product incorporate source code covered under the BSD.

### - OpenCV :

IMPORTANT : READ BEFORE DOWNLOADING, COPYING, INSTALLING OR USING.

By downloading, copying, installing or using the software you agree to this license.

If you do not agree to this license, do not download, install, copy or use the software.

License Agreement

For Open Source Computer Vision Library

Copyright (C) 2000-2008, Intel Corporation, all rights reserved.

Copyright (C) 2008-2010, Willow Garage Inc., all rights reserved.

Third party copyrights are property of their respective owners.

Redistribution and use in source and binary forms, with or without modification, are permitted provided that the following conditions are met:

Redistribution's of source code must retain the above copyright notice, this list of conditions and the following disclaimer.

Redistribution's in binary form must reproduce the above copyright notice, this list of conditions and the following disclaimer in the documentation and/or other materials provided with the distribution.

The name of the copyright holders may not be used to endorse or promote products derived from this software without specific prior written permission.

This software is provided by the copyright holders and contributors "as is" and any express or implied warranties, including, but not limited to, the implied warranties of merchantability and fitness for a particular purpose are disclaimed.

In no event shall the Intel Corporation or contributors be liable for any direct, indirect, incidental, special, exemplary, or consequential damages (including, but not limited to, procurement of substitute goods or services; loss of use, data, or profits; or business interruption) however caused and on any theory of liability, whether in contract, strict liability, or tort (including negligence or otherwise) arising in any way out of the use of this software, even if advised of the possibility of such damage.

### - Copyright (c) 2006, 2009, 2010 Edward Rosten

All rights reserved.

Redistribution and use in source and binary forms, with or without modification, are permitted provided that the following conditions are met:

Redistributions of source code must retain the above copyright notice, this list of conditions and the following disclaimer.

Redistributions in binary form must reproduce the above copyright notice, this list of conditions and the following disclaimer in the documentation and/or other materials provided with the distribution.

Neither the name of the University of Cambridge nor the names of its contributors may be used to endorse or promote products derived from this software without specific prior written permission.

THIS SOFTWARE IS PROVIDED BY THE COPYRIGHT HOLDERS AND CONTRIBUTORS "AS IS" AND ANY EXPRESS OR IMPLIED WARRANTIES, INCLUDING, BUT NOT LIMITED TO, THE IMPLIED WARRANTIES OF MERCHANTABILITY AND FITNESS FOR A PARTICULAR PURPOSE ARE DISCLAIMED. IN NO EVENT SHALL THE COPYRIGHT OWNER OR CONTRIBUTORS BE LIABLE FOR ANY DIRECT, INDIRECT, INCIDENTAL, SPECIAL, EXEMPLARY, OR CONSEQUENTIAL DAMAGES (INCLUDING, BUT NOT LIMITED TO, PROCUREMENT OF SUBSTITUTE GOODS OR SERVICES; LOSS OF USE, DATA, OR PROFITS; OR BUSINESS INTERRUPTION) HOWEVER CAUSED AND ON ANY THEORY OF LIABILITY, WHETHER IN CONTRACT, STRICT LIABILITY, OR TORT (INCLUDING NEGLIGENCE OR OTHERWISE) ARISING IN ANY WAY OUT OF THE USE OF THIS SOFTWARE, EVEN IF ADVISED OF THE POSSIBILITY OF SUCH DAMAGE.

QUEL ASPIRATEUR.COM

