



MADE IN GERMANY

SEBO AUTOMATIC X

MANUEL D'INSTRUCTIONS / GEBRUIKSAANWIJZING

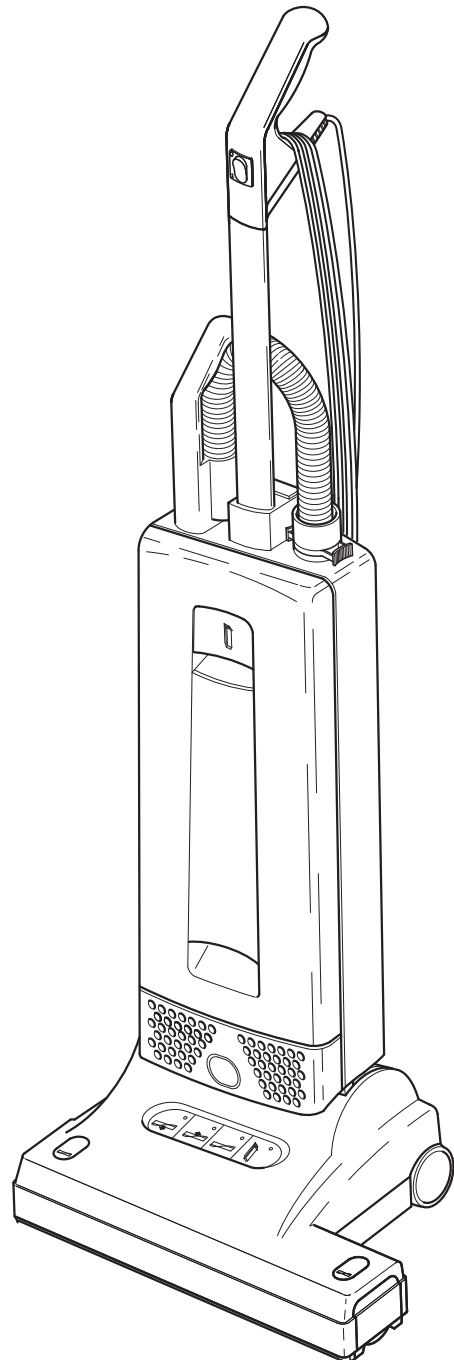
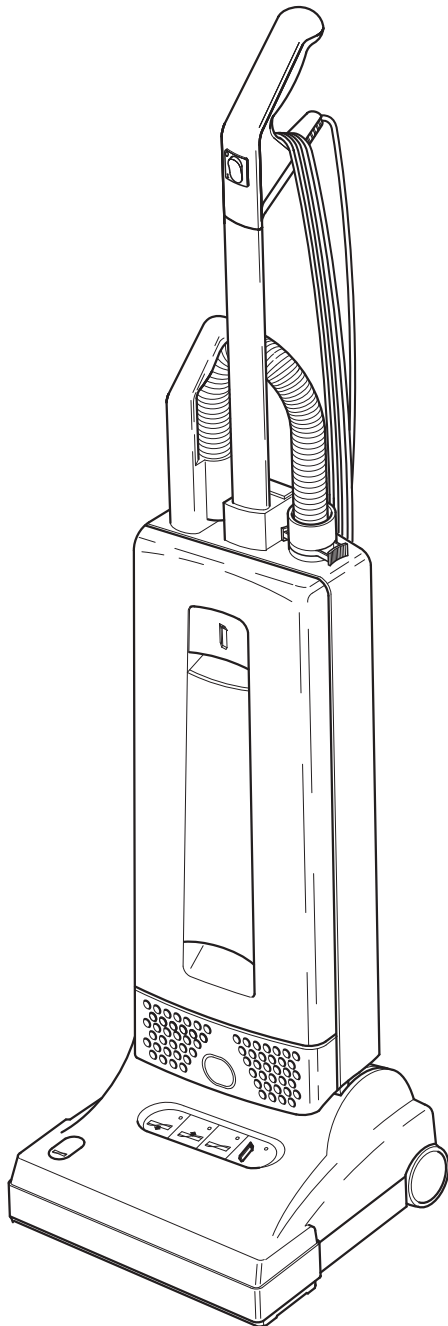
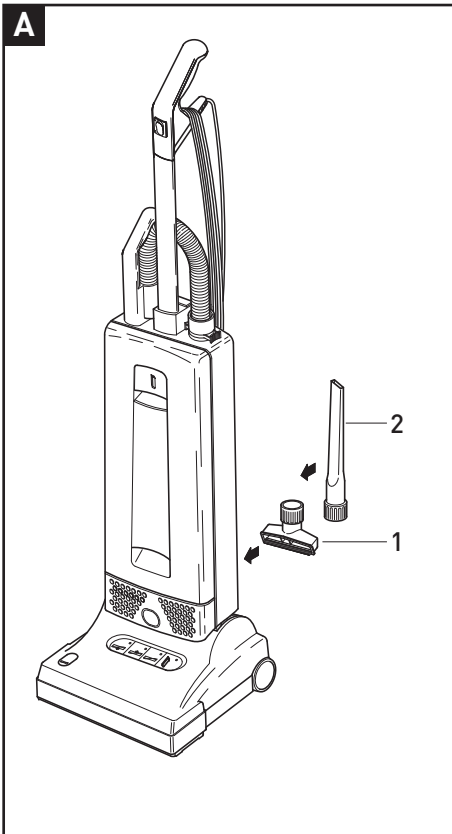

Table des matières

	Page
A. Accessoires standards	3
B. Accessoires optionnels	3
C. Pièces de rechange	3
1. Instructions	4
2. Appareils usagés	5
3. Description	6
4. Préparation	6
5. Consignes d'utilisations	7
6. Fonctions lumineuses	8
7. Maintenance	9
8. Détails techniques	11

Inhoudsopgave

A. Standaard accessoires	3
B. Extra accessoires	3
C. Service onderdelen	3
1. Veiligheidsvoorschrift	4
2. Gebruikte apparaten	5
3. Machine omschrijving	6
4. Stofzuiger Montage	6
5. Gebruiksaanwijzing	7
6. Functies van de display	8
7. Waarschuwing	9
8. Technische Gegevens	11



Ce manuel est destiné à être utilisé pour plusieurs modèles de SEBO AUTOMATIC X qui ont des spécifications techniques et des accessoires différents. Ce manuel décrit le fonctionnement général et l'entretien des SEBO AUTOMATIC X. La spécification exacte et les accessoires de votre appareil sont inscrits sur l'étiquette sur le carton ou peuvent être trouvés sur le site www.sebo-france.com.

Deze gebruiksaanwijzing is voor meerdere modellen uit de SEBO AUTOMATIC X-Serie, welke zich met verschillende toebehoren en technische eigenschappen onderscheiden. Niet alle eigenschappen zijn gelijk, echter wordt dezelfde gebruiksaanwijzing gebruikt. De precieze samenstelling van uw SEBO AUTOMATIC X is op de verpakking te lezen. Voor meer informatie kunt u ook kijken op www.sebo.nl

A Accessoires standards*

- 1 1491 Buse spéciale meuble
- 2 1092 Buse biseau

A Standaard accessoires *

- 1 1491 Standaard meubelmondstuk
- 2 1092 Radiatormondstuk

B Accessoires optionnels*

- 3 6179ER Mini Turbo brosse PT-C
- 4 1495ER Rallonge flexible
- 5 1084 Tube plastique
- 6 1094ER Buse fauteuil
- 7 1090 Buse tenture murale
- 8 1325 Buse ovale poussière
- 9 7290GS SEBO KOMBI Buse Combinée supérieure
- 10 1496 Buse radiateur

B Extra accessoires *

- 3 6179ER Handturboborstel PT-C
- 4 1495ER Verlengslang
- 5 1084 Verlengbuis
- 6 1094ER Penseelmondstguk met clip
- 7 1090 Meubelmondstuk (groot)
- 8 1325 Wand- en meubelmondstuk
- 9 7290GS SEBO KOMBI
- 10 1496 Radiatorenmondstuk

C Pièces de rechange

- 11 5093ER Sac poussière
- 12 5036ER Micro filtre
- 13 5143 Filtre sortie d'air
- 14 5010ER Rouleau de brosse 31 cm*
- 15 5290ER Rouleau de brosse 37 cm*
- 5094ER Service Box X, incluant:
10 x Sacs poussière (Pos. 11)
1 x Micro filtre (Pos. 12)
1 x Filtre sortie d'air (Pos.13)
- 5827ER HEPA-Box X, incluant.:
8 x Sacs poussière (Pos. 11)
1 x HEPA-Filtre (Pos. 12)
1 x Filtre sortie d'air (Pos. 13)

C Service onderdelen

- 11 5093ER Stofzak
- 12 5036ER Micro filter
- 13 5143 Uitblaasluchtfiltre
- 14 5010ER Borstelwals 31 cm*
- 15 5290ER Borstelwals 37 cm*
- 5094ER Service-Box X, incl.:
10 x Stofzakken (Pos. 11)
1 x Micro filter (Pos. 12)
1 x Uitblaasluchtfiltre (Pos.13)
- 5827ER HEPA-BoxX, incl.:
8 x Stofzakken (Pos. 11)
1 x HEPA-Filtre (Pos. 12)
1 x Uitblaasluchtfiltre (Pos. 13)

* Suivant les modèles.

* afhankelijk van het model

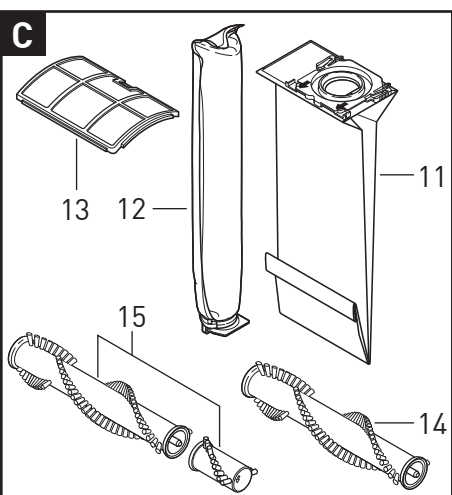
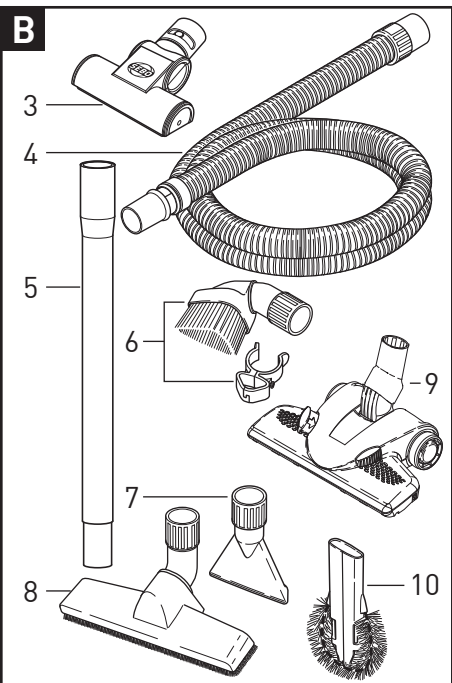



Avant toute utilisation et pour un emploi optimal de votre appareil, nous vous conseillons de lire avec soin ce manuel d'instructions.

Tout d'abord merci d'avoir choisi la marque SEBO. Nous sommes certains que vous prendrez un grand plaisir à utiliser votre nouvel aspirateur SEBO. Nous sommes à l'écoute des utilisateurs et si vous avez des suggestions n'hésitez pas à nous contacter sur www.sebo-france.com.

Développé et construit grâce aux dernières technologies allemandes, votre nouvel aspirateur se révèle être un produit de grande qualité, grâce à sa puissance mais aussi à la S-Class-Filtration dont il est doté.

1. Instructions

Conservez bien ce manuel d'instructions. Si vous prêtez votre aspirateur à un tiers, n'oubliez pas de lui transmettre également ce manuel car l'utilisation qui pourrait en être faite engagerait votre responsabilité. Le fabricant n'étant en aucun cas responsable des dommages que pourraient entraîner une mauvaise utilisation de l'appareil ou l'inobservation des instructions.

Utilisation Correcte

Cet aspirateur est destiné à un usage domestique et doit être utilisé uniquement dans le cadre d'un ménage d'un foyer. Cet appareil peut être utilisé par des enfants âgés de 8 ans et plus, par toutes personnes dont les capacités physiques, sensorielles ou mentales ne sont pas réduites et qui grâce à la notice d'utilisation peuvent utiliser l'appareil de manière sûre et en connaissance des risques encourus. Les enfants ne doivent pas jouer avec l'appareil. Le nettoyage et l'entretien doivent se faire par l'utilisateur mais en aucun cas ils ne doivent être effectués par des enfants sans surveillance stricte.

N'utilisez pas votre aspirateur en présence de matières inflammables, explosives ou des gaz. N'aspirez pas de matière chaudes comme la cendre.

Ne pas toucher la brosse quand celle-ci est en fonctionnement car cela entraînerait un risque de blessure aux doigts.

Avant d'utiliser l'aspirateur, vérifiez toujours que votre câble et votre flexible ne sont pas endommagés. Si une pièce est endommagée, elle doit être remplacée par une pièce d'origine SEBO. Pour des raisons de sécurité, ce remplacement doit se faire par un représentant SEBO ou un technicien de service agréé.

Ne pas utiliser une machine endommagée.

Débranchez toujours votre aspirateur avant toute intervention de maintenance.

Ne pas rouler sur le câble électrique.



Lees voor het gebruik deze gebruiksaanwijzing en de hierin vermelde veiligheidsvoorschriften grondig door, alvorens deze stofzuiger in gebruik te nemen.

Gefeliciteerd met de aankoop van uw Sebo Stofzuiger. Wij zijn er van overtuigd dat u veel plezier van uw Sebo stofzuiger zult hebben. Voor vragen en/of opmerkingen kunt u terecht op onze website www.sebo.nl of telefonisch via 038 - 4228488. Uw nieuwe Sebo stofzuiger is een hoogwaardig product dat vele jaren meegaat en dat volgens de laatste technologie in Duitsland ontwikkeld en gefabriceerd is. Het efficiënte zuigvermogen en de seriematig geïntegreerde Mikrofiltertechniek behoren tot een buitengewoon hoge standaardnorm. Uw nieuwe Sebo stofzuiger is zeer eenvoudig te bedienen en is bijzonder wendbaar door toepassing van lichtlopende wielen, hij beschermt uw interieur door zijn gepatenteerde stootband, de Sebo Air Belt. De professionele accessoires, de ergonomisch gevormde handgreep, de elektronische regeling van het zuigvermogen en de eenvoudig te verstellen telescoopbuis verzekeren u van een optimaal bediening gemak. Ervaar nu zelf het professionele zuigen!

1. Veiligheidsvoorschrift:

De gebruiksaanwijzing a.u.b. goed bewaren. Wanneer de stofzuiger aan een ander wordt gegeven, moet men de gebruiksaanwijzing beslist meegeven. Het gebruik van het apparaat is op eigen risico. De producent is niet aansprakelijk voor de schade, die door een verkeerde bediening of door onjuist gebruik veroorzaakt wordt.

Gebruik volgens de voorschriften

Dit apparaat kan gebruikt worden door kinderen vanaf 8 jaar en door personen met verminderde lichamelijke, sensorische of geestelijke capaciteiten of door mensen met een gebrek aan ervaring of kennis. Dit echter alleen onder toezicht of wanneer deze onderwezen zijn in het veilige gebruik van het apparaat en wanneer ze de daaruit ontstane gevaren begrepen hebben. Kinderen mogen niet met het apparaat spelen. Het reinigen en het gebruik door kinderen mag alleen met toezicht.

Geen scherpe, licht ontvlambare, explosieve of gezondheidsgevaarlijke stoffen of gassen opzuigen. Alleen voor reiniging van droge oppervlakten. Niets gloeiends of heet opzuigen.

Nooit de borstel aanraken tijdens het gebruik.

Voor elke in gebruikstelling van de stofzuiger, het apparaat controleren op zichtbare schade, tevens het apparaat en (stroom)aansluitingen op defecten controleren! Ook dient de zuigslang onderzocht te worden op schade en/of gebreken.

Wanneer er een defect wordt vastgesteld moet deze door de klantendienst of een gequalificeerd servicepunt gerepareerd worden. Schakel nooit een defecte stofzuiger aan!

Bij alle werkzaamheden aan de stofzuiger:

Eerst het apparaat uitschakelen en de stekker uit het stopcontact trekken.

Met een ingeschakeld apparaat nooit over de aansluitkabel heen gaan.

Conseils d'utilisation

Assurez-vous que les données inscrites sur l'étiquette de l'appareil correspondent à l'alimentation électrique.

Portez uniquement l'aspirateur par la poignée prévue à cet effet. Tenez toujours la poignée pendant le nettoyage. Quand vous terminez ou interrompez votre travail, éteignez toujours l'aspirateur et assurez-vous que les brosses tournantes sont arrêtées.

N'utilisez pas l'aspirateur sur les personnes ou les animaux.



Utilisation sur des surfaces sèches uniquement. Ne stockez pas en plein air ou dans des conditions humides.

Vérifiez toujours que la machine soit sur une surface stable. Rembobinez le câble électrique si vous n'utilisez pas la machine pour réduire les risques.

Ne portez pas l'aspirateur par le câble électrique ou le flexible.

Débranchez seulement en tirant la prise électrique.

Gardez le câble électrique loin des bords tranchants et empêchez-le d'être aspiré ou écrasé.

N'utilisez pas l'aspirateur sans sac poussière ou sans les filtres. Si le sac aspirateur n'est pas adapté, le couvercle ne se fermera pas. Dans ce cas, ne jamais forcer. Inspectez l'indicateur lumineux du sac poussière régulièrement et changez le sac quand nécessaire. Nous recommandons de changer tous les filtres régulièrement, quand ils sont devenus très sales ou une fois que 20 sacs poussière ont été utilisés.

C'est un appareil électrique, ne l'exposez pas au liquide, à l'humidité ou à la chaleur. Nettoyer seulement l'aspirateur avec un chiffon doux et sec.



Cet appareil ne peut fonctionner qu'avec des sacs aspirateur, des filtres et des pièces détachées du fabricant SEBO. L'utilisation de pièces n'émanant pas du fabricant peut modifier l'étendue et les causes de la garantie de l'appareil et peut se révéler dangereux.

Accessoires

Utilisez seulement des accessoires SEBO.

2. Appareils usagés



Concernant les appareils usagés, suivez SVP les règles de votre autorité locale.

Veilig gebruik

Het toestel mag alleen gebruikt worden met de spanning en aansluitgegevens die op het typeplaatje op de stofzuiger vermeld worden.

De stofzuiger alleen aan de daarvoor bedoelde handgrepen transporteren en bedienen. De handgreep tijdens het gebruik goed vasthouden. Het apparaat pas uitschakelen als de roterende borstel helemaal tot stilstand is gekomen.

Gebruik de stofzuiger niet op mensen en/of dieren.



Dit toestel is enkel geschikt voor droog gebruik en mag niet buiten of in natte omstandigheden gebruikt of opgeslagen worden.

Let op dat uw Sebo stofzuiger na gebruik in de rechtopstaande stand wordt terug gezet en wikkel het stroomsnoer na gebruik op, zodat er geen struikelgevaar voor personen ontstaat.

Gebruik de stroomkabel nooit om uw Sebo stofzuiger aan op te tillen.

Trek de stekker nooit uit het stopcontact door aan de stroomkabel te trekken.

Het snoer uit de buurt van scherpe voorwerpen houden.

De stofzuiger nooit zonder filterzak of filter gebruiken. De filterdeksel sluit alleen met een goed aangebrachte filterzak. Gebruik geen brute kracht. De bescherming van de motor en het luchtfilter, wanneer deze smerig zijn, na ten hoogste 20 filterzakken vervisselen. Dit om de optimale zuigprestatie te behouden.

Bescherm de stofzuiger tegen hittebronnen, vocht en water en alleen reinigen met een licht bevochtigde doek.



De stofzuiger mag alleen met originele stofzuigerzakken en originele Sebo onderdelen gebruikt worden. Alleen bij het gebruik van originele onderdelen, behoudt u het recht op garantie en bent u verzekerd van een optimaal resultaat van de machine.

Toebehoren

De stekker aan de Sebo stofzuiger is alleen voor geschikt voor gebruik bij originele Sebo toebehoren.

2. Gebruikte apparaten



U kunt dit apparaat gratis aanbieden bij ieder officieel inzamelpunt. Overige informatie kunt u inwinnen bij uw gemeente.

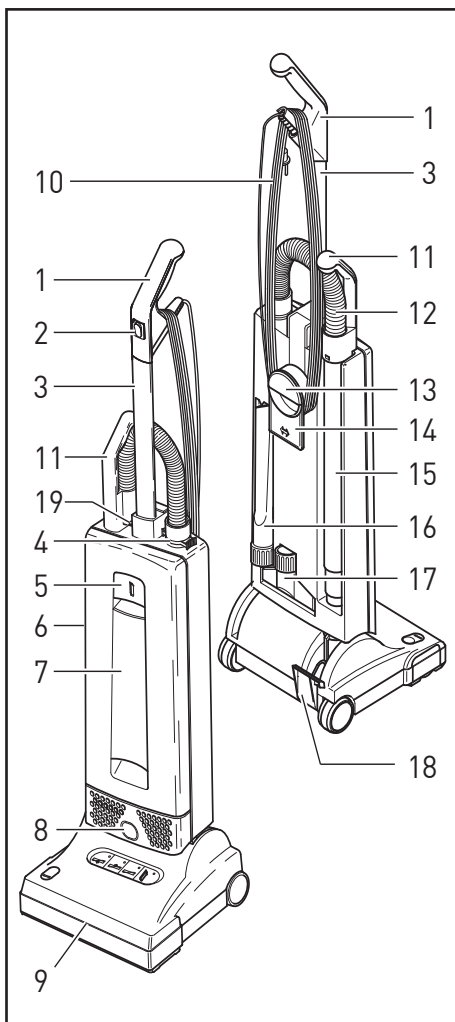

3. Description

- 1 Poignée
- 2 Interrupteur
- 3 Manche assemblage
- 4 Clips de blocage
- 5 Clapet d'ouverture du couvercle
- 6 Compartiment du sac poussière
- 7 Couvercle
- 8 Bouton blocage de la tête
- 9 Tête de brosse / aspiration
- 10 Câble électrique
- 11 Poignée du tube télescopique
- 12 Flexible aspiration
- 13 Poignée de portage
- 14 Enrouleur de câble
- 15 Tube télescopique
- 16 Accessoire: Buse biseau
- 17 Accessoire: Buse spéciale meuble
- 18 Pédale de pied
- 19 Blocage de tube

3. Machine omschrijving:

- 1 Handvat
- 2 Aan- uit schakelaar
- 3 Steel compleet
- 4 Borgring
- 5 Dekselsluiting
- 6 Huis van de stofzuiger
- 7 Deksel
- 8 Vergrendelingsknop
- 9 Voet van de stofzuiger
- 10 Elektrische kabel
- 11 Telescopisch handvat
- 12 Standaard slang
- 13 Transport handgreep
- 14 Kabelopwindhaak
- 15 Buis van telescoopslang
- 16 Radiatormondstuk
- 17 Standaard meubelmondstuk
- 18 Voetpedaal
- 19 Vergrendelingsnippel

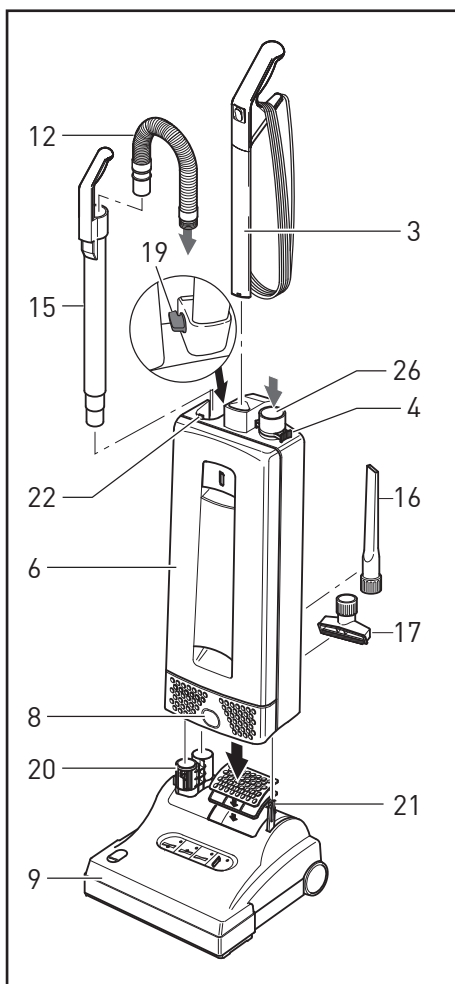

4. Préparation

Placer la tête de brosse (9) sur le sol et mettre l'articulation aspiration (20) et le guide (21) en position verticale. Présenter le bloc aspiration (6) verticalement au-dessus et l'ajuster sur la tête de brosse. Vérifier que le poussoir de blocage (8) est bien bloqué.

Monter le manche (3) sur la partie aspirante et bloquer (13). Positionner le tube rigide d'aspiration (16) dans son logement AR en veillant à bien l'ajuster dans la butée (22). Positionner le tube flexible (12) grand côté dans le tube (16) (l'enfiler tout simplement) petit côté dans l'embouchure (23).

Pour sortir le flexible, débloquent en appuyant sur le clip (4).

Mettre les accessoires 17 et 18 dans leur logement AR.

L'appareil est prêt, vous pouvez mettre en route en appuyant sur l'interrupteur (2).

4. Stofzuiger montage

De voet van de stofzuiger (9) op een vlakke ondergrond plaatsen, steelgewricht (20) en steelgewricht arm (21) recht omhoog zetten, het huis van de stofzuiger (6) erop laten zakken en aandrukken tot de vergrendelingsknop (8) vastklikt.

Voor de bevestiging van de steel de vergrendelingsnippel (13) op het huis van de stofzuiger (6) naar voren draaien, de steel in het huis van de stofzuiger plaatsen en goed aandrukken, vergrendelingsnippel naar achter draaien.

Telescoopbuis en slang (16) in de achterzijde van het huis (6) van de machine plaatsen en goed aandrukken. Let op dat het handvat goed over de opstaande nippel wordt geduwd (22).

De slang met het grijze uiteinde in de zuigbuis (16) plaatsen. Om de slang aan te sluiten op het huis van de stofzuiger, deze met het zwarte uiteinde in de verbindingshuls (23) plaatsen en stevig aandrukken tot deze hoorbaar vastklikt. Om de slang van de stofzuiger af te halen de borgring (4) aan beide zijden indrukken.

Meubelmondstuk (18) en radiatormondstuk (17) in uitsparingen aan de achterzijde vastklemmen.

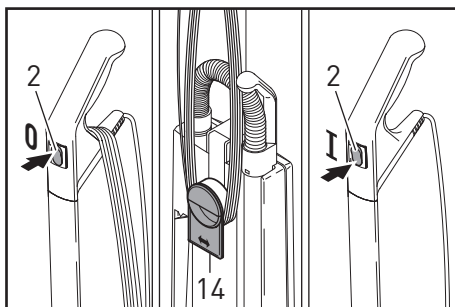

5. Consignes d'utilisations

Quand l'aspirateur se trouve dans sa position haute, la brosse se soulève automatiquement du tapis. La lampe verte (b) s'allume. Pour baisser le manche de la machine, appuyer sur la pédale (18), la brosse va se baisser automatiquement. Le manche peut se bloquer dans une position intermédiaire afin de pouvoir soulever la tête de brosse. Pour baisser le manche jusqu'au sol, la pédale doit être pressée une seconde fois. Cette position de stop intermédiaire peut être éliminée grâce à la glissière qui se trouve sur la rotule d'articulation (21) ainsi le manche pourra descendre complètement en un seul mouvement.

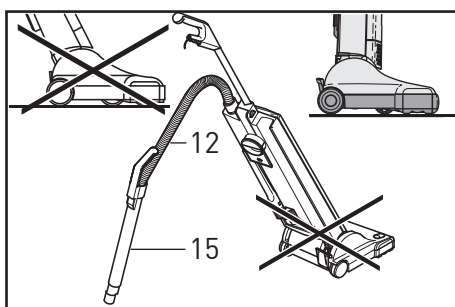
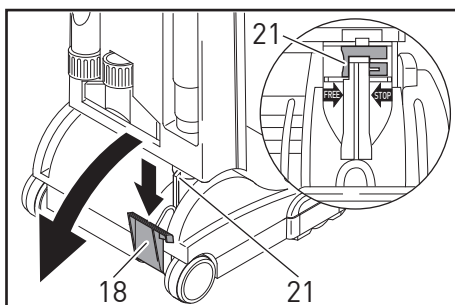

Pour aspirer dans les coins, sur les fauteuils, les chaises etc ... sortir le tube télescopique (15). Après utilisation, le remettre dans son emplacement. Le flexible souple reprendra de lui-même, sa position.

Pour utiliser seulement le tuyau flexible sans le tube rigide, tirer simplement celui-ci. Il se dégagera facilement de son tube. Lui adapter alors un des accessoires.

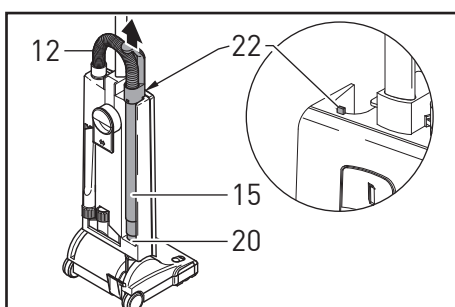

Pour aspirer sous les lits ou dans des endroits très encombrés, on peut ajouter des accessoires supplémentaires au tube d'aspiration télescopique.

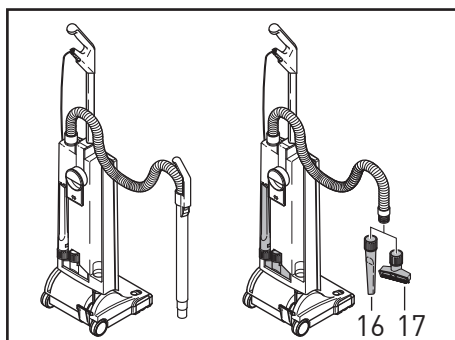

! Ne pas passer sur le câble avec la tête d'aspiration. Toujours porter la machine.

5. Gebruiksaanwijzing

Als de machine rechtop staat, komt de borstelwals automatisch omhoog - het groene licht (b) brandt. Indien het voetpedaal (18) naar beneden wordt gedrukt dan kan de machine in de juiste arbeidsstand gezet worden en zakt de borstelwals weer automatisch in de juiste stand. Indien het schuifje (21) in de stopstand staat, dan heeft de machine een tweede stoppositie, - dit om over een drempel te rijden of bijvoorbeeld een prop papier op te zuigen. Indien het schuifje niet in de stopstand staat dan kan men de machine geheel horizontaal laten zakken.

Voor het stofzuigen van hoeken en gaten: De telescoopslang uit het huis trekken en eventueel een mondstuk plaatsen op het uiteinde van de zuigbuis. Na gebruik de telescoopslang weer in het huis plaatsen waarna de machine de slang vanzelf aantrekt. Indien men alleen met de slang wil zuigen dan drukt men op de knop van de zuigbuis waarna de slang uit de zuighuis genomen kan worden. Na gebruik dezelfde knop indrukken om de slang weer in de buis te plaatsen.

Voor het stofzuigen onder bedden of b.v. stellingen kan men de SEBO AUTOMATIC X uitrusten met een verlengbuis en een vloercombi-mondstuk.

! Let op dat men nooit het snoer in de machine zuigt.

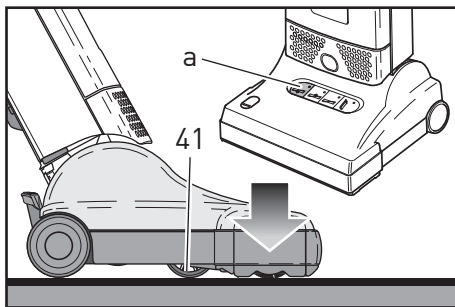

6. Fonctions lumineuses

Lumière verte (a) : descente de la brosse.

Lumière verte (b) : montée de la brosse.

Lumière rouge (c) : permanent: changer la brosse.

lumière rouge (c) : Intermittent: blocage de la brosse.

Lumière rouge (d) : permanent: changer le sac poussière ou le flexible bouché.

Lumière rouge (d) : Si elle clignote: Le moteur s'est éteint car le sac poussière est plein ou l'appareil est bouché.

Sur les sols durs la tête de brosse s'ajuste automatiquement par la roue (41) commandée par son moteur. Dans ce cas, le SEBO automatique X devient un véritable aspirateur pour sols durs.

Sur les moquettes et quelque soit leur épaisseur, la tête s'ajuste automatiquement de façon à se trouver toujours dans la meilleure position permettant un brosseage et une aspiration optimum sans abîmer les fibres.

L'utilisation de l'aspirateur automatique X est toutefois déconseillé sur les moquettes bouclées en laine.

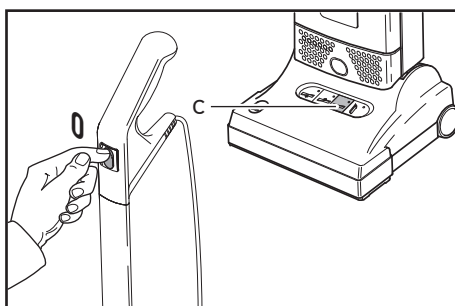
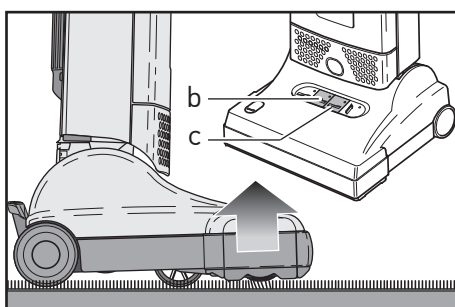
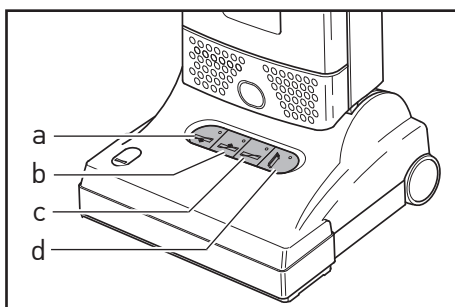
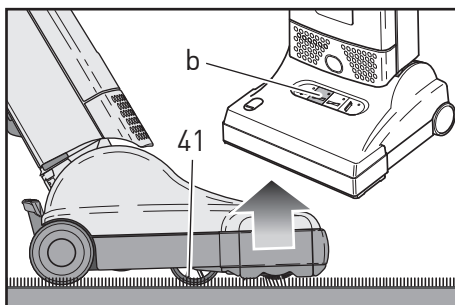

6. Functies van de display:

Groenlicht (a) : machine zakt naar beneden.

Groenlicht (b) : machine stijgt omhoog.

Roodlicht (c) : als lamp blijft branden - borstelwals vervangen.

Roodlicht (c) : als lamp knippert is de borstelwals geblokkeerd: verstopping verwijderen.

Roodlicht (d) : als lamp blijft branden - stofzak verwisselen.

Roodlicht (d): als lamp knippert - is de machine uitgeschakeld omdat er met een volle stofzak gezogen wordt. Stofzak verwisselen.

Bij het stofzuigen van harde vloeren zakt de borstelwals geheel automatisch naar beneden door het intrekken van het stelwiel (41) onder de machine. Daardoor is het mogelijk op alle soorten harde vloeren met de SEBO AUTOMATIC X te stofzuigen.

Bil gebruik op tapijt stelt de machine zich op precies de juiste hoogte in d.m.v. het stelwiel (41) onder de machine. Behalve dat dit exact de juiste reiniging teweeg brengt is dat tevens de stand waarin de machine het gemakkelijkst te bedienen is.

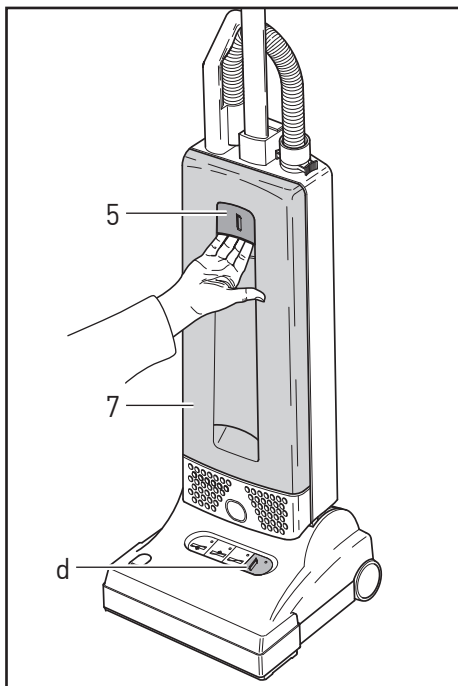

7. Maintenance

⚠ ATTENTION: Toujours débrancher la machine avant d'entreprendre une intervention.

Si la lampe rouge (d) du sac s'allume, il faut alors changer le sac poussière. Pour ce faire, tirer la languette (5) du couvercle en avant puis lever le couvercle du logement du sac. Faire glisser la bague (28) plastique du sac de son rail (29) vers l'extérieur.

Changer le sac en faisant glisser la nouvelle bague bien au fond du rail. Refermer le couvercle et le verrouiller en poussant la languette (5).

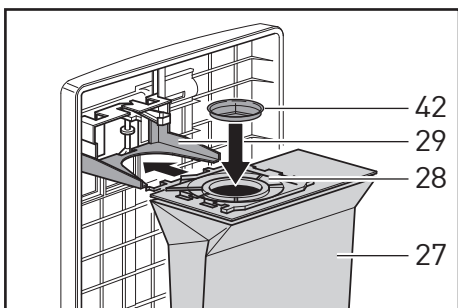

Le micro filtre hygiène (30) doit être changé quand il est colmaté par la poussière, ou tous les 20 sacs papier utilisés.

Pour changer le micro filtre hygiène:

- enlever le couvercle puis le tirer par sa base.

Pour le remplacer:

- Lever le levier de sécurité et introduire le nouveau micro filtre hygiène.

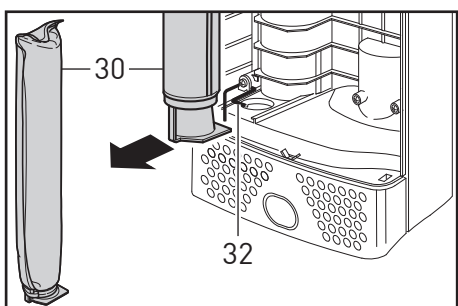
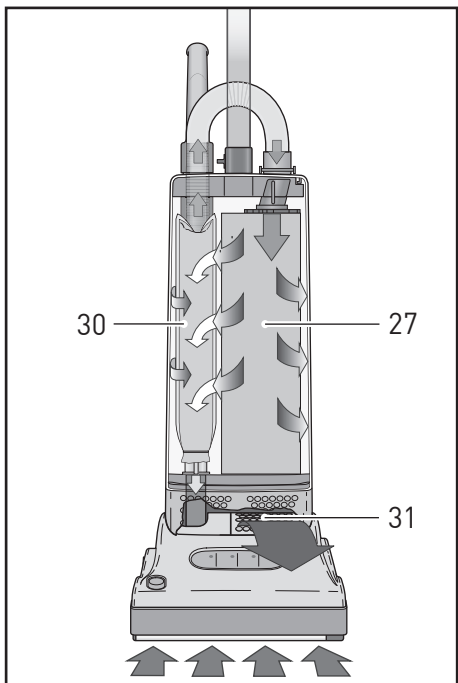

7. Waarschuwing

⚠ Indien men reparaties aan de SEBO AUTOMATIC X uitvoert, of service onderdelen vervangt: Altijd de stekker uit het stopcontact halen.

Stofzak verwisselen als de lamp (d) rood bandt Dekselsluiting (5) naar voren trekken en vervolgens deksel uit huis nemen. Klemblok boven aan stofzak naar elkaar duwen (zie afbeelding op stofzak) en de stofzak uit de geleiders (29) trekken. Nieuwe stofzak in de geleiders van de stofzakhouder (29) schuiven en vast aandrukken. Deksel weer in het huis plaatsen en dicht drukken, daarna de dekselsluiting naar beneden drukken.

Het microfilter (30) dient vervangen te worden als her erg vervuild is of na circa 20 stofzakverwisselingen. Na het openen van de deksel het microfilter uit zij geleiders trekken. Bij het plaatsen van de nieuwe microfilter des veiligheidsbeugel (32) omhoog klappen en de nieuwe microfilter in de geleiders schuiven.

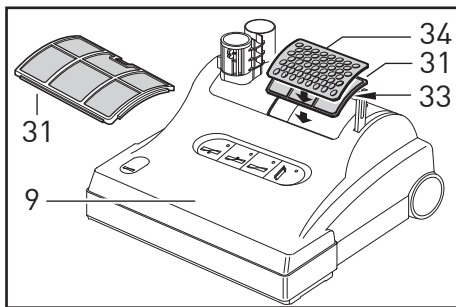

Après le remplacement d'une vingtaine de sacs poussière, changer le filtre de sortie d'air (31). Pour changer ce filtre, coucher l'appareil et pousser le bouton de déblocage (33) et dégager le couvercle du filtre. Insérer un nouveau filtre et replacer le couvercle.

Changement du rouleau de brosse X5

Pour changer les rouleaux de brosse (35) et (35a), appuyer sur le boutons de déverrouillage des brosses (36 ou 36a) puis tirer les couvercles des brosses (37 ou 37a). Tourner les rouleaux de brosses (35 et 35a) puis les sortir de leur logement. Enfiler les nouveaux rouleaux puis les tourner jusqu'à ce qu'ils s'enclenchent dans la bonne position. Replacer les couvercles de brosses en les poussant à fond jusqu'à verrouillage.

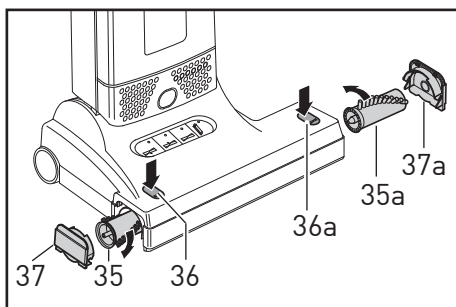

Changement du rouleau de brosse X4

Pour changer la brosse (35) pousser le bouton (36), retirer la plaque (37), tourner la brosse d'un quart de tour et tirer. Insérer la nouvelle brosse et positionnez-la. Enfoncer le bouton (36) et remettre la plaque (37).

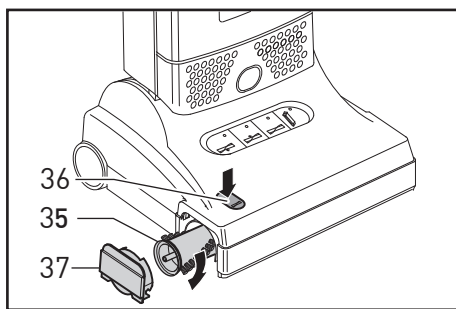

En cas de bouchage du tuyau d'aspiration, il suffit de sortir celui-ci du tube rigide et de le nettoyer. Vous pouvez éventuellement l'inverser en maintenant l'aspiration en fonctionnement.

Sous la machine, existe une trappe d'inspection (38), en cas de colmatage. Si besoin est, ouvrir et déboucher. Si quelque chose vient à bloquer le passage de l'air dans la tête d'aspiration: Remettre l'appareil dans sa position de rangement.

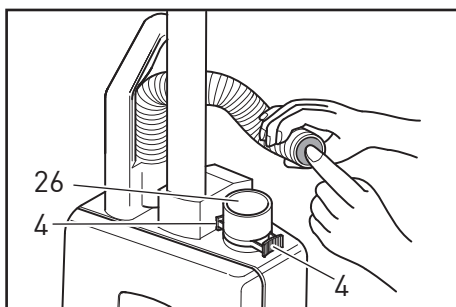

Séparer le corps de l'appareil de sa tête d'aspiration en appuyant sur le bouton (8). Ensuite, appuyer sur la pédale et vérifier l'intérieur du tube de la tête d'aspiration en l'abaissant.

⚠ La garantie SEBO ne sera pas appliquée en cas de non utilisation des pièces d'origine SEBO (sacs poussière, filtre, brosse, roulement, etc ...)

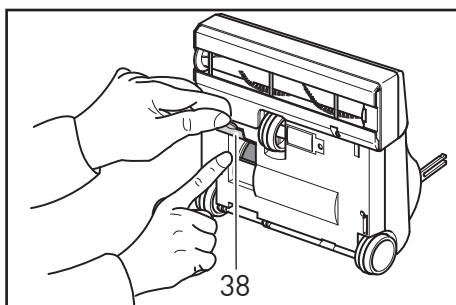

Na circa 20 stofzakwisselingen dient het uitblaasluftfilter (31) vervangen te worden.

Daarvoor de knop (33) naar achteren schuiven en het filter samen met de beschermkap van de machine nemen. Na het plaatsen van een nieuw uitblaasluftfilter (met de uitsparing naar boven) het beschermkapje (34) weer op de machine plaatsen.

Verwisselen van de borstels X5

Voor het verwisselen van de grote borstelwals (35) en de kleine borstelwals (35a) de knoppen (36 en 36a) boven op de machine indrukken en de kleppen (37 en 37a) van de machine nemen. De borstelwalzen kan men uit de machine nemen door deze enigszins te draaien. Ook bij het plaatsen van de nieuwe borstelwals deze rond draaien tot ze vastklikken. Dan de kleppen (37 en 37a) weer in de machine vastdrukken.

Verwisselen van de borstels X4

Voor het verwisselen van de borstelwals dient men de knop (36) boven op de machine in te drukken en dan kan men het klepje (37) aan de zijkant van de machine nemen. De borstelwals (35) kan met uit de machine nemen door de wals enigszins te draaien. Ook bij het plaatsen van de nieuwe borstelwals deze voorzichtig ronddraaien tot deze vastklikt, dan het klepje weer in de machine vast drukken.

Verstopingen in de slang kunnen worden verholpen door de slang los te koppelen van het huis (23), vervolgens de telescoophuis (16) uit de machine nemen en deze plaatsen op het huis (23), de machine laten draaien en enige malen met de hand de opening afsluiten en weer loslaten. Nooit met een scherp voorwerp of een bezemsteel de verstopping proberen door te drukken.

Aan de onderzijde van de stofzuiger bevindt zich een oranje klepje (38). Dit klepje openen waarna men de verstopping kan wegnemen. Eventueel het steelgewricht (20) loskoppelen van de voet van de stofzuiger door de vergrendelingsknop (8) in te drukken.

⚠ De garantie blijft alleen van kracht indien men originele SEBO onderdelen gebruikt.

8. Détails techniques *

AUTOMATIC X4 / X5

Moteur	1100 Watts
max	1300 Watts
Colonne d'eau	2300 mm
Sac aspiration	5,3 litres
Largeur de travail	31cm* / 37cm*
Entrainement de la brosse	par courroie
Vitesse rotation de la brosse	2700 trs/mn
Réglage de la tête	entièrement
sur le sol	automatique
Câble	12 m
Poids	7,4 kgs* / 7,5 kgs*
Protection	double isolation

* Suivant les modèles.

8. Technische Gegevens *

AUTOMATIC X4 / X5

Zuigmotor	1100 Watts
max.....	1300 Watts
Onderdruk.....	2300 mm WS
Volume stofzak	5,3 litres
Arbeitsbreedte	31cm* / 37cm*
Borstelaandrijving	tandriemen
Borsteltoerental	2700 omwentlingen
	per minuut
Vloer aanpassing	automatisch
Elektrische kabel.....	12 meter
Gewicht	7,4 kg* / 7,5 kg*
Isolatie Klasse	2, dubbele geïsoleerd

* afhankelijk van het model

**Pour tout service, contactez votre fournisseur
à l'adresse ci-dessous :**



MADE IN GERMANY

SEBO Nederland B.V. Botterweg 37,
8042 PA ZWOLLE
Tel.: 038 - 42 28 488 , Fax: 038 - 42 22 837,
e-mail: info@sebo.nl , Internet: www.sebo.nl
Onder voorbehoud van technische veranderingen



SEBO BELGIUM
Noord Brabantlaan 12 - 2300 TURNHOUT
Tel: 014 - 462426 - Fax: 014 - 453700

SEBO FRANCE,
Z. A. les Belles Vues, 1, Rue Félix Potin - B.P. 24,
91291 Arpajon Cedex, Tél: 01.69.26.18.30,
Fax : 01.60.83.80.11
www.sebo-france.com